

MEMORIAL DESCRITIVO

MEMORIAL DESCRITIVO							
	OBRA:	REFORMA E AMPLIAÇÃO DA POLICLINICA ADERSON TAVARES BEZERRA	DATA : 28/11/2023		BDI : 25,22%		
	DESCRIÇÃO:	REFORMA E AMPLIAÇÃO DA POLICLINICA ADERSON TAVARES BEZERRA	FONTE	VERSÃO	HORA	MES	REF.
LOCAL:	RUA VICENTE ALENCAR OLIVEIRA, SN, MIRANDÃO, CRATO, CE		SEINFRA	028.1 COM DESONERAÇÃO	84,44%	47,48%	10/2023
CLIENTE:	CONSORCIO PUBLICO DE SAUDE DA MICRORREGIAO DE CRATO - CPSCM		SINAPI	2023/10 COM DESONERAÇÃO	84,44%	47,48%	11/2023

1. VISÃO GERAL

Fazem parte destas especificações a serem exigidas rigorosamente na execução dos serviços, as normas aprovadas ou recomendadas, as especificações e/ou métodos de ensaios, referentes à mão-de-obra, serviços e padrões da ABNT.

Deverão ser obedecidas também as exigências do Código de Obras Constantes no Caderno de Encargos do Município de Crato, das Companhias Concessionárias de Serviços Públicos, dos Órgãos Públicos de Água, Esgoto e Energia Elétrica, em tudo aquilo que diz respeito aos serviços especificados.

Quaisquer divergências entre as medidas em escala e as cotas, prevalecerão estas últimas, assim como quaisquer divergências entre o projeto arquitetônico e as especificações, prevalecerão estas últimas.

DISPOSIÇÕES GERAIS

Além do que preceituam as normas da ABNT e toda legislação pertinente em vigor, os trabalhos deverão seguir a orientação da fiscalização, estas especificações e o projeto executivo.

A mão-de-obra será de 1ª qualidade e os serviços serão executados dentro da melhor técnica possível.

Todo trabalho executado, que for impugnado pela fiscalização, será reconstruído sem ônus para o Contratante.

Todo acidente que ocorrer durante a execução dos serviços, (ocasional ou provocado) será de responsabilidade exclusiva do Contratado.

INSTALAÇÃO DA OBRA

Antes do início da construção propriamente dita, deverão ser executadas todas as instalações provisórias, de tal modo que facilite a recepção, estocagem e o manuseio dos materiais.

A ausência do responsável pela Obra no local da mesma, implicará na presença de um preposto, previamente aprovado pela fiscalização.

ASSISTÊNCIA TÉCNICA E ADMINISTRATIVA

A empreiteira se obriga a saber as responsabilidades legais vigentes, prestar toda assistência técnica e administrativa necessária a fim de imprimir andamento conveniente às obras e serviços.

A responsabilidade técnica da obra será de profissional pertencente ao quadro de pessoal, devidamente habilitado e registrado no Conselho Regional de Engenharia e Agronomia do Ceará – CREA-CE.

2. SERVIÇOS PRELIMINARES

Toda a vegetação deverá ser removida do local destinado a construção. A locação deverá obedecer todas as características do projeto gráfico, bem como as especificações técnicas. Competirá ao construtor fornecer todo o ferramental, maquinaria e aparelhamento adequados para perfeita execução dos serviços contratados. A placa indicativa, será confeccionada em chapa de aço galvanizada adesivada com impresso de logomarcas e descrição da obra, montada sobre moldura de madeira, ou perfil de ferro modulado com dizeres e desenhos a serem fornecidos pela fiscalização, será colocada no início dos serviços da obra. Os entulhos provenientes dos serviços das demolições de alvenarias, revestimentos, pavimentações, coberturas e demais serviços, serão também retirados do local da obra e destinados a locais apropriados definidos pela fiscalização, onde a Contratada também deverá utilizar ferramentas apropriadas, pertinentes a estes serviços e EPI'S (Equipamentos de proteção individual).

3. MOVIMENTO DE TERRA

As cavas para fundações serão executadas até que encontre terreno de boa qualidade e terão profundidade mínima de 60 cm para as fundações de alvenaria de pedra e se assentarão abaixo do nível do terreno natural. As cavas, antes de concretadas ou cheias com alvenaria de fundação, deverão ser abundantemente molhadas, a fim de serem detectados formigueiros, raízes, etc. Os trabalhos de aterro serão executados com materiais de empréstimos, e produzidos proveniente das escavações de valas, sendo os de empréstimos de preferência areia ou piçarra branca graduada, em camadas sucessivas de 20 cm abundantemente molhadas e aplicadas até o nível definitivo, onde está previsto. A obra ficará com o nível de piso de acordo com as cotas do projeto e piso existente.

4. FUNDAÇÕES E ESTRUTURAS

Nas dimensões de projeto ou em situações solicitadas e definidas pela fiscalização, em toda a extensão de paredes singelas ou dobradas. Após as escavações e para o início das fundações, o fundo das cavas será limpo e

MEMORIAL DESCRITIVO							
	OBRA:	REFORMA E AMPLIAÇÃO DA POLICLINICA ADERSON TAVARES BEZERRA	DATA : 28/11/2023		BDI : 25,22%		
	DESCRIÇÃO:	REFORMA E AMPLIAÇÃO DA POLICLINICA ADERSON TAVARES BEZERRA	SEINFRA	028.1 COM DESONERAÇÃO	84,44%	47,48%	10/2023
LOCAL:	RUA VICENTE ALENCAR OLIVEIRA, SN, MIRANDÃO, CRATO, CE		SINAPI	2023/10 COM DESONERAÇÃO	84,44%	47,48%	11/2023
CLIENTE:	CONSORCIO PUBLICO DE SAUDE DA MICRORREGIAO DE CRATO - CPSCM						

molhada, em toda a extensão de paredes singelas ou dobradas. Será executada cintas de amarração em concreto armado nas dimensões do projeto estrutural, as sapatas (bases dos pilares) serão executadas em concreto armado de 230Mpa. Nas saídas dos pilares deverão ser deixadas as esperas dos ferros com altura de acordo com projeto.

ESTRUTURAS

Conforme a NBR-6118.

1. As barras de aço não deverão apresentar excesso de ferrugem, manchas de óleo, argamassa aderente ou qualquer outra substância que impeça uma perfeita aderência ao concreto.
2. Antes e durante o lançamento do concreto as plataformas de serviço (andaimas, escadas, etc.) deverão estar dispostas de modo a não provocarem deslocamento das armaduras.
3. A armadura não poderá ficar em contato direto com a fôrma, obedecendo-se para isso, a distância mínima prevista pela NBR-6118, e obedecendo ao previsto no projeto, tendo como proteção dos mesmos o envolvimento na seção de 2cm de concreto para o recobrimento das ferragens. Os pilares, vigas e lajes pré-moldadas, deverão ser executadas segundo projeto, sendo todo o concreto produzido na obra com resistência mínima de 30 Mpa, virado em betoneira e adensado através de vibrador de imersão. Todo o concreto armado ou simples usado deverá atender as especificações quanto a armaduras, forma e demais materiais.

5. IMPERMEABILIZAÇÃO

O impermeabilizante deverá ser do tipo emulsão asfáltica e será aplicado em toda extensão da viga baldrame e suas duas faces laterais e na sua face superior. Toda superfície deverá estar totalmente seca e limpa. Deverá ser aplicado 1 demão para penetração e demais demãos para cobertura até atingir o consumo recomendado do fabricante.

6. PAREDES E PAINÉIS

O tijolo furado deverá ter coloração que indique bom cozimento, sonoro e não empenado. Nos cantos e portadas, os tijolos deverão ser assentados com os furos na vertical e completamente cheios de argamassa. Traço da argamassa de assentamento; será na proporção de 1:4 (cal e areia média), com adição de 100kg de cimento por m³ de argamassa ou argamassa no traço 1:4 cimento e areia.

7. ESQUADRIAS E FERRAGENS

As portas, portões, janelas e grades terão dimensões usuais de acordo com o projeto e serão definidas na planilha orçamentária ou memória de cálculo, as janelas deverão ser do tipo de correr, as portas de madeira e/ou alumínio completa, portões de ferro ou do tipo gradil, com fechadura e dobradiça, inclusive pintura, todos em conformidade com o padrão existente em outras unidades recentemente ampliadas. Todas as ferragens, madeiras serão inteiramente novas, em perfeitas condições de funcionamento e acabamento. Para assentamento serão usados parafusos de boa qualidade. As maçanetas das portas salvo condições especiais serão localizadas a 105 cm do piso acabado.

8. COBERTURA

O madeiramento será executado com madeira de lei nativa/regional, primeira categoria, sempre limpa, sem nós e sem avarias. A fiscalização deverá fornecer a disposição das linhas, caibros e ripas, obedecendo sempre os detalhes ou plantas direcionadas de arquitetura. A telha será de alumínio, ondulada com 0,7mm espessura.

9. REVESTIMENTO

Todas as alvenarias de tijolo furado levarão chapisco de argamassa de cimento e areia grossa no traço 1:3. Os rebocos serão executados com argamassa de cimento e areia peneirada no traço 1:4. Será cortado, desempenado e esponjado, devendo apresentar parâmetros perfeitamente lisos e aprumados. Serão aplicadas revestimento tipo porcelanato, todos na altura de 2,70m, de acordo com o memorial de cálculo do projeto, onde a fiscalização determinará a execução e detalhe do assentamento das mesmas. Todos os revestimentos serão indicados pela fiscalização, no tocante a cor, textura, PEI e dimensões. Será exigido pela fiscalização da obra, sem onerar ao orçamento existente, a execução de moldura em argamassa de cimento e areia no traço 1:4, com 12 cm de largura e 2 cm de espessura, compreendendo o contorno de todas as esquadrias das fachadas, melhorando o aspecto arquitetônico dos projetos

10. PISOS

Será executado lastro de concreto de 3cm e piso regularizado de 3cm em todos os locais onde receberá piso do tipo porcelanato. Serão aplicadas porcelanato, em todos os ambientes internos do projeto, onde a fiscalização

MEMORIAL DESCRITIVO							
	OBRA:	REFORMA E AMPLIAÇÃO DA POLICLINICA ADERSON TAVARES BEZERRA	DATA : 28/11/2023		BDI : 25,22%		
	DESCRIÇÃO:	REFORMA E AMPLIAÇÃO DA POLICLINICA ADERSON TAVARES BEZERRA	FONTES	VERSÃO	HORA	MES	REF.
LOCAL:	RUA VICENTE ALENCAR OLIVEIRA, SN, MIRANDÃO, CRATO, CE		SEINFRA	028.1 COM DESONERAÇÃO	84,44%	47,48%	10/2023
CLIENTE:	CONSORCIO PUBLICO DE SAUDE DA MICRORREGIAO DE CRATO - CPSCM		SINAPI	2023/10 COM DESONERAÇÃO	84,44%	47,48%	11/2023

determinará a execução e detalhe do assentamento das mesmas. Todos os revestimentos de paredes e pisos serão indicados pela fiscalização, no tocante a cor, textura, PEI. Os pisos externos da obra, onde o corredor de acesso a edificação será executado piso porcelanato e no jardim será executado piso cimentado pintado. A calçada de acesso com piso pré-moldado intertravado tipo tijolinho com espessura de 4 cm. O piso será executado após assentamento de todas as tubulações e revestimentos de massas das paredes e forros, compreendendo os serviços de chapisco e rebocos.

11. INSTALAÇÕES ELÉTRICAS/TELEFÔNICA/LÓGICA

As instalações elétricas e demais deverão ser executadas utilizando materiais com qualidade e segurança, esses devem estar enquadrados na NBR 5410 com obediência as Normas Técnicas Brasileiras de Concessionárias locais de fornecimento de energia elétrica (ENEL). Qualquer situação indefinida quanto à execução das instalações elétricas, e dos materiais a serem usados para seu perfeito funcionamento e para ligação definitiva, serão responsabilidade do executor e da fiscalização.

ILUMINAÇÃO INTERNA

As luminárias adotadas neste projeto são divididas por ambiente e seguem o padrão exigido na NBR/ISO 8995: 2002, seguindo o método de previsão de lumens, conforme esta norma. O comando previsto para iluminação será através de interruptores monopolares simples, duplos e triplo, como especificado no projeto.

PONTOS DE TOMADAS PARA EMBUTIR NA PAREDE

Serão instaladas tomadas monofásicas 2P+T (10A-220V), padrão NBR 14136, em caixas de passagens embutidas 2x4", conforme indicadas em projeto. (Ref. PIAL ou equivalente). Nos ambientes como cozinha e banheiros, recomenda-se instalar tomadas monofásicas 2P+T (20A-127V), padrão NBR 14136. Todas as tomadas baixas, deverão ficar a 0.30 m do piso acabado, tendo a sua face maior na vertical. Quando instalado ao lado de portas, deverá ter 0.20m a contar da guarnição. As tomadas serão embutidas na alvenaria, e devem ser utilizados eletrodutos de PVC flexível (conduíte corrugado).

INTERRUPTORES

Todos os interruptores serão de embutir, paralelos, monopolares ou bipolares com acionamento por tecla, com placa, corrente nominal de 10A e tensão de 250 Volts; na cor branca. Deverão ficar a 1.10m do piso acabado tendo a sua face maior na vertical. Segue abaixo:

- Interruptor de 01 tecla simples (Ref. PIAL ou equivalente);
- Interruptor de 02 teclas simples (Ref. PIAL ou equivalente);
- Interruptor de 03 teclas simples (Ref. PIAL ou equivalente);
- Tomada 2P+T, 10A e 20A, (Ref. PIAL ou equivalente).

DISJUNTORES DE BAIXA TENSÃO

Para proteção, supervisão, controle e comando dos diversos circuitos elétricos, serão utilizados exclusivamente disjuntores termomagnéticos (tipo DIN), sendo vetado o uso de chaves seccionadora por melhor que sejam. Todos os disjuntores serão obrigatoriamente do padrão IEC, não se admitindo do tipo NEMA. Terão número de polos e capacidade de corrente indicados no projeto, com fixação por engate rápido e com capacidade compatível com os circuitos. Não serão admitidos disjuntores acoplados com alavancas unidas por gatilho ou outro elemento, em substituição a disjuntores bi ou tripolares. Na ligação dos diversos circuitos, observar a alternância de fases (ABC), de modo a se tentar um equilíbrio do carregamento dos alimentadores. Este equilíbrio deverá ser verificado após a ocupação do imóvel com o uso de alicates amperímetros, e providenciado o seu manejo mento, caso se faça necessário.

INTERRUPTORES DIFERENCIAIS RESIDUAIS

A fim de evitar a ocorrência de choques elétricos prejudiciais à saúde do ser humano, que podem levar, inclusive, à morte, serão instalados interruptores (IDR) e/ou disjuntores diferenciais residuais (DDR), com sensibilidade de 30mA, como proteção geral do quadro, englobando os circuitos de tomadas localizadas em áreas "molhadas" e/ou circuitos de iluminação e tomadas de áreas externas definidos em projeto. No caso de utilização do IDR ou DDR, além dos condutores fases; os condutores neutros serão conectados a estes equipamentos. Estes condutores, após passarem pelo dispositivo de proteção em questão, não poderão ser conectados a condutores neutros ou terras de outros circuitos.

		MEMORIAL DESCRITIVO					
	OBRA:	REFORMA E AMPLIAÇÃO DA POLICLINICA ADERSON TAVARES BEZERRA	DATA : 28/11/2023		BDI : 25,22%		
	DESCRIÇÃO:	REFORMA E AMPLIAÇÃO DA POLICLINICA ADERSON TAVARES BEZERRA	SEINFRA	028.1 COM DESONERAÇÃO	84,44%	47,48%	10/2023
LOCAL:	RUA VICENTE ALENCAR OLIVEIRA, SN, MIRANDÃO, CRATO, CE		SINAPI	2023/10 COM DESONERAÇÃO	84,44%	47,48%	11/2023
CLIENTE:	CONSORCIO PUBLICO DE SAUDE DA MICRORREGIAO DE CRATO - CPSCM						

CAIXAS

As caixas embutidas na alvenaria e concreto, para interruptores, tomadas, luminárias e caixas de passagem, poderão ser somente em PVC, com especificações em projeto, sendo, retangulares ou sextavadas. Só serão abertos os olhais das caixas onde forem introduzidos eletrodutos, que deverão ser fixados diretamente no olhal da caixa. As caixas embutidas deverão estar rentes ao acabamento da alvenaria e lajes e estarem perfeitamente alinhadas e aprumadas. Durante a execução dos revestimentos as caixas deverão ser vedadas para a não entrada de argamassa e outros. As caixas de uso externo, em jardins, também deverão ser de PVC.

ELETRODUTOS E CONEXÕES

Nos locais indicados no projeto, os condutores elétricos serão protegidos por eletrodutos flexível de seção circular e, executados obedecendo aos critérios de norma e determinações dos fabricantes. Todos os eletrodutos serão instalados de modo a constituírem uma rede contínua de caixa a caixa, luminária a luminária, no qual os condutores possam a qualquer tempo ser enfiados e removidos sem prejuízo para o isolamento. Quando embutidos em laje ou parede, deverão ser mantidas a 40 mm da superfície, disposto de maneira a não reduzir a resistência da estrutura. As ligações e emendas entre si, serão executadas por meio de luvas adequadas que deverão aproximá-los até que se toquem.

ELETRODUTO PVC

Serão do tipo flexível, os conduíte. Foi adotado como seção mínima o eletroduto de bitola igual a 25mm ou ¾" e deve-se garantir que sejam anti chamas.

QUADROS DE DISTRIBUIÇÃO

O quadro de distribuição será instalado no centro de cargas da edificação, como indicado na planta baixa, detalhes e diagramas unifilares do projeto. Atendendo as necessidades da obra os quadros de distribuição serão do tipo Multiplus da CEMAR ou LEGRAND, deverão possuir todos os equipamentos indicados nos diagramas unifilares e quadros de carga bem como régua de conectores para interligação dos circuitos de comando e sinalização. A instalação dos quadros de distribuição da edificação será de acordo com as especificações em projeto. O barramento principal deverá ser executado em cobre eletrolítico, fixado por isoladores e suportes. Deverá ser instalado nos quadros, conforme norma NBR-5410, o DPS (Dispositivo de Proteção Contra Surtos Elétricos) e Dispositivo Diferencial Residual (DR) o qual protegerá os circuitos contracorrentes de fuga. Uma barra de terra, deverá ser conectada com todas as partes metálicas não destinadas a condução de corrente elétrica.

CONDUTORES - FIOS E CABOS

As instalações dos condutores dos ramais alimentadores de todos os quadros deverão obedecer à codificação por cores, conforme descrito abaixo:

Fases: preta, branca e vermelha (respetivamente: A, B e C);
 Neutro: azul (obrigatoriamente);
 Terra: verde (obrigatoriamente);
 Retorno: branca.

A secção nominal dos condutores deve seguir as especificações em projeto gráfico. No puxamento dos cabos, especial cuidado deve ser tomado de forma a não ofender o isolamento ou sua blindagem quando existir. É vedado o uso de substâncias graxas ou aromáticas (cadeias de benzeno), derivadas de petróleo, como lubrificante, na enfição de qualquer fio ou cabo da obra. Caso necessário utilizar apenas lubrificante a base d'água específico para puxar cabos. Nunca efetuar a enfição, antes do reconhecimento, limpeza e enxugamento da tubulação.

SISTEMA DE ATERRAMENTO

O esquema de aterramento adotado é o TN-S (terra e neutro separados), desde o quadro geral da instalação. Cada quadro de distribuição de energia possuirá barra de terra, na qual serão aterrados os circuitos secundários, luminárias metálicas, pontos de utilização incluindo as tomadas. Todo e qualquer tipo de aterramento deverá estar interligado com a malha de terra da rede ou da obra, para que seja realizada uma equipotencialização do sistema.

MEMORIAL DESCRITIVO							
	OBRA:	REFORMA E AMPLIAÇÃO DA POLICLINICA ADERSON TAVARES BEZERRA	DATA : 28/11/2023		BDI : 25,22%		
	DESCRIÇÃO:	REFORMA E AMPLIAÇÃO DA POLICLINICA ADERSON TAVARES BEZERRA	FONTES	VERSÃO	HORA	MES	REF.
LOCAL:	RUA VICENTE ALENCAR OLIVEIRA, SN, MIRANDÃO, CRATO, CE		SEINFRA	028.1 COM DESONERAÇÃO	84,44%	47,48%	10/2023
CLIENTE:	CONSORCIO PUBLICO DE SAUDE DA MICRORREGIAO DE CRATO - CPSCM		SINAPI	2023/10 COM DESONERAÇÃO	84,44%	47,48%	11/2023

As hastes de terra serão fincadas por meios mecânicos dentro de um poço de inspeção com tampa removível, em alvenaria ou concreto, devendo a conexão cabo/haste, permanecer descoberto. Os eletrodos complementares serão do tipo haste "Copperweld", 5/8 X 2,4 m. Estas serão dispostas em malha contendo 3 (três) hastes a uma distância entre elas de 2,40 m (dois metros e quarenta centímetros).

INTERLIGAÇÕES E EMENDAS

As interligações dos eletrodutos às caixas de ligação ou passagem, quadros e caixas de distribuição deverão ser efetuadas diretamente. Todos os condutores alimentadores deverão ser passados sem emendas. As emendas nos condutores dos circuitos terminais somente poderão ser efetuadas nas caixas de ligação ou passagem, através de tipos de emendas diretas, como derivação e prolongamento ou conectores apropriados, como conector a mola WAGO ou torção, de tal forma a garantir contatos firmes e duráveis e adequadamente isoladas pelo próprio material do conector, por fita auto-vulcanizante e/ou fita isolante.

12. INSTALAÇÕES HIDRÁULICAS

Toda a tubulação usada será em PVC soldável normatizada com conexões compatíveis aos tubos empregados, fabricação Tigre, Amanco, Corr Plastik, Krona ou similar e tubulação de gás em cobre de 5/8". Conforme projeto Hidráulico em anexo.

13. INSTALAÇÕES SANITÁRIAS

Todas as tubulações serão em PVC tipo esgoto, de fabricação já especificada, o mesmo acontecendo com as conexões. Serão utilizados ralos sifonados em PVC, com saída de 50 mm, grelha quadrada, observando nivelamento e prumo perfeitos e estanqueidade nas ligações aparelho – sifão - ramal, fabricação já especificada. As bacias sanitárias padrão PNE e de caixa acoplada em louça branca, linha usual, serão do tipo Eternit, Celite, Logasa, Deca ou similar.

14. INSTALAÇÕES DE CLIMATIZAÇÃO

O instalador deverá submeter à prévia anuência da fiscalização o projeto executivo da instalação, incluindo alterações porventura necessárias, bem como os detalhes construtivos do sistema, definindo:

Marcas, modelos, dimensões, bitolas, tipo, peso dos componentes e dos materiais e suas características técnicas;

- Dimensões e localização dos equipamentos;
- Encaminhamento e sustentação das redes de ar e elétrica;
- Localização e capacidade dos pontos de força;
- Localização de drenos;
- Posicionamento dos sensores de temperatura e umidade do ar (quando for o caso);
- Diagramas de força e esquemas de comando e sinalização, com discriminação dos materiais, modelos, capacidades e características elétricas (potência, tensão, amperagem, fator de potência, etc.) de todos os equipamentos e componentes;

15. INSTALAÇÕES PROTENÇÃO DE COMBATE A INCÊNDIO

Os extintores devem estar lacrados, com a pressão adequada e possuir selo de conformidade concedida por certificação (INMETRO). Terá tubo de aço carbono sem costura, com pintura vermelha aplicada por processo eletrostático. Mangote de borracha com reforço em trama de aço e difusor injetado em Polietileno de acordo com NBR15808. Fabricante Kidde ou similar. Deverá ser demarcado com pintura o local onde será instalado o extintor.

16. LOUÇAS, METAIS E ACESSÓRIOS

Os lavatórios em louça branca com coluna, de linha usual, serão do tipo Eternit, Celite, Logasa, Deca ou similar. Os chuveiros elétricos comum corpo plástico tipo ducha, de especificação e fabricação Lorenzetti, Corona ou similar. Os metais, como registros de gaveta, pressão, torneiras, válvulas, porta toalha e outros, de fabricação Deca, Japi, Fabrimar, Kelly ou similar.

17. POÇOS E CAIXAS

Será fornecido e instaladas duas caixas d'água de capacidade de 1000L em Fyberglass, com encaixes das

MEMORIAL DESCRITIVO							
	OBRA:	REFORMA E AMPLIAÇÃO DA POLICLINICA ADERSON TAVARES BEZERRA	DATA : 28/11/2023		BDI : 25,22%		
	DESCRIÇÃO:	REFORMA E AMPLIAÇÃO DA POLICLINICA ADERSON TAVARES BEZERRA	FONTE	VERSÃO	HORA	MES	REF.
LOCAL:	RUA VICENTE ALENCAR OLIVEIRA, SN, MIRANDÃO, CRATO, CE		SEINFRA	028.1 COM DESONERAÇÃO	84,44%	47,48%	10/2023
CLIENTE:	CONSORCIO PUBLICO DE SAUDE DA MICRORREGIAO DE CRATO - CPSCM		SINAPI	2023/10 COM DESONERAÇÃO	84,44%	47,48%	11/2023

tubulações de entrada, distribuição, extravasor e limpeza feitos com flanges curtos de PVC. A entrada de água será provida de bóias de PVC 3/4". Será construída fossa sumidouro em manilhas de 1,20m de diâmetro. Conforme planilha orçamentária, composições de custo e projeto sanitário.

18. PINTURA

Todas as paredes internas deverão ser emassadas em duas demãos com massa PVA e pintadas com tinta látex acrílicos, as paredes externas em textura acrílica, aplicada em 01 demãos nas cores a serem fornecidas pela fiscalização da obra. Só deveram ser pintadas paredes totalmente concluídas, com todas as vagas preenchidas e cantos prontos. Todas as esquadrias de madeira, inclusive forramento e alizares, serão emassados e pintados, interna e externamente com esmalte sintético na cor branca. Todas as esquadrias, portas e portões, inclusive suas aduelas, receberão pintura de base tipo primer e aplicação de 02 demãos em esmalte sintético, na cor branca.

19. IDENTIFICAÇÃO HOSPITALAR

As áreas de qualquer espaço ou edificação de uso público ou coletivo devem ser servidas de uma ou mais rotas acessíveis. Deverão seguir as disposições do Decreto nº 5.296/2004, a NBR 16.537/2016 – Acessibilidade – Sinalização tátil no piso – Diretrizes para elaboração de projetos e instalação e a atender às regras de acessibilidade previstas na NBR 9050/2015 – da Associação Brasileira de Normas Técnicas – ABNT, com relação ao entorno da edificação, as entradas, saídas, corredores internos, circulação, mobiliários, escadas, elevadores, sinalização e comunicação, balcões, portas, altura de equipamentos e sanitários.

20. SERVIÇOS DIVERSOS

Todos os materiais envolvidos nos serviços serão definidos detalhes executivos pela fiscalização, tendo o construtor a obrigatoriedade de solicitar estas definições antes da execução dos mesmos, além dos bancos de concreto serem executados conforme projeto. A obra será entregue em perfeito estado de limpeza e conservação. Deverão estar em perfeito estado de funcionamento todas as instalações, equipamentos, aparelhos, iluminação, com instalações ligadas à rede pública. Será removido todo o entulho do terreno, sendo limpo e varrido o excesso. Todos os pisos e revestimentos serão lavados e entregues sem qualquer mancha ou sujeira.

Saulo Marjorie Gonçalves Silva Bezerra
Engenheiro Civil
CREA/CE: 330959 / RNP: 061684178-8

Eng. Civil Saulo Marjorie Gonçalves Silva Bezerra
CREA: 330959CE / RNP: 0616841787

ORÇAMENTO



PLANILHA ORÇAMENTÁRIA

OBRA:	REFORMA E AMPLIAÇÃO DA POLICLINICA ADERSON TAVARES BEZERRA	DATA :	28/11/2023	BDI :	25,22%	
DESCRIÇÃO:	REFORMA E AMPLIAÇÃO DA POLICLINICA ADERSON TAVARES BEZERRA	FONTE	VERSÃO	HORA	MES	DATA REF.
LOCAL:	RUA VICENTE ALENCAR OLIVEIRA, SN, MIRANDÃO, CRATO, CE	SEINFRA	028.1 COM DESONERAÇÃO	84,44%	47,48%	10/2023
CLIENTE:	CONSORCIO PUBLICO DE SAUDE DA MICRORREGIAO DE CRATO - CPSMC	SINAPI	2023/10 COM DESONERAÇÃO	84,44%	47,48%	11/2023

ITEM	CÓDIGO	DESCRIÇÃO	FONTE	UNIDADE	QTD	VALOR UNITÁRIO R\$		PREÇO TOTAL R\$	
						SEM BDI	COM BDI	SEM BDI	COM BDI
1	SERVIÇOS PRELIMINARES							R\$ 24.838,24	R\$ 31.101,00
1.1	CONSTRUÇÃO DO CANTEIRO DE OBRA							R\$ 16.878,53	R\$ 21.134,26
1.1.1	C1937	PLACAS PADRÃO DE OBRA	SEINFRA	M2	10,00	R\$ 183,41	R\$ 229,67	R\$ 1.834,10	R\$ 2.296,70
1.1.2	C1630	LOCAÇÃO DA OBRA - EXECUÇÃO DE GABARITO	SEINFRA	M2	295,31	R\$ 7,15	R\$ 8,95	R\$ 2.111,47	R\$ 2.643,02
1.1.3	C3974	TAPUME DE ESTRUTURA DE MADEIRA C/ FECHAMENTO EM CHAPA DE AÇO GALVANIZADO DE 0,3 mm e ALTURA DE 2 M	SEINFRA	M2	33,20	R\$ 184,51	R\$ 231,04	R\$ 6.125,73	R\$ 7.670,53
1.1.4	C0370	BARRACÃO PARA ESCRITÓRIO TIPO A1	SEINFRA	UN	1,00	R\$ 6.807,23	R\$ 8.524,01	R\$ 6.807,23	R\$ 8.524,01
1.2	DEMOLIÇÕES E RETIRADAS							R\$ 7.959,71	R\$ 9.966,74
1.2.1	C1043	DEMOLIÇÃO DE ALVENARIA DE TIJOLOS S/ REAPROVEITAMENTO	SEINFRA	M3	14,82	R\$ 62,63	R\$ 78,43	R\$ 928,18	R\$ 1.162,33
1.2.2	C2717	DEMOLIÇÃO MANUAL DE CONCRETO ARMADO	SEINFRA	M3	4,25	R\$ 501,02	R\$ 627,38	R\$ 2.129,34	R\$ 2.666,37
1.2.3	C4639	RETIRADA DE GUARDA-CORPO EM TUBOS C/ PEÇAS E CONEXÕES FERRO GALVANIZADO (SEM REAPROVEITAMENTO) DN ATÉ 60mm	SEINFRA	M	59,20	R\$ 31,30	R\$ 39,19	R\$ 1.852,96	R\$ 2.320,05
1.2.4	C2211	RETIRADA DE VIDROS C/ REAPROVEITAMENTO	SEINFRA	M2	21,00	R\$ 45,31	R\$ 56,74	R\$ 951,51	R\$ 1.191,54
1.2.5	C1064	DEMOLIÇÃO DE PISO CERÂMICO	SEINFRA	M2	25,42	R\$ 14,61	R\$ 18,29	R\$ 371,39	R\$ 464,93
1.2.6	C1050	DEMOLIÇÃO DE DIVISÓRIA LEVE	SEINFRA	M2	27,00	R\$ 13,44	R\$ 16,83	R\$ 362,88	R\$ 454,41
1.2.7	C2210	RETIRADA DE PORTAS E JANELAS, INCLUSIVE BATENTES	SEINFRA	M2	1,44	R\$ 16,70	R\$ 20,91	R\$ 24,05	R\$ 30,11
1.2.8	C0702	CARGA MANUAL DE ENTULHO EM CAMINHÃO BASCULANTE	SEINFRA	M3	20,00	R\$ 28,37	R\$ 35,52	R\$ 567,40	R\$ 710,40
1.2.9	C2530	TRANSPORTE DE MATERIAL, EXCETO ROCHA EM CAMINHÃO ATÉ 10KM	SEINFRA	M3	20,00	R\$ 38,60	R\$ 48,33	R\$ 772,00	R\$ 966,60
2	MOVIMENTO DE TERRA							R\$ 6.457,98	R\$ 8.086,55
2.1	ESCAVAÇÕES EM VALAS, VALETAS, CANAIS E FUNDAÇÕES							R\$ 4.230,02	R\$ 5.296,82
2.1.1	C1256	ESCAVAÇÃO MANUAL CAMPO ABERTO EM TERRA ATÉ 2M	SEINFRA	M3	52,49	R\$ 54,09	R\$ 67,73	R\$ 2.839,18	R\$ 3.555,15
2.1.2	96527	ESCAVAÇÃO MANUAL DE VALA PARA VIGA BALDRAME (INCLUINDO ESCAVAÇÃO PARA COLOCAÇÃO DE FÓRMAS). AF_06/2017	SINAPI	M3	12,34	R\$ 112,71	R\$ 141,14	R\$ 1.390,84	R\$ 1.741,67
2.2	ATERRO, REATERRO E COMPACTAÇÃO							R\$ 2.227,96	R\$ 2.789,73
2.2.1	C2921	REATERRO C/COMPACTAÇÃO MANUAL S/CONTROLE, MATERIAL DA VALA	SEINFRA	M3	26,87	R\$ 31,38	R\$ 39,29	R\$ 843,18	R\$ 1.055,72
2.2.2	C0331	ATERRO C/COMPACTAÇÃO MANUAL S/CONTROLE, MAT. PRODUZIDO (S/TRANSP.)	SEINFRA	M3	37,96	R\$ 36,48	R\$ 45,68	R\$ 1.384,78	R\$ 1.734,01
3	FUNDAÇÕES E ESTRUTURAS							R\$ 82.640,28	R\$ 103.489,44
3.1	INFRAESTRUTURA							R\$ 37.803,31	R\$ 47.341,45
3.1.1	C0837	CONCRETO NÃO-ESTRUTURAL S/BETONEIRA P/LASTRO	SEINFRA	M3	1,75	R\$ 485,58	R\$ 608,04	R\$ 849,77	R\$ 1.064,07



PLANILHA ORÇAMENTÁRIA

OBRA:	REFORMA E AMPLIAÇÃO DA POLICLINICA ADERSON TAVARES BEZERRA	DATA :	28/11/2023	BDI :	25,22%	
DESCRIÇÃO:	REFORMA E AMPLIAÇÃO DA POLICLINICA ADERSON TAVARES BEZERRA	FONTE	VERSÃO	HORA	MES	DATA REF.
LOCAL:	RUA VICENTE ALENCAR OLIVEIRA, SN, MIRANDÃO, CRATO, CE	SEINFRA	028.1 COM DESONERAÇÃO	84,44%	47,48%	10/2023
CLIENTE:	CONSORCIO PUBLICO DE SAUDE DA MICRORREGIAO DE CRATO - CPSMC	SINAPI	2023/10 COM DESONERAÇÃO	84,44%	47,48%	11/2023

ITEM	CÓDIGO	DESCRIÇÃO	FONTE	UNIDADE	QTD	VALOR UNITÁRIO R\$		PREÇO TOTAL R\$	
						SEM BDI	COM BDI	SEM BDI	COM BDI
3.1.2	C1400	FORMA DE TÁBUAS DE 1" DE 3A. P/FUNDAÇÕES UTIL. 5 X	SEINFRA	M2	58,79	R\$ 77,54	R\$ 97,10	R\$ 4.558,58	R\$ 5.708,51
3.1.3	C0844	CONCRETO P/VIBR., FCK 30 MPa COM AGREGADO ADQUIRIDO	SEINFRA	M3	24,70	R\$ 571,56	R\$ 715,71	R\$ 14.117,53	R\$ 17.678,04
3.1.4	C1604	LANÇAMENTO E APLICAÇÃO DE CONCRETO S/ ELEVAÇÃO	SEINFRA	M3	24,70	R\$ 159,08	R\$ 199,20	R\$ 3.929,28	R\$ 4.920,24
3.1.5	C0216	ARMADURA CA-50A MÉDIA D= 6,3 A 10,0mm	SEINFRA	KG	823,10	R\$ 11,96	R\$ 14,98	R\$ 9.844,28	R\$ 12.330,04
3.1.6	C0217	ARMADURA CA-60 FINA D=3,40 A 6,40mm	SEINFRA	KG	201,80	R\$ 12,09	R\$ 15,14	R\$ 2.439,76	R\$ 3.055,25
3.1.7	C0215	ARMADURA CA-50A GROSSA D= 12,5 A 25,0mm	SEINFRA	KG	158,90	R\$ 12,99	R\$ 16,27	R\$ 2.064,11	R\$ 2.585,30
3.2	SUPERESTRUTURA							R\$ 44.836,97	R\$ 56.147,99
3.2.1	92419	MONTAGEM E DESMONTAGEM DE FÔRMA DE PILARES RETANGULARES E ESTRUTURAS SIMILARES, PÉ-DIREITO SIMPLES, EM CHAPA DE MADEIRA COMPENSADA RESINADA, 4 UTILIZAÇÕES. AF_09/2020	SINAPI	M2	32,26	R\$ 83,74	R\$ 104,86	R\$ 2.701,45	R\$ 3.382,78
3.2.2	92455	MONTAGEM E DESMONTAGEM DE FÔRMA DE VIGA, ESCORAMENTO COM GARFO DE MADEIRA, PÉ-DIREITO SIMPLES, EM CHAPA DE MADEIRA RESINADA, 4 UTILIZAÇÕES. AF_09/2020	SINAPI	M2	57,51	R\$ 168,09	R\$ 210,48	R\$ 9.666,86	R\$ 12.104,70
3.2.3	C0216	ARMADURA CA-50A MÉDIA D= 6,3 A 10,0mm	SEINFRA	KG	761,00	R\$ 11,96	R\$ 14,98	R\$ 9.101,56	R\$ 11.399,78
3.2.4	C0215	ARMADURA CA-50A GROSSA D= 12,5 A 25,0mm	SEINFRA	KG	12,60	R\$ 12,99	R\$ 16,27	R\$ 163,67	R\$ 205,00
3.2.5	C0217	ARMADURA CA-60 FINA D=3,40 A 6,40mm	SEINFRA	KG	314,80	R\$ 12,09	R\$ 15,14	R\$ 3.805,93	R\$ 4.766,07
3.2.6	C0844	CONCRETO P/VIBR., FCK 30 MPa COM AGREGADO ADQUIRIDO	SEINFRA	M3	20,92	R\$ 571,56	R\$ 715,71	R\$ 11.957,04	R\$ 14.972,65
3.2.7	C1603	LANÇAMENTO E APLICAÇÃO DE CONCRETO C/ ELEVAÇÃO	SEINFRA	M3	20,92	R\$ 268,48	R\$ 336,19	R\$ 5.616,60	R\$ 7.033,09
3.2.8	C4451	LAJE PRÉ-FABRICADA TRELIÇADA P/ PISO - VÃO DE 1,81 A 2,80 m	SEINFRA	M2	10,92	R\$ 141,02	R\$ 176,59	R\$ 1.539,94	R\$ 1.928,36
3.2.9	C0219	ARMADURA DE TELA DE AÇO	SEINFRA	M2	10,92	R\$ 26,00	R\$ 32,56	R\$ 283,92	R\$ 355,56
4	IMPERMEABILIZAÇÃO							R\$ 3.522,98	R\$ 4.411,18
4.1	C2843	IMPERMEABILIZAÇÃO C/ EMULSÃO ASFÁLTICA CONSUMO 2kg/m²	SEINFRA	M2	87,68	R\$ 40,18	R\$ 50,31	R\$ 3.522,98	R\$ 4.411,18
5	PAREDES E PAINÉIS							R\$ 51.936,28	R\$ 65.036,42
5.1	ALVENARIA DE ELEVAÇÃO							R\$ 44.491,31	R\$ 55.713,73
5.1.1	C3533	MUTIRÃO MISTO - ALVENARIA DE TIJOLO CERÂMICO FURADO (9X19X19)cm ARGAMASSA MISTA DE CAL HIDRATADA ESP=10CM	SEINFRA	M2	756,11	R\$ 42,30	R\$ 52,97	R\$ 31.983,45	R\$ 40.051,15
5.1.2	C0074	ALVENARIA DE TIJOLO CERÂMICO FURADO (9x19x19)cm C/ARGAMASSA MISTA DE CAL HIDRATADA ESP=20 cm	SEINFRA	M2	13,16	R\$ 108,91	R\$ 136,38	R\$ 1.433,26	R\$ 1.794,76
5.1.3	C4507	PAREDE DE BLOCO DE GESSO STAND, INCLUSIVE EMASSAMENTO - FORNECIMENTO E EXECUÇÃO	SEINFRA	M2	63,90	R\$ 70,17	R\$ 87,87	R\$ 4.483,86	R\$ 5.614,89
5.1.4	C0358	BANCADA DE GRANITO PRETO C/BOLEAMENTO DUPLO (COLOCADO)	SEINFRA	M2	2,45	R\$ 921,96	R\$ 1.154,48	R\$ 2.258,80	R\$ 2.828,48
5.1.5	C3674	SUPORTE EM BARRA CHATA DE FERRO ENGASTADO NA PAREDE P/BANCADAS E/OU PRATELEIRAS	SEINFRA	UN	2,00	R\$ 14,84	R\$ 18,58	R\$ 29,68	R\$ 37,16



PLANILHA ORÇAMENTÁRIA

OBRA:	REFORMA E AMPLIAÇÃO DA POLICLINICA ADERSON TAVARES BEZERRA	DATA :	28/11/2023	BDI :	25,22%	
DESCRIÇÃO:	REFORMA E AMPLIAÇÃO DA POLICLINICA ADERSON TAVARES BEZERRA	FONTE	VERSÃO	HORA	MES	DATA REF.
LOCAL:	RUA VICENTE ALENCAR OLIVEIRA, SN, MIRANDÃO, CRATO, CE	SEINFRA	028.1 COM DESONERAÇÃO	84,44%	47,48%	10/2023
CLIENTE:	CONSORCIO PUBLICO DE SAUDE DA MICRORREGIAO DE CRATO - CPSMC	SINAPI	2023/10 COM DESONERAÇÃO	84,44%	47,48%	11/2023

ITEM	CÓDIGO	DESCRIÇÃO	FONTE	UNIDADE	QTD	VALOR UNITÁRIO R\$		PREÇO TOTAL R\$	
						SEM BDI	COM BDI	SEM BDI	COM BDI
5.1.6	C4494	DIVISÓRIA PAINEL PVC, MONTANTE/RODAPÉ SIMPLES, PERFIL EM ALUMINIO - FORNECIMENTO E MONTAGEM	SEINFRA	M2	15,78	R\$ 272,64	R\$ 341,40	R\$ 4.302,26	R\$ 5.387,29
5.2	VERGAS E CHAPIM							R\$ 7.444,97	R\$ 9.322,69
5.2.1	93184	VERGA PRÉ-MOLDADA PARA PORTAS COM ATÉ 1,5 M DE VÃO. AF_03/2016	SINAPI	M	33,00	R\$ 35,79	R\$ 44,82	R\$ 1.181,07	R\$ 1.479,06
5.2.2	93183	VERGA PRÉ-MOLDADA PARA JANELAS COM MAIS DE 1,5 M DE VÃO. AF_03/2016	SINAPI	M	26,00	R\$ 61,66	R\$ 77,21	R\$ 1.603,16	R\$ 2.007,46
5.2.3	93182	VERGA PRÉ-MOLDADA PARA JANELAS COM ATÉ 1,5 M DE VÃO. AF_03/2016	SINAPI	M	5,00	R\$ 48,32	R\$ 60,51	R\$ 241,60	R\$ 302,55
5.2.4	93195	CONTRAVERGA PRÉ-MOLDADA PARA VÃOS DE MAIS DE 1,5 M DE COMPRIMENTO. AF_03/2016	SINAPI	M	26,00	R\$ 57,79	R\$ 72,36	R\$ 1.502,54	R\$ 1.881,36
5.2.5	93194	CONTRAVERGA PRÉ-MOLDADA PARA VÃOS DE ATÉ 1,5 M DE COMPRIMENTO. AF_03/2016	SINAPI	M	5,00	R\$ 47,34	R\$ 59,28	R\$ 236,70	R\$ 296,40
5.2.6	C0773	CHAPIM PRÉ-MOLDADO DE CONCRETO	SEINFRA	M2	19,61	R\$ 136,66	R\$ 171,13	R\$ 2.679,90	R\$ 3.355,86
6	ESQUADRIAS E FERRAGENS							R\$ 47.973,75	R\$ 60.072,77
6.1	ESQUADRIAS DE MADEIRA							R\$ 25.125,29	R\$ 31.461,91
6.1.1	C1988	PORTA INTERNA DE CEDRO LISA COMPLETA UMA FOLHA (0.90X 2.10)m	SEINFRA	UN	22,00	R\$ 1.052,89	R\$ 1.318,43	R\$ 23.163,58	R\$ 29.005,46
6.1.2	C1987	PORTA INTERNA DE CEDRO LISA COMPLETA UMA FOLHA (0.80X 2.10)m	SEINFRA	UN	1,00	R\$ 1.002,81	R\$ 1.255,72	R\$ 1.002,81	R\$ 1.255,72
6.1.3	C1986	PORTA INTERNA DE CEDRO LISA COMPLETA UMA FOLHA (0.70X 2.10)m	SEINFRA	UN	1,00	R\$ 958,90	R\$ 1.200,73	R\$ 958,90	R\$ 1.200,73
6.2	ESQUADRIAS METÁLICAS E VIDROS							R\$ 22.848,46	R\$ 28.610,86
6.2.1	C1972	PORTA DE VIDRO TEMPERADO 1 FOLHA (0.90X2.10)m E=10mm	SEINFRA	CJ	2,00	R\$ 2.355,21	R\$ 2.949,19	R\$ 4.710,42	R\$ 5.898,38
6.2.2	C1971	PORTA DE VIDRO TEMPERADO 2 FOLHAS (1.80X2.10)m E=10mm	SEINFRA	CJ	2,00	R\$ 4.688,54	R\$ 5.870,99	R\$ 9.377,08	R\$ 11.741,98
6.2.3	C1958	PORTA DE FERRO COMPACTA EM CHAPA, INCLUS. BATENTES E FERRAGENS	SEINFRA	M2	0,80	R\$ 387,07	R\$ 484,69	R\$ 309,66	R\$ 387,75
6.2.4	94570	JANELA DE ALUMÍNIO DE CORRER COM 2 FOLHAS PARA VIDROS, COM VIDROS, BATENTE, ACABAMENTO COM ACETATO OU BRILHANTE E FERRAGENS. EXCLUSIVE ALIZAR E CONTRAMARCO. FORNECIMENTO E INSTALAÇÃO. AF_12/2019	SINAPI	M2	9,00	R\$ 486,07	R\$ 608,66	R\$ 4.374,63	R\$ 5.477,94
6.2.5	94569	JANELA DE ALUMÍNIO TIPO MAXIM-AR, COM VIDROS, BATENTE E FERRAGENS. EXCLUSIVE ALIZAR, ACABAMENTO E CONTRAMARCO. FORNECIMENTO E INSTALAÇÃO. AF_12/2019	SINAPI	M2	1,88	R\$ 924,73	R\$ 1.157,95	R\$ 1.738,49	R\$ 2.176,95
6.2.6	C3659	PORTÃO DE METALON E BARRA CHATA DE FERRO C/FECHADURA E DOBRADIÇA, INCLUS. PINTURA ESMALTE SINTÉTICO	SEINFRA	M2	4,80	R\$ 487,12	R\$ 609,97	R\$ 2.338,18	R\$ 2.927,86
7	COBERTURA							R\$ 55.255,88	R\$ 69.190,91
7.1	ESTRUTURA DE MADEIRA							R\$ 22.226,04	R\$ 27.831,87
7.1.1	C4511	ESTRUTURA DE MADEIRA P/ TELHAS ONDULADAS DE FIBROCIMENTO, ALUMÍNIO OU PLÁSTICAS, APOIADA SOBRE PAREDES E/OU LAJES DE FORRO	SEINFRA	M2	303,51	R\$ 73,23	R\$ 91,70	R\$ 22.226,04	R\$ 27.831,87
7.2	TELHAS							R\$ 20.568,87	R\$ 25.755,86
7.2.1	C4554	TELHA DE ALUMÍNIO, TRAPEZOIDAL e = 0,7mm	SEINFRA	M2	303,51	R\$ 67,77	R\$ 84,86	R\$ 20.568,87	R\$ 25.755,86
7.3	OUTROS ELEMENTOS							R\$ 12.460,97	R\$ 15.603,18



PLANILHA ORÇAMENTÁRIA

OBRA:	REFORMA E AMPLIAÇÃO DA POLICLINICA ADERSON TAVARES BEZERRA	DATA :	28/11/2023	BDI :	25,22%	
DESCRIÇÃO:	REFORMA E AMPLIAÇÃO DA POLICLINICA ADERSON TAVARES BEZERRA	FORTE	VERSÃO	HORA	MES	DATA REF.
LOCAL:	RUA VICENTE ALENCAR OLIVEIRA, SN, MIRANDÃO, CRATO, CE	SEINFRA	028.1 COM DESONERAÇÃO	84,44%	47,48%	10/2023
CLIENTE:	CONSORCIO PUBLICO DE SAUDE DA MICRORREGIAO DE CRATO - CPSMC	SINAPI	2023/10 COM DESONERAÇÃO	84,44%	47,48%	11/2023

ITEM	CÓDIGO	DESCRIÇÃO	FORTE	UNIDADE	QTD	VALOR UNITÁRIO R\$		PREÇO TOTAL R\$	
						SEM BDI	COM BDI	SEM BDI	COM BDI
7.3.1	C5202	CUMEEIRA ONDULADA DE ALUMÍNIO	SEINFRA	M	16,00	R\$ 108,00	R\$ 135,24	R\$ 1.728,00	R\$ 2.163,84
7.3.2	94229	CALHA EM CHAPA DE AÇO GALVANIZADO NÚMERO 24, DESENVOLVIMENTO DE 100 CM, INCLUSO TRANSPORTE VERTICAL. AF_07/2019	SINAPI	M	41,95	R\$ 151,24	R\$ 189,38	R\$ 6.344,52	R\$ 7.944,49
7.3.3	94228	CALHA EM CHAPA DE AÇO GALVANIZADO NÚMERO 24, DESENVOLVIMENTO DE 50 CM, INCLUSO TRANSPORTE VERTICAL. AF_07/2019	SINAPI	M	11,00	R\$ 78,07	R\$ 97,76	R\$ 858,77	R\$ 1.075,36
7.3.4	C2249	RUFO DE CHAPA GALVANIZADA 26 DESENVOLVIMENTO 33cm	SEINFRA	M	92,40	R\$ 38,20	R\$ 47,83	R\$ 3.529,68	R\$ 4.419,49
8	REVESTIMENTO							R\$ 83.891,99	R\$ 105.052,81
8.1	ARGAMASSAS PARA PAREDES INTERNAS E EXTERNAS							R\$ 43.277,85	R\$ 54.196,23
8.1.1	A0056	EXECUÇÃO DE CHAPISCO E REBOCO COM ARGAMASSA DE CIMENTO E AREIA - 1:4 ESP=2CM P/PAREDE DE ALVENARIA COM ALTURA MÁXIMA DE ATÉ 5 METROS	Composições Próprias	M2	1.236,51	R\$ 35,00	R\$ 43,83	R\$ 43.277,85	R\$ 54.196,23
8.2	ACABAMENTOS DE PAREDES INTERNAS E EXTERNAS							R\$ 18.471,44	R\$ 23.129,86
8.2.1	C4447	PORCELANATO RETIFICADO NATURAL (FOSCO) C/ ARG. PRÉ-FABRICADA - P/ PAREDE	SEINFRA	M2	120,11	R\$ 140,65	R\$ 176,12	R\$ 16.893,47	R\$ 21.153,77
8.2.2	C1123	REJUNTAMENTO C/ ARG. PRÉ-FABRICADA, JUNTA ATÉ 2mm EM CERÂMICA, ACIMA DE 30x30 cm (900 cm²) E PORCELANATOS (PAREDE/PISO)	SEINFRA	M2	120,11	R\$ 9,63	R\$ 12,06	R\$ 1.156,66	R\$ 1.448,53
8.2.3	C1849	PASTILHAS DE PORCELANA C/ARGAMASSA PRÉ-FABRICADA	SEINFRA	M2	2,25	R\$ 187,25	R\$ 234,47	R\$ 421,31	R\$ 527,56
8.3	ACABAMENTOS PARA TETOS							R\$ 22.142,70	R\$ 27.726,72
8.3.1	C3970	FORRO DE GESSO CONVENCIONAL (60x60)cm COM TIRO E ARAME GALVANIZADO ENCAPADO - FORNECIMENTO E MONTAGEM	SEINFRA	M2	63,51	R\$ 38,78	R\$ 48,56	R\$ 2.462,92	R\$ 3.084,05
8.3.2	99054	ACABAMENTOS PARA FORRO (SANCA DE GESSO, MONTADA NA OBRA). AF_08/2023_PS	SINAPI	M2	10,35	R\$ 53,83	R\$ 67,41	R\$ 557,14	R\$ 697,69
8.3.3	96114	FORRO EM DRYWALL, PARA AMBIENTES COMERCIAIS, INCLUSIVE ESTRUTURA BIRECIONAL DE FIXAÇÃO. AF_08/2023_PS	SINAPI	M2	241,60	R\$ 79,15	R\$ 99,11	R\$ 19.122,64	R\$ 23.944,98
9	PISOS							R\$ 79.605,50	R\$ 99.680,80
9.1	PISOS INTERNOS							R\$ 67.639,38	R\$ 84.697,13
9.1.1	95240	LASTRO DE CONCRETO MAGRO, APLICADO EM PISOS, LAJES SOBRE SOLO OU RADIERS, ESPESSURA DE 3 CM. AF_07/2016	SINAPI	M2	271,81	R\$ 19,20	R\$ 24,04	R\$ 5.218,75	R\$ 6.534,31
9.1.2	C2181	REGULARIZAÇÃO DE BASE C/ ARGAMASSA CIMENTO E AREIA S/ PENEIRAR, TRAÇO 1:3 - ESP= 3cm	SEINFRA	M2	297,23	R\$ 29,60	R\$ 37,07	R\$ 8.798,01	R\$ 11.018,32
9.1.3	C3007	PORCELANATO RETIFICADO NATURAL (FOSCO) C/ ARG. PRÉ-FABRICADA - P/ PISO	SEINFRA	M2	297,23	R\$ 135,54	R\$ 169,72	R\$ 40.286,55	R\$ 50.445,88
9.1.4	C1123	REJUNTAMENTO C/ ARG. PRÉ-FABRICADA, JUNTA ATÉ 2mm EM CERÂMICA, ACIMA DE 30x30 cm (900 cm²) E PORCELANATOS (PAREDE/PISO)	SEINFRA	M2	297,23	R\$ 9,63	R\$ 12,06	R\$ 2.862,32	R\$ 3.584,59
9.1.5	C2284	SOLEIRA DE GRANITO L= 15cm	SEINFRA	M	16,20	R\$ 95,24	R\$ 119,26	R\$ 1.542,89	R\$ 1.932,01
9.1.6	C1877	PERFIL DE ALUMÍNIO TIPO (L- T- U)	SEINFRA	M	295,04	R\$ 30,27	R\$ 37,90	R\$ 8.930,86	R\$ 11.182,02
9.2	PISOS EXTERNOS							R\$ 11.966,12	R\$ 14.983,67
9.2.1	95241	LASTRO DE CONCRETO MAGRO, APLICADO EM PISOS, LAJES SOBRE SOLO OU RADIERS, ESPESSURA DE 5 CM. AF_07/2016	SINAPI	M2	35,54	R\$ 32,01	R\$ 40,08	R\$ 1.137,64	R\$ 1.424,44
9.2.2	C2181	REGULARIZAÇÃO DE BASE C/ ARGAMASSA CIMENTO E AREIA S/ PENEIRAR, TRAÇO 1:3 - ESP= 3cm	SEINFRA	M2	25,26	R\$ 29,60	R\$ 37,07	R\$ 747,70	R\$ 936,39



PLANILHA ORÇAMENTÁRIA

OBRA:	REFORMA E AMPLIAÇÃO DA POLICLINICA ADERSON TAVARES BEZERRA	DATA :	28/11/2023	BDI :	25,22%	
DESCRIÇÃO:	REFORMA E AMPLIAÇÃO DA POLICLINICA ADERSON TAVARES BEZERRA	FONTE	VERSÃO	HORA	MES	DATA REF.
LOCAL:	RUA VICENTE ALENCAR OLIVEIRA, SN, MIRANDÃO, CRATO, CE	SEINFRA	028.1 COM DESONERAÇÃO	84,44%	47,48%	10/2023
CLIENTE:	CONSORCIO PUBLICO DE SAUDE DA MICRORREGIAO DE CRATO - CPSMC	SINAPI	2023/10 COM DESONERAÇÃO	84,44%	47,48%	11/2023

ITEM	CÓDIGO	DESCRIÇÃO	FONTE	UNIDADE	QTD	VALOR UNITÁRIO R\$		PREÇO TOTAL R\$	
						SEM BDI	COM BDI	SEM BDI	COM BDI
9.2.3	C3007	PORCELANATO RETIFICADO NATURAL (FOSCO) C/ ARG. PRÉ-FABRICADA - P/ PISO	SEINFRA	M2	25,26	R\$ 135,54	R\$ 169,72	R\$ 3.423,74	R\$ 4.287,13
9.2.4	C1123	REJUNTAMENTO C/ ARG. PRÉ-FABRICADA, JUNTA ATÉ 2mm EM CERÂMICA, ACIMA DE 30x30 cm (900 cm²) E PORCELANATOS (PAREDE/PISO)	SEINFRA	M2	25,26	R\$ 9,63	R\$ 12,06	R\$ 243,25	R\$ 304,64
9.2.5	C0365	BANQUETA/ MEIO FIO DE CONCRETO MOLDADO NO LOCAL	SEINFRA	M	36,60	R\$ 28,88	R\$ 36,16	R\$ 1.057,01	R\$ 1.323,46
9.2.6	C5028	PISO INTERTRAVADO TIPO TIJOLINHO (20 X 10 X 4CM), CINZA - COMPACTAÇÃO MECANIZADA	SEINFRA	M2	8,20	R\$ 50,91	R\$ 63,75	R\$ 417,46	R\$ 522,75
9.2.7	C1431	GRAMA EM PLACAS.INCLUSIVE CONSERVAÇÃO	SEINFRA	M2	184,00	R\$ 24,23	R\$ 30,34	R\$ 4.458,32	R\$ 5.582,56
9.2.8	C0112	ARBUSTOS ORNAMENTAIS EM GERAL. C/ ALTURA MÍNIMA DE 50CM	SEINFRA	UN	10,00	R\$ 48,10	R\$ 60,23	R\$ 481,00	R\$ 602,30
10	INSTALAÇÕES ELÉTRICAS/TELFÔNICA/LÓGICA							R\$ 35.542,44	R\$ 44.512,13
10.1	101505	ENTRADA DE ENERGIA ELÉTRICA, AÉREA, TRIFÁSICA, COM CAIXA DE SOBREPOR, CABO DE 10 MM2 E DISJUNTOR DIN 50A (NÃO INCLUSO O POSTE DE CONCRETO). AF_07/2020_PS	SINAPI	UN	1,00	R\$ 1.695,75	R\$ 2.123,42	R\$ 1.695,75	R\$ 2.123,42
10.2	C4958	POSTE DE CONCRETO CIRCULAR, RESISTÊNCIA NOMINAL 200KG, H= 7,00M, PESO APROXIMADO 670 KG	SEINFRA	UN	1,00	R\$ 979,89	R\$ 1.227,02	R\$ 979,89	R\$ 1.227,02
10.3	C2074	QUADRO DE DISTRIBUIÇÃO DE LUZ.SOBREPOR ATE 64 DIVISÕES 650X440X205mm, C/BARRAMENTO	SEINFRA	UN	1,00	R\$ 767,49	R\$ 961,05	R\$ 767,49	R\$ 961,05
10.4	C4762	CAIXA DE LIGAÇÃO PVC 4" X 2"	SEINFRA	UN	200,00	R\$ 8,85	R\$ 11,08	R\$ 1.770,00	R\$ 2.216,00
10.5	C4765	ATERRAMENTO COMPLETO C/ HASTE COPPERWELD 5/8" X 2.40M	SEINFRA	UN	1,00	R\$ 329,79	R\$ 412,96	R\$ 329,79	R\$ 412,96
10.6	C4761	CAIXA DE LIGAÇÃO PVC 4" X 4"	SEINFRA	UN	40,00	R\$ 11,18	R\$ 14,00	R\$ 447,20	R\$ 560,00
10.7	C1092	DISJUNTOR MONOPOLAR EM QUADRO DE DISTRIBUIÇÃO 10A	SEINFRA	UN	2,00	R\$ 24,06	R\$ 30,13	R\$ 48,12	R\$ 60,26
10.8	C1093	DISJUNTOR MONOPOLAR EM QUADRO DE DISTRIBUIÇÃO 16A	SEINFRA	UN	15,00	R\$ 24,06	R\$ 30,13	R\$ 360,90	R\$ 451,95
10.9	C1095	DISJUNTOR MONOPOLAR EM QUADRO DE DISTRIBUIÇÃO 20A	SEINFRA	UN	5,00	R\$ 24,06	R\$ 30,13	R\$ 120,30	R\$ 150,65
10.10	00039471	DISPOSITIVO DPS CLASSE II, 1 POLO, TENSAO MAXIMA DE 275 V, CORRENTE MAXIMA DE *45* KA (TIPO AC)	SINAPI	UN	4,00	R\$ 92,71	R\$ 116,09	R\$ 370,84	R\$ 464,36
10.11	C4531	DISJUNTOR DIFERENCIAL DR-80A, 30mA	SEINFRA	UN	1,00	R\$ 270,65	R\$ 338,91	R\$ 270,65	R\$ 338,91
10.12	91836	ELETRODUTO FLEXIVEL CORRUGADO, PVC, DN 32 MM (1"), PARA CIRCUITOS TERMINAIS, INSTALADO EM FORRO - FORNECIMENTO E INSTALAÇÃO. AF_03/2023	SINAPI	M	50,00	R\$ 21,43	R\$ 26,83	R\$ 1.071,50	R\$ 1.341,50
10.13	91854	ELETRODUTO FLEXIVEL CORRUGADO, PVC, DN 25 MM (3/4"), PARA CIRCUITOS TERMINAIS, INSTALADO EM PAREDE - FORNECIMENTO E INSTALAÇÃO. AF_03/2023	SINAPI	M	600,00	R\$ 8,55	R\$ 10,71	R\$ 5.130,00	R\$ 6.426,00
10.14	91924	CABO DE COBRE FLEXIVEL ISOLADO, 1,5 MM², ANTI-CHAMA 450/750 V, PARA CIRCUITOS TERMINAIS - FORNECIMENTO E INSTALAÇÃO. AF_03/2023	SINAPI	M	815,00	R\$ 2,69	R\$ 3,37	R\$ 2.192,35	R\$ 2.746,55
10.15	91926	CABO DE COBRE FLEXIVEL ISOLADO, 2,5 MM², ANTI-CHAMA 450/750 V, PARA CIRCUITOS TERMINAIS - FORNECIMENTO E INSTALAÇÃO. AF_03/2023	SINAPI	M	1.945,00	R\$ 3,92	R\$ 4,91	R\$ 7.624,40	R\$ 9.549,95
10.16	92980	CABO DE COBRE FLEXIVEL ISOLADO, 10 MM², ANTI-CHAMA 0,6/1,0 KV, PARA DISTRIBUIÇÃO - FORNECIMENTO E INSTALAÇÃO. AF_12/2015	SINAPI	M	130,00	R\$ 9,80	R\$ 12,27	R\$ 1.274,00	R\$ 1.595,10
10.17	98307	TOMADA DE REDE RJ45 - FORNECIMENTO E INSTALAÇÃO. AF_11/2019	SINAPI	UN	18,00	R\$ 47,70	R\$ 59,73	R\$ 858,60	R\$ 1.075,14
10.18	C4792	TOMADA DUPLA DE EMBUTIR 2P+T 10A-250V	SEINFRA	UN	100,00	R\$ 28,50	R\$ 35,69	R\$ 2.850,00	R\$ 3.569,00
10.19	C2493	TOMADA UNIVERSAL 10A 250V	SEINFRA	UN	5,00	R\$ 18,43	R\$ 23,08	R\$ 92,15	R\$ 115,40



PLANILHA ORÇAMENTÁRIA

OBRA:	REFORMA E AMPLIAÇÃO DA POLICLINICA ADERSON TAVARES BEZERRA	DATA :	28/11/2023	BDI :	25,22%	
DESCRIÇÃO:	REFORMA E AMPLIAÇÃO DA POLICLINICA ADERSON TAVARES BEZERRA	FORTE	VERSÃO	HORA	MES	DATA REF.
LOCAL:	RUA VICENTE ALENCAR OLIVEIRA, SN, MIRANDÃO, CRATO, CE	SEINFRA	028.1 COM DESONERAÇÃO	84,44%	47,48%	10/2023
CLIENTE:	CONSORCIO PUBLICO DE SAUDE DA MICRORREGIAO DE CRATO - CPSMC	SINAPI	2023/10 COM DESONERAÇÃO	84,44%	47,48%	11/2023

ITEM	CÓDIGO	DESCRIÇÃO	FORTE	UNIDADE	QTD	VALOR UNITÁRIO R\$		PREÇO TOTAL R\$	
						SEM BDI	COM BDI	SEM BDI	COM BDI
10.20	91953	INTERRUPTOR SIMPLES (1 MÓDULO), 10A/250V, INCLUINDO SUPORTE E PLACA - FORNECIMENTO E INSTALAÇÃO. AF_03/2023	SINAPI	UN	18,00	R\$ 28,23	R\$ 35,35	R\$ 508,14	R\$ 636,30
10.21	91959	INTERRUPTOR SIMPLES (2 MÓDULOS), 10A/250V, INCLUINDO SUPORTE E PLACA - FORNECIMENTO E INSTALAÇÃO. AF_03/2023	SINAPI	UN	2,00	R\$ 43,22	R\$ 54,12	R\$ 86,44	R\$ 108,24
10.22	91967	INTERRUPTOR SIMPLES (3 MÓDULOS), 10A/250V, INCLUINDO SUPORTE E PLACA - FORNECIMENTO E INSTALAÇÃO. AF_03/2023	SINAPI	UN	1,00	R\$ 58,20	R\$ 72,88	R\$ 58,20	R\$ 72,88
10.23	91955	INTERRUPTOR PARALELO (1 MÓDULO), 10A/250V, INCLUINDO SUPORTE E PLACA - FORNECIMENTO E INSTALAÇÃO. AF_03/2023	SINAPI	UN	2,00	R\$ 34,26	R\$ 42,90	R\$ 68,52	R\$ 85,80
10.24	91969	INTERRUPTOR PARALELO (3 MÓDULOS), 10A/250V, INCLUINDO SUPORTE E PLACA - FORNECIMENTO E INSTALAÇÃO. AF_03/2023	SINAPI	UN	2,00	R\$ 76,27	R\$ 95,51	R\$ 152,54	R\$ 191,02
10.25	COM-13116006	LUMINÁRIA EM LED QUADRADA 24W, BRANCO FRIO, TEMPERATURA 6000K, LUMENS 1800 LM, (SOBREPOR) 30X30 CM - FORNECIMENTO E INSTALAÇÃO	Composições Próprias	UN	38,00	R\$ 88,64	R\$ 111,00	R\$ 3.368,32	R\$ 4.218,00
10.26	97607	LUMINÁRIA ARANDELA TIPO TARTARUGA, DE SOBREPOR, COM 1 LÂMPADA LED DE 6 W, SEM REATOR - FORNECIMENTO E INSTALAÇÃO. AF_02/2020	SINAPI	UN	6,00	R\$ 121,45	R\$ 152,08	R\$ 728,70	R\$ 912,48
10.27	C3734	REMANEJAMENTO DE CONDENSADORES DE MINICENTRAIS DE AR CONDICIONADO, INCLUSIVE PONTO DE FORÇA E RECARGA DE GAS	SEINFRA	UN	1,00	R\$ 1.379,80	R\$ 1.727,79	R\$ 1.379,80	R\$ 1.727,79
10.28	104473	COMPOSIÇÃO PARAMÉTRICA DE PONTO ELÉTRICO DE ILUMINAÇÃO, COM INTERRUPTOR SIMPLES, EM EDIFÍCIO RESIDENCIAL COM ELETRODUTO EMBUTIDO EM RASGOS NAS PAREDES, INCLUSO TOMADA, ELETRODUTO, CABO, RASGO E CHUMBAMENTO (SEM LUMINÁRIA E LÂMPADA). AF_11/2022	SINAPI	UN	1,00	R\$ 152,39	R\$ 190,82	R\$ 152,39	R\$ 190,82
10.29	104475	COMPOSIÇÃO PARAMÉTRICA DE PONTO ELÉTRICO DE TOMADA DE USO GERAL 2P+T (10A/250V) EM EDIFÍCIO RESIDENCIAL COM ELETRODUTO EMBUTIDO EM RASGOS NAS PAREDES, INCLUSO TOMADA, ELETRODUTO, CABO, RASGO, QUEBRA E CHUMBAMENTO. AF_11/2022	SINAPI	UN	6,00	R\$ 130,91	R\$ 163,93	R\$ 785,46	R\$ 983,58
11	INSTALAÇÕES HIDRÁULICAS							R\$ 5.062,67	R\$ 6.338,63
11.1	C2616	TUBO PVC SOLD. MARROM D= 25mm (3/4")	SEINFRA	M	250,00	R\$ 9,53	R\$ 11,93	R\$ 2.382,50	R\$ 2.982,50
11.2	89362	JOELHO 90 GRAUS, PVC, SOLDÁVEL, DN 25MM, INSTALADO EM RAMAL OU SUB-RAMAL DE ÁGUA - FORNECIMENTO E INSTALAÇÃO. AF_06/2022	SINAPI	UN	25,00	R\$ 8,18	R\$ 10,24	R\$ 204,50	R\$ 256,00
11.3	89366	JOELHO 90 GRAUS COM BUCHA DE LATÃO, PVC, SOLDÁVEL, DN 25MM, X 3/4 INSTALADO EM RAMAL OU SUB-RAMAL DE ÁGUA - FORNECIMENTO E INSTALAÇÃO. AF_06/2022	SINAPI	UN	29,00	R\$ 15,45	R\$ 19,35	R\$ 448,05	R\$ 561,15
11.4	90374	TÊ COM BUCHA DE LATÃO NA BOLSA CENTRAL, PVC, SOLDÁVEL, DN 25MM X 3/4, INSTALADO EM RAMAL OU SUB-RAMAL DE ÁGUA - FORNECIMENTO E INSTALAÇÃO. AF_06/2022	SINAPI	UN	2,00	R\$ 21,02	R\$ 26,32	R\$ 42,04	R\$ 52,64
11.5	C2166	REGISTRO DE GAVETA C/CANOPLA CROMADA D= 20mm (3/4")	SEINFRA	UN	18,00	R\$ 110,31	R\$ 138,13	R\$ 1.985,58	R\$ 2.486,34
12	INSTALAÇÕES SANITÁRIAS							R\$ 6.561,80	R\$ 8.216,72
12.1	C2593	TUBO PVC BRANCO P/ESGOTO D=100MM (4")	SEINFRA	M	35,00	R\$ 42,14	R\$ 52,77	R\$ 1.474,90	R\$ 1.846,95
12.2	C2596	TUBO PVC BRANCO P/ESGOTO D=50mm (2")	SEINFRA	M	52,00	R\$ 24,78	R\$ 31,03	R\$ 1.288,56	R\$ 1.613,56
12.3	C2595	TUBO PVC BRANCO P/ESGOTO D=40mm (1 1/2")	SEINFRA	M	76,00	R\$ 17,97	R\$ 22,50	R\$ 1.365,72	R\$ 1.710,00
12.4	89728	CURVA CURTA 90 GRAUS, PVC, SERIE NORMAL, ESGOTO PREDIAL, DN 40 MM, JUNTA SOLDÁVEL, FORNECIDO E INSTALADO EM RAMAL DE DESCARGA OU RAMAL DE ESGOTO SANITÁRIO. AF_08/2022	SINAPI	UN	23,00	R\$ 11,82	R\$ 14,80	R\$ 271,86	R\$ 340,40
12.5	89733	CURVA CURTA 90 GRAUS, PVC, SERIE NORMAL, ESGOTO PREDIAL, DN 50 MM, JUNTA ELÁSTICA, FORNECIDO E INSTALADO EM RAMAL DE DESCARGA OU RAMAL DE ESGOTO SANITÁRIO. AF_08/2022	SINAPI	UN	5,00	R\$ 22,85	R\$ 28,61	R\$ 114,25	R\$ 143,05



PLANILHA ORÇAMENTÁRIA

OBRA:	REFORMA E AMPLIAÇÃO DA POLICLINICA ADERSON TAVARES BEZERRA	DATA :	28/11/2023	BDI :	25,22%	
DESCRIÇÃO:	REFORMA E AMPLIAÇÃO DA POLICLINICA ADERSON TAVARES BEZERRA	FORTE	VERSÃO	HORA	MES	DATA REF.
LOCAL:	RUA VICENTE ALENCAR OLIVEIRA, SN, MIRANDÃO, CRATO, CE	SEINFRA	028.1 COM DESONERAÇÃO	84,44%	47,48%	10/2023
CLIENTE:	CONSORCIO PUBLICO DE SAUDE DA MICRORREGIAO DE CRATO - CPSMC	SINAPI	2023/10 COM DESONERAÇÃO	84,44%	47,48%	11/2023

ITEM	CÓDIGO	DESCRIÇÃO	FORTE	UNIDADE	QTD	VALOR UNITÁRIO R\$		PREÇO TOTAL R\$	
						SEM BDI	COM BDI	SEM BDI	COM BDI
12.6	89733	CURVA CURTA 90 GRAUS, PVC, SERIE NORMAL, ESGOTO PREDIAL, DN 50 MM, JUNTA ELÁSTICA, FORNECIDO E INSTALADO EM RAMAL DE DESCARGA OU RAMAL DE ESGOTO SANITÁRIO. AF_08/2022	SINAPI	UN	3,00	R\$ 22,85	R\$ 28,61	R\$ 68,55	R\$ 85,83
12.7	C2355	TÊ PVC BRANCO P/ESGOTO D=100mm (4") - JUNTA C/ANÉIS	SEINFRA	UN	2,00	R\$ 49,70	R\$ 62,23	R\$ 99,40	R\$ 124,46
12.8	C1584	JUNÇÃO SIMPLES C/INSPEÇÃO PVC P/ESGOTO D=100mm (4")	SEINFRA	UN	3,00	R\$ 48,40	R\$ 60,61	R\$ 145,20	R\$ 181,83
12.9	C1582	JUNÇÃO SIMPLES DE REDUÇÃO PVC P/ESGOTO 100X50mm(4"X2")	SEINFRA	UN	7,00	R\$ 48,64	R\$ 60,91	R\$ 340,48	R\$ 426,37
12.10	89785	JUNÇÃO SIMPLES, PVC, SERIE NORMAL, ESGOTO PREDIAL, DN 50 X 50 MM, JUNTA ELÁSTICA, FORNECIDO E INSTALADO EM RAMAL DE DESCARGA OU RAMAL DE ESGOTO SANITÁRIO. AF_08/2022	SINAPI	UN	2,00	R\$ 26,01	R\$ 32,57	R\$ 52,02	R\$ 65,14
12.11	C4925	CAIXA SIFONADA PVC 100 X 100 X 50MM, ACABAMENTO INOX (GRELHA OU TAMPA CEGA)	SEINFRA	UN	7,00	R\$ 56,45	R\$ 70,69	R\$ 395,15	R\$ 494,83
12.12	89710	RALO SECO, PVC, DN 100 X 40 MM, JUNTA SOLDÁVEL, FORNECIDO E INSTALADO EM RAMAL DE DESCARGA OU EM RAMAL DE ESGOTO SANITÁRIO. AF_08/2022	SINAPI	UN	12,00	R\$ 17,99	R\$ 22,53	R\$ 215,88	R\$ 270,36
12.13	89724	JOELHO 90 GRAUS, PVC, SERIE NORMAL, ESGOTO PREDIAL, DN 40 MM, JUNTA SOLDÁVEL, FORNECIDO E INSTALADO EM RAMAL DE DESCARGA OU RAMAL DE ESGOTO SANITÁRIO. AF_08/2022	SINAPI	UN	16,00	R\$ 8,95	R\$ 11,21	R\$ 143,20	R\$ 179,36
12.14	89744	JOELHO 90 GRAUS, PVC, SERIE NORMAL, ESGOTO PREDIAL, DN 100 MM, JUNTA ELÁSTICA, FORNECIDO E INSTALADO EM RAMAL DE DESCARGA OU RAMAL DE ESGOTO SANITÁRIO. AF_08/2022	SINAPI	UN	8,00	R\$ 26,96	R\$ 33,76	R\$ 215,68	R\$ 270,08
12.15	C3738	INSTALAÇÃO DE TUBO DE VENTILAÇÃO 50mm C/ L=4m, C/ REBOCO E PINTURA A CAL (C/ MATERIAL)	SEINFRA	UN	5,00	R\$ 74,19	R\$ 92,90	R\$ 370,95	R\$ 464,50
13	INSTALAÇÕES DE CLIMATIZAÇÃO							R\$ 10.787,39	R\$ 13.508,81
13.1	CP-31941116	CAIXA DE PASSAGEM PARA AR CONDICIONADO - FORNECIMENTO E INSTALAÇÃO	Composições Próprias	UN	15,00	R\$ 76,19	R\$ 95,41	R\$ 1.142,85	R\$ 1.431,15
13.2	C4777	REDE FRIGORÍGENA C/ TUBO DE COBRE 3/8" FLEXÍVEL, ISOLADO COM BORRACHA ELASTOMÉRICA, SUSTENTAÇÃO, SOLDA E LIMPEZA	SEINFRA	M	64,40	R\$ 51,18	R\$ 64,09	R\$ 3.295,99	R\$ 4.127,40
13.3	97330	TUBO EM COBRE FLEXÍVEL, DN 5/8", COM ISOLAMENTO, INSTALADO EM RAMAL DE ALIMENTAÇÃO DE AR CONDICIONADO COM CONDENSADORA INDIVIDUAL FORNECIMENTO E INSTALAÇÃO. AF_12/2015	SINAPI	M	64,40	R\$ 61,64	R\$ 77,19	R\$ 3.969,62	R\$ 4.971,04
13.4	C2626	TUBO PVC SOLD. MARROM INCL.CONEXÕES D= 32mm(1")	SEINFRA	M	74,11	R\$ 32,10	R\$ 40,20	R\$ 2.378,93	R\$ 2.979,22
14	INSTALAÇÕES PROTEÇÃO DE COMBATE A INCÊNDIO							R\$ 1.843,40	R\$ 2.308,32
14.1	C4649	SINALIZAÇÃO PARA EXTINTOR	SEINFRA	UN	4,00	R\$ 51,89	R\$ 64,98	R\$ 207,56	R\$ 259,92
14.2	101911	EXTINTOR DE INCÊNDIO PORTÁTIL COM CARGA DE PQS DE 12 KG, CLASSE BC - FORNECIMENTO E INSTALAÇÃO. AF_10/2020_PE	SINAPI	UN	4,00	R\$ 408,96	R\$ 512,10	R\$ 1.635,84	R\$ 2.048,40
15	LOUÇAS, METAIS E ACESSÓRIOS							R\$ 22.032,68	R\$ 27.589,33
15.1	86943	LAVATÓRIO LOUÇA BRANCA SUSPENSO, 29,5 X 39CM OU EQUIVALENTE, PADRÃO POPULAR, INCLUSO SIFÃO FLEXÍVEL EM PVC, VÁLVULA E ENGATE FLEXÍVEL 30CM EM PLÁSTICO E TORNEIRA CROMADA DE MESA, PADRÃO POPULAR - FORNECIMENTO E INSTALAÇÃO. AF_01/2020	SINAPI	UN	18,00	R\$ 263,82	R\$ 330,36	R\$ 4.748,76	R\$ 5.946,48
15.2	C1151	DUCHA P/ WC CROMADO (INSTALADO)	SEINFRA	UN	5,00	R\$ 72,80	R\$ 91,16	R\$ 364,00	R\$ 455,80
15.3	100848	VASO SANITÁRIO INFANTIL LOUÇA BRANCA - FORNECIMENTO E INSTALACAO. AF_01/2020	SINAPI	UN	2,00	R\$ 590,97	R\$ 740,01	R\$ 1.181,94	R\$ 1.480,02



PLANILHA ORÇAMENTÁRIA

OBRA:	REFORMA E AMPLIAÇÃO DA POLICLINICA ADERSON TAVARES BEZERRA	DATA :	28/11/2023	BDI :	25,22%	
DESCRIÇÃO:	REFORMA E AMPLIAÇÃO DA POLICLINICA ADERSON TAVARES BEZERRA	FONTE	VERSÃO	HORA	MES	DATA REF.
LOCAL:	RUA VICENTE ALENCAR OLIVEIRA, SN, MIRANDÃO, CRATO, CE	SEINFRA	028.1 COM DESONERAÇÃO	84,44%	47,48%	10/2023
CLIENTE:	CONSORCIO PUBLICO DE SAUDE DA MICRORREGIAO DE CRATO - CPSMC	SINAPI	2023/10 COM DESONERAÇÃO	84,44%	47,48%	11/2023

ITEM	CÓDIGO	DESCRIÇÃO	FONTE	UNIDADE	QTD	VALOR UNITÁRIO R\$		PREÇO TOTAL R\$	
						SEM BDI	COM BDI	SEM BDI	COM BDI
15.4	95471	VASO SANITÁRIO SIFONADO CONVENCIONAL PARA PCD SEM FURO FRONTAL COM LOUÇA BRANCA SEM ASSENTO - FORNECIMENTO E INSTALAÇÃO. AF_01/2020	SINAPI	UN	3,00	R\$ 814,56	R\$ 1.019,99	R\$ 2.443,68	R\$ 3.059,97
15.5	100851	ASSENTO SANITÁRIO INFANTIL - FORNECIMENTO E INSTALACAO. AF_01/2020	SINAPI	UN	2,00	R\$ 82,00	R\$ 102,68	R\$ 164,00	R\$ 205,36
15.6	100849	ASSENTO SANITÁRIO CONVENCIONAL - FORNECIMENTO E INSTALACAO. AF_01/2020	SINAPI	UN	3,00	R\$ 40,94	R\$ 51,27	R\$ 122,82	R\$ 153,81
15.7	100865	BARRA DE APOIO LATERAL ARTICULADA, COM TRAVA, EM ACO INOX POLIDO, FIXADA NA PAREDE - FORNECIMENTO E INSTALAÇÃO. AF_01/2020	SINAPI	UN	8,00	R\$ 739,15	R\$ 925,56	R\$ 5.913,20	R\$ 7.404,48
15.8	100866	BARRA DE APOIO RETA, EM ACO INOX POLIDO, COMPRIMENTO 60CM, FIXADA NA PAREDE - FORNECIMENTO E INSTALAÇÃO. AF_01/2020	SINAPI	UN	5,00	R\$ 388,32	R\$ 486,25	R\$ 1.941,60	R\$ 2.431,25
15.9	100868	BARRA DE APOIO RETA, EM ACO INOX POLIDO, COMPRIMENTO 80 CM, FIXADA NA PAREDE - FORNECIMENTO E INSTALAÇÃO. AF_01/2020	SINAPI	UN	12,00	R\$ 429,39	R\$ 537,68	R\$ 5.152,68	R\$ 6.452,16
16	POÇOS E CAIXAS							R\$ 6.249,64	R\$ 7.825,79
16.1	C2845	INST. DE HIDRÔMETRO E CAVALETE C/ CAIXA NO MURO P002 (CASO I)	SEINFRA	UN	1,00	R\$ 69,88	R\$ 87,50	R\$ 69,88	R\$ 87,50
16.2	102623	CAIXA D'ÁGUA EM POLIETILENO, 1000 LITROS (INCLUSOS TUBOS, CONEXÕES E TORNEIRA DE BÓIA) - FORNECIMENTO E INSTALAÇÃO. AF_06/2021	SINAPI	UN	2,00	R\$ 833,44	R\$ 1.043,63	R\$ 1.666,88	R\$ 2.087,26
16.3	C4162	FOSSA SÉPTICA E SUMIDOURO EM ANÉIS D=1,20M	SEINFRA	UN	1,00	R\$ 3.230,90	R\$ 4.045,73	R\$ 3.230,90	R\$ 4.045,73
16.4	C0609	CAIXA EM ALVENARIA (60X60X60cm) DE 1/2 TIJOLO COMUM, LASTRO DE CONCRETO E TAMPA DE CONCRETO	SEINFRA	UN	1,00	R\$ 465,14	R\$ 582,45	R\$ 465,14	R\$ 582,45
16.5	C2768	ESCADA DE MARINHEIRO EM FERRO CHATO C/PROTEÇÃO	SEINFRA	M	1,00	R\$ 816,84	R\$ 1.022,85	R\$ 816,84	R\$ 1.022,85
17	PINTURA							R\$ 70.437,44	R\$ 88.190,54
17.1	PINTURA INTERNAS							R\$ 29.214,40	R\$ 36.579,00
17.1.1	88485	FUNDO SELADOR ACRÍLICO, APLICAÇÃO MANUAL EM PAREDE, UMA DEMÃO. AF_04/2023	SINAPI	M2	1.094,21	R\$ 3,29	R\$ 4,12	R\$ 3.599,95	R\$ 4.508,15
17.1.2	88495	EMASSAMENTO COM MASSA LÁTEX, APLICAÇÃO EM PAREDE, UMA DEMÃO, LIXAMENTO MANUAL. AF_04/2023	SINAPI	M2	796,60	R\$ 9,55	R\$ 11,96	R\$ 7.607,53	R\$ 9.527,34
17.1.3	88489	PINTURA LÁTEX ACRÍLICA PREMIUM, APLICAÇÃO MANUAL EM PAREDES, DUAS DEMÃOS. AF_04/2023	SINAPI	M2	1.094,21	R\$ 9,89	R\$ 12,38	R\$ 10.821,74	R\$ 13.546,32
17.1.4	88494	EMASSAMENTO COM MASSA LÁTEX, APLICAÇÃO EM TETO, UMA DEMÃO, LIXAMENTO MANUAL. AF_04/2023	SINAPI	M2	241,60	R\$ 17,82	R\$ 22,31	R\$ 4.305,31	R\$ 5.390,10
17.1.5	88488	PINTURA LÁTEX ACRÍLICA PREMIUM, APLICAÇÃO MANUAL EM TETO, DUAS DEMÃOS. AF_04/2023	SINAPI	M2	241,60	R\$ 11,92	R\$ 14,93	R\$ 2.879,87	R\$ 3.607,09
17.2	PINTURA EXTERNAS							R\$ 37.426,36	R\$ 46.857,64
17.2.1	C2461	TEXTURA ACRÍLICA 1 DEMÃO EM PAREDES EXTERNAS	SEINFRA	M2	2.660,98	R\$ 13,81	R\$ 17,29	R\$ 36.748,13	R\$ 46.008,34
17.2.2	C1907	PINTURA DE PISO INTERNO/EXTERNO. C/TINTA BASE RESINA ACRÍLICA-QUARTZO.2 DEMÃOS	SEINFRA	M2	10,28	R\$ 22,26	R\$ 27,87	R\$ 228,83	R\$ 286,50
17.2.3	104641	PINTURA LÁTEX ACRÍLICA ECONÔMICA, APLICAÇÃO MANUAL EM PAREDES, DUAS DEMÃOS. AF_04/2023	SINAPI	M2	60,00	R\$ 7,49	R\$ 9,38	R\$ 449,40	R\$ 562,80
17.3	ESQUADRIAS DE MADEIRAS E METÁLICAS							R\$ 3.796,68	R\$ 4.753,90
17.3.1	C1206	EMASSAMENTO DE ESQUADRIAS DE MADEIRA P/TINTA ÓLEO OU ESMALTE 2 DEMÃOS	SEINFRA	M2	89,46	R\$ 17,80	R\$ 22,29	R\$ 1.592,39	R\$ 1.994,06
17.3.2	C1280	ESMALTE DUAS DEMÃOS EM ESQUADRIAS DE MADEIRA	SEINFRA	M2	89,46	R\$ 24,64	R\$ 30,85	R\$ 2.204,29	R\$ 2.759,84



PLANILHA ORÇAMENTÁRIA

OBRA:	REFORMA E AMPLIAÇÃO DA POLICLINICA ADERSON TAVARES BEZERRA	DATA :	28/11/2023	BDI :	25,22%	
DESCRIÇÃO:	REFORMA E AMPLIAÇÃO DA POLICLINICA ADERSON TAVARES BEZERRA	FONTE	VERSÃO	HORA	MES	DATA REF.
LOCAL:	RUA VICENTE ALENCAR OLIVEIRA, SN, MIRANDÃO, CRATO, CE	SEINFRA	028.1 COM DESONERAÇÃO	84,44%	47,48%	10/2023
CLIENTE:	CONSORCIO PUBLICO DE SAUDE DA MICRORREGIAO DE CRATO - CPSMC	SINAPI	2023/10 COM DESONERAÇÃO	84,44%	47,48%	11/2023

ITEM	CÓDIGO	DESCRIÇÃO	FONTE	UNIDADE	QTD	VALOR UNITÁRIO R\$		PREÇO TOTAL R\$		
						SEM BDI	COM BDI	SEM BDI	COM BDI	
18	IDENTIFICAÇÃO HOSPITALAR								R\$ 183.072,84	R\$ 229.240,00
18.1	C4623	PISO PODOTÁTIL INTERNO EM BORRACHA 30x30cm ASSENTAMENTO COM COLA VINIL (FORNECIMENTO E ASSENTAMENTO)	SEINFRA	M2	683,10	R\$ 235,82	R\$ 295,29	R\$ 161.088,64	R\$ 201.712,60	
18.2	COM-39570276	PLACA EM PVC 45x14CM C/ ADESIVO VINIL LEITOSO APLICADO EM 1 FACE E FIXAÇÃO COM FITA DUPLA FACE (FORNECIMENTO E INSTALAÇÃO)	Composições Próprias	UN	164,00	R\$ 47,83	R\$ 59,89	R\$ 7.844,12	R\$ 9.821,96	
18.3	C4648	PLACAS COM BRAILLE PARA SINALIZAÇÃO TÁTIL	SEINFRA	UN	164,00	R\$ 86,22	R\$ 107,96	R\$ 14.140,08	R\$ 17.705,44	
19	SERVIÇOS DIVERSOS								R\$ 6.316,33	R\$ 7.909,88
19.1	C1869	PEITORIL DE GRANITO L= 15 cm	SEINFRA	M	21,40	R\$ 95,24	R\$ 119,26	R\$ 2.038,14	R\$ 2.552,16	
19.2	C1625	LIMPEZA DE PISOS E REVESTIMENTOS	SEINFRA	M2	72,45	R\$ 9,43	R\$ 11,81	R\$ 683,20	R\$ 855,63	
19.3	C1628	LIMPEZA GERAL	SEINFRA	M2	278,25	R\$ 12,92	R\$ 16,18	R\$ 3.594,99	R\$ 4.502,09	
VALOR TOTAL:								R\$ 981.762,03		
Novecentos e Oitenta e Um Mil Setecentos e Sessenta e Dois reais e Três centavos										

Saulo Marjorie Gonçalves Silva Bezerra
Engenheiro Civil
CREA/CE: 330959 / RNP: 061684178-8

MEMÓRIAS DE CÁLCULO							
	OBRA:	REFORMA E AMPLIAÇÃO DA POLICLINICA ADERSON TAVARES BEZERRA	DATA : 28/11/2023				
	DESCRICOÃO:	REFORMA E AMPLIAÇÃO DA POLICLINICA ADERSON TAVARES BEZERRA	BDI : 25,22%				
	LOCAL:	RUA VICENTE ALENCAR OLIVEIRA, SN, MIRANDÃO, CRATO, CE					
	CLIENTE:	CONSORCIO PUBLICO DE SAUDE DA MICRORREGIAO DE CRATO - CPSMC					
			FONTES	VERSÃO			
			HORA	MES			
			REF.				
			SEINFRA	028.1 COM DESONERAÇÃO	84,44%	47,48%	10/2023
			SINAPI	2023/10 COM DESONERAÇÃO	84,44%	47,48%	11/2023

1.1.1. C1937 PLACAS PADRÃO DE OBRA (M2)

			QTD
	2,5*4	10,00000000	10,00
			10,00

1.1.2. C1630 LOCAÇÃO DA OBRA - EXECUÇÃO DE GABARITO (M2)

			QTD
	295,31	295,31000000	295,31
			295,31

1.1.3. C3974 TAPUME DE ESTRUTURA DE MADEIRA C/ FECHAMENTO EM CHAPA DE AÇO GALVANIZADO DE 0,3 mm e ALTURA DE 2 M (M2)

			QTD
	(1,1+3,65+11,85)*2	33,20000000	33,20
			33,20

1.1.4. C0370 BARRAÇÃO PARA ESCRITÓRIO TIPO A1 (UN)

			QTD
	1	1,00000000	1,00
			1,00

1.2.1. C1043 DEMOLIÇÃO DE ALVENARIA DE TIJOLOS S/ REAPROVEITAMENTO (M3)

			QTD
	(14,20+10,50)*4*0,15	14,82000000	14,82
			14,82

1.2.2. C2717 DEMOLIÇÃO MANUAL DE CONCRETO ARMADO (M3)

			QTD
PILARES	(0,2*0,2)*3*5	0,60000000	0,60
VIGAS	(0,2*0,4)*3,8*12	3,65000000	3,65
			4,25

1.2.3. C4639 RETIRADA DE GUARDA-CORPO EM TUBOS C/ PEÇAS E CONEXÕES FERRO GALVANIZADO (SEM REAPROVEITAMENTO) DN ATÉ 60mm (M)

			QTD
	59,20	59,20000000	59,20
			59,20

1.2.4. C2211 RETIRADA DE VIDROS C/ REAPROVEITAMENTO (M2)

			QTD
PORTAS	10*2,1	21,00000000	21,00
			21,00

1.2.5. C1064 DEMOLIÇÃO DE PISO CERÂMICO (M2)

			QTD
Salas existentes - conforme planta de demolição	(3,1*2,4)+(3,1*1,7)+(3,1*2,4)+(3,1*1,7)	25,42000000	25,42
			25,42

1.2.6. C1050 DEMOLIÇÃO DE DIVISÓRIA LEVE (M2)

			QTD
	(8,8+4,7)*2	27,00000000	27,00
			27,00

MEMÓRIAS DE CÁLCULO							
	OBRA:	REFORMA E AMPLIAÇÃO DA POLICLINICA ADERSON TAVARES BEZERRA	DATA : 28/11/2023	BDI : 25,22%			
	DESCRIÇÃO:	REFORMA E AMPLIAÇÃO DA POLICLINICA ADERSON TAVARES BEZERRA	SEINFRA	028.1 COM DESONERAÇÃO	84,44%	47,48%	10/2023
	LOCAL:	RUA VICENTE ALENCAR OLIVEIRA, SN, MIRANDÃO, CRATO, CE	SINAPI	2023/10 COM DESONERAÇÃO	84,44%	47,48%	11/2023
	CLIENTE:	CONSORCIO PUBLICO DE SAUDE DA MICRORREGIAO DE CRATO - CPSCM					

1.2.7. C2210 RETIRADA DE PORTAS E JANELAS, INCLUSIVE BATENTES (M2)

		QTD	
2 UND JANELAS DE 1,2m x 0,60m	1,2*0,6*2	1,44000000	1,44
			1,44

1.2.8. C0702 CARGA MANUAL DE ENTULHO EM CAMINHÃO BASCULANTE (M3)

		QTD	
Alvenaria	14,82	14,82000000	14,82
Concreto armado	4,25	4,25000000	4,25
Guarda corpo	59,20*0,03*0,03*3,14	0,17000000	0,17
Piso cerâmico	25,42*0,03	0,76000000	0,76
			20,00

1.2.9. C2530 TRANSPORTE DE MATERIAL, EXCETO ROCHA EM CAMINHÃO ATÉ 10KM (M3)

		QTD	
Alvenaria	14,82	14,82000000	14,82
Concreto armado	4,25	4,25000000	4,25
Guarda corpo	59,20*0,03*0,03*3,14	0,17000000	0,17
Piso cerâmico	25,42*0,03	0,76000000	0,76
			20,00

2.1.1. C1256 ESCAVAÇÃO MANUAL CAMPO ABERTO EM TERRA ATÉ 2M (M3)

		QTD	
75cm x 65cm x 1,5m x 12unidades	0,65*0,75*1,5*12	8,78000000	8,78
80cm x 65cm x 1,5m x 1unidade	0,80*0,65*1,5*1	0,78000000	0,78
85cm x 70cm x 1,5m x 1unidade	0,85*0,70*1,5*1	0,89000000	0,89
80cm x 75cm x 1,5m x 1unidade	0,8*0,75*1,5*1	0,90000000	0,90
85cm x 75cm x 1,5m x 6unidades	0,85*0,75*1,5*6	5,74000000	5,74
85cm x 80cm x 1,5m x 2unidades	0,8*0,80*1,5*2	1,92000000	1,92
90cm x 80cm x 1,5m x 1unidade	0,9*0,80*1,5*1	1,08000000	1,08
90cm x 85cm x 1,5m x 3unidades	0,9*0,85*1,5*3	3,44000000	3,44
95cm x 85cm x 1,5m x 8unidades	0,95*0,85*1,5*8	9,69000000	9,69
100cm x 90cm x 1,5m x 3unidades	1*0,9*1,5*3	4,05000000	4,05
100cm x 95cm x 1,5m x 3unidades	1*0,95*1,5*3	4,28000000	4,28
105cm x 95cm x 1,5m x 5unidades	1,05*0,95*1,5*5	7,48000000	7,48
110cm x 100cm x 1,5m x 1unidade	1,1*1*1,5*1	1,65000000	1,65
115cm x 105cm x 1,5m x 1unidade	1,15*1,05*1,5*1	1,81000000	1,81
			52,49

2.1.2. 96527 ESCAVAÇÃO MANUAL DE VALA PARA VIGA BALDRAME (INCLUINDO ESCAVAÇÃO PARA COLOCAÇÃO DE FÔRMAS). AF_06/2017 (M3)

		QTD	
	12,34	12,34000000	12,34
			12,34

2.2.1. C2921 REATERRO C/COMPACTAÇÃO MANUAL S/CONTROLE, MATERIAL DA VALA (M3)

MEMÓRIAS DE CÁLCULO							
	OBRA:	REFORMA E AMPLIAÇÃO DA POLICLINICA ADERSON TAVARES BEZERRA	DATA : 28/11/2023				
	DESCRIÇÃO:	REFORMA E AMPLIAÇÃO DA POLICLINICA ADERSON TAVARES BEZERRA	BDI : 25,22%				
	LOCAL:	RUA VICENTE ALENCAR OLIVEIRA, SN, MIRANDÃO, CRATO, CE	FORTE	VERSÃO	HORA		
	CLIENTE:	CONSORCIO PUBLICO DE SAUDE DA MICRORREGIAO DE CRATO - CPSCM	MES	REF.			
			SEINFRA	028.1 COM DESONERAÇÃO	84,44%	47,48%	10/2023
			SINAPI	2023/10 COM DESONERAÇÃO	84,44%	47,48%	11/2023

			QTD
75cm x 65cm x 0,85m x 12unidades	0,65*0,75*0,85*12	4,97000000	4,97
80cm x 65cm x 0,75m x 1unidade	0,80*0,65*0,75*1	0,39000000	0,39
85cm x 70cm x 0,7m x 1unidade	0,85*0,70*0,7*1	0,42000000	0,42
80cm x 75cm x 0,7m x 1unidade	0,8*0,75*0,7*1	0,42000000	0,42
85cm x 75cm x 0,85m x 6unidades	0,85*0,75*0,85*6	3,25000000	3,25
85cm x 80cm x 0,7m x 2unidades	0,8*0,80*0,7*2	0,90000000	0,90
90cm x 80cm x 0,7m x 1unidade	0,9*0,80*0,7*1	0,50000000	0,50
90cm x 85cm x 0,65m x 3unidades	0,9*0,85*0,65*3	1,49000000	1,49
95cm x 85cm x 0,85m x 8unidades	0,95*0,85*0,85*8	5,49000000	5,49
100cm x 90cm x 0,65m x 3unidades	1*0,9*0,65*3	1,76000000	1,76
100cm x 95cm x 0,6m x 3unidades	1*0,95*0,6*3	1,71000000	1,71
105cm x 95cm x 0,8m x 5unidades	1,05*0,95*0,8*5	3,99000000	3,99
110cm x 100cm x 0,55m x 1unidade	1,1*1*0,55*1	0,61000000	0,61
115cm x 105cm x 0,8m x 1unidade	1,15*1,05*0,8*1	0,97000000	0,97
			26,87

2.2.2. C0331 ATERRO C/COMPACTAÇÃO MANUAL S/CONTROLE, MAT. PRODUZIDO (S/TRANSP.) (M3)

			QTD
	37,96	37,96000000	37,96
			37,96

3.1.1. C0837 CONCRETO NÃO-ESTRUTURAL S/BETONEIRA P/LASTRO (M3)

			QTD
75cm x 65cm x 1,5m x 12unidades	0,65*0,75*0,05*12	0,29000000	0,29
80cm x 65cm x 1,5m x 1unidade	0,80*0,65*0,05*1	0,03000000	0,03
85cm x 70cm x 1,5m x 1unidade	0,85*0,70*0,05*1	0,03000000	0,03
80cm x 75cm x 1,5m x 1unidade	0,8*0,75*0,05*1	0,03000000	0,03
85cm x 75cm x 1,5m x 6unidades	0,85*0,75*0,05*6	0,19000000	0,19
85cm x 80cm x 1,5m x 2unidades	0,8*0,80*0,05*2	0,06000000	0,06
90cm x 80cm x 1,5m x 1unidade	0,9*0,80*0,05*1	0,04000000	0,04
90cm x 85cm x 1,5m x 3unidades	0,9*0,85*0,05*3	0,11000000	0,11
95cm x 85cm x 1,5m x 8unidades	0,95*0,85*0,05*8	0,32000000	0,32
100cm x 90cm x 1,5m x 3unidades	1*0,9*0,05*3	0,14000000	0,14
100cm x 95cm x 1,5m x 3unidades	1*0,95*0,05*3	0,14000000	0,14
105cm x 95cm x 1,5m x 5unidades	1,05*0,95*0,05*5	0,25000000	0,25
110cm x 100cm x 1,5m x 1unidade	1,1*1*0,05*1	0,06000000	0,06
115cm x 105cm x 1,5m x 1unidade	1,15*1,05*0,05*1	0,06000000	0,06
			1,75

3.1.2. C1400 FORMA DE TÁBUAS DE 1" DE 3A. P/FUNDAÇÕES UTIL. 5 X (M2)

			QTD
SAPATAS	41,42/5	8,28000000	8,28
FUSTES	57,15/5	11,43000000	11,43

MEMÓRIAS DE CÁLCULO								
	OBRA:	REFORMA E AMPLIAÇÃO DA POLICLINICA ADERSON TAVARES BEZERRA	DATA : 28/11/2023		BDI : 25,22%			
	DESCRIÇÃO:	REFORMA E AMPLIAÇÃO DA POLICLINICA ADERSON TAVARES BEZERRA	FONTE	VERSÃO	HORA			
	LOCAL:	RUA VICENTE ALENCAR OLIVEIRA, SN, MIRANDÃO, CRATO, CE	MES	REF.				
	CLIENTE:	CONSORCIO PUBLICO DE SAUDE DA MICRORREGIAO DE CRATO - CPSCM	SEINFRA	028.1 COM DESONERAÇÃO	84,44%	47,48%		
			SINAPI	2023/10 COM DESONERAÇÃO	84,44%	47,48%	10/2023	11/2023

		QTD	
BALDRAME	195,42/5	39,08000000	39,08
			58,79

3.1.3. C0844 CONCRETO P/VIBR., FCK 30 MPa COM AGREGADO ADQUIRIDO (M3)

		QTD	
SAPATAS	9,53	9,53000000	9,53
FUSTES	2,83	2,83000000	2,83
BALDRAME	12,34	12,34000000	12,34
			24,70

3.1.4. C1604 LANÇAMENTO E APLICAÇÃO DE CONCRETO S/ ELEVAÇÃO (M3)

		QTD	
SAPATAS	9,53	9,53000000	9,53
FUSTES	2,83	2,83000000	2,83
BALDRAME	12,34	12,34000000	12,34
			24,70

3.1.5. C0216 ARMADURA CA-50A MÉDIA D= 6,3 A 10,0mm (KG)

		QTD	
6.3mm	19,10+0,9	20,00000000	20,00
8.0mm	152,50+313,20	465,70000000	465,70
10.0mm	152,50+23,3+161,60	337,40000000	337,40
			823,10

3.1.6. C0217 ARMADURA CA-60 FINA D=3,40 A 6,40mm (KG)

		QTD	
5.0mm	142,20+59,60	201,80000000	201,80
			201,80

3.1.7. C0215 ARMADURA CA-50A GROSSA D= 12,5 A 25,0mm (KG)

		QTD	
12.5mm	158,90	158,90000000	158,90
			158,90

3.2.1. 92419 MONTAGEM E DESMONTAGEM DE FÔRMA DE PILARES RETANGULARES E ESTRUTURAS SIMILARES, PÉ-DIREITO SIMPLES, EM CHAPA DE MADEIRA COMPENSADA RESINADA, 4 UTILIZAÇÕES. AF_09/2020 (M2)

		QTD	
	129,03/4	32,26000000	32,26
			32,26

3.2.2. 92455 MONTAGEM E DESMONTAGEM DE FÔRMA DE VIGA, ESCORAMENTO COM GARFO DE MADEIRA, PÉ-DIREITO SIMPLES, EM CHAPA DE MADEIRA RESINADA, 4 UTILIZAÇÕES. AF_09/2020 (M2)

		QTD	
	230,02/4	57,51000000	57,51
			57,51

3.2.3. C0216 ARMADURA CA-50A MÉDIA D= 6,3 A 10,0mm (KG)

		QTD	
6.3mm	0,7	0,70000000	0,70
8mm	384,3	384,30000000	384,30
10mm	376	376,00000000	376,00

MEMÓRIAS DE CÁLCULO						
	OBRA:	REFORMA E AMPLIAÇÃO DA POLICLINICA ADERSON TAVARES BEZERRA	DATA : 28/11/2023			
	DESCRICOÃO:	REFORMA E AMPLIAÇÃO DA POLICLINICA ADERSON TAVARES BEZERRA	BDI : 25,22%			
	LOCAL:	RUA VICENTE ALENCAR OLIVEIRA, SN, MIRANDÃO, CRATO, CE	FONTE	VERSÃO	HORA	
	CLIENTE:	CONSORCIO PUBLICO DE SAUDE DA MICRORREGIAO DE CRATO - CPSMC	MES	REF.		
			SEINFRA	028.1 COM DESONERAÇÃO	84,44%	47,48%
		SINAPI	2023/10 COM DESONERAÇÃO	84,44%	47,48%	11/2023

		QTD
		761,00

3.2.4. C0215 ARMADURA CA-50A GROSSA D= 12,5 A 25,0mm (KG)

		QTD
12,60	12,60000000	12,60
		12,60

3.2.5. C0217 ARMADURA CA-60 FINA D=3,40 A 6,40mm (KG)

		QTD
5.0mm	173+141,80	314,80000000
		314,80

3.2.6. C0844 CONCRETO P/VIBR., FCK 30 MPa COM AGREGADO ADQUIRIDO (M3)

		QTD
PILARES	6,39	6,39000000
VIGAS	14,53	14,53000000
		20,92

3.2.7. C1603 LANÇAMENTO E APLICAÇÃO DE CONCRETO C/ ELEVAÇÃO (M3)

		QTD
PILARES	6,39	6,39000000
VIGAS	14,53	14,53000000
		20,92

3.2.8. C4451 LAJE PRÉ-FABRICADA TRELIÇADA P/ PISO - VÃO DE 1,81 A 2,80 m (M2)

		QTD
2,4*4,55	10,92000000	10,92
		10,92

3.2.9. C0219 ARMADURA DE TELA DE AÇO (M2)

		QTD
2,4*4,55	10,92000000	10,92
		10,92

4.1. C2843 IMPERMEABILIZAÇÃO C/ EMULSÃO ASFÁLTICA CONSUMO 2kg/m² (M2)

		QTD
VIGA BALDRAME	(16,10+2,22+18,04+3,87+4,41+2,22+4,41+3,53+4,41+8,90+8,90+3,53+3,77+7,36+7,36+7,36+4,62+0,58+1,13+10,63+3,33+11,2+7,57+3,34+4,19+8,90+7,50+3,33+9,13+7,6+3,55+1,85)*0,45	87,68000000
		87,68

5.1.1. C3533 MUTIRÃO MISTO - ALVENARIA DE TIJOLO CERÂMICO FURADO (9X19X19)cm ARGAMASSA MISTA DE CAL HIDRATADA ESP=10CM (M2)

MEMÓRIAS DE CÁLCULO							
	OBRA:	REFORMA E AMPLIAÇÃO DA POLICLINICA ADERSON TAVARES BEZERRA	DATA : 28/11/2023				
	DESCRIÇÃO:	REFORMA E AMPLIAÇÃO DA POLICLINICA ADERSON TAVARES BEZERRA	BDI : 25,22%				
	LOCAL:	RUA VICENTE ALENCAR OLIVEIRA, SN, MIRANDÃO, CRATO, CE	FONTE	VERSÃO	HORA		
	CLIENTE:	CONSORCIO PUBLICO DE SAUDE DA MICRORREGIAO DE CRATO - CPSCM	MES	REF.			
			SEINFRA	028.1 COM DESONERAÇÃO	84,44%	47,48%	10/2023
			SINAPI	2023/10 COM DESONERAÇÃO	84,44%	47,48%	11/2023

			QTD
ATÉ O NÍVEL DE FUNDO DA PRIMEIRA VIGA	(16,10+2,22+18,04+3,87+4,41+2,22+4,41+3,53+4,41+8,90+8,90+3,53+3,77+7,36+7,36+7,36+4,62+0,58+1,13+10,63+3,33+11,2+7,57+3,34+4,19+8,90+7,50+3,33+9,13+7,6+3,55+1,85)*2,9	565,04000000	565,04
PLATIBANDA	(16+3,6+1,85+18,20+7,3+5,5+6,9+16,3+4,65+4,65+2,1+2,1)*1,45	129,27000000	129,27
EMPENAS	5,4+5,4+5+5+5+5+5+5+5	45,80000000	45,80
EMPENAS ACESSO EXTERNAS	(1,5+1,5)	3,00000000	3,00
PLATIBANDAS ACESSO EXTERNO	(2+11)*1	13,00000000	13,00
			756,11

5.1.2. C0074 ALVENARIA DE TIJOLO CERÂMICO FURADO (9x19x19)cm C/ARGAMASSA MISTA DE CAL HIDRATADA ESP=20 cm (M2)

			QTD
BALCÃO DA RECEPÇÃO	(1,8+3+0,5)*0,7	3,71000000	3,71
CORREDOR DE ACESSO ENTRADA	(3,5*0,9)*3	9,45000000	9,45
			13,16

5.1.3. C4507 PAREDE DE BLOCO DE GESSO STAND, INCLUSIVE EMASSAMENTO - FORNECIMENTO E EXECUÇÃO (M2)

			QTD
CONSULTÓRIO 7 E 9	(5,4+4,4+1,6)*3,3	37,62000000	37,62
SALA SERVIDOR	(3,8)*3,6	13,68000000	13,68
CONSULTÓRIO 19	3,5*3,6	12,60000000	12,60
			63,90

5.1.4. C0358 BANCADA DE GRANITO PRETO C/BOLEAMENTO DUPLO (COLOCADO) (M2)

			QTD
	2,15+0,3	2,45000000	2,45
			2,45

5.1.5. C3674 SUPORTE EM BARRA CHATA DE FERRO ENGASTADO NA PAREDE P/BANCADAS E/OU PRATELEIRAS (UN)

			QTD
	2	2,00000000	2,00
			2,00

5.1.6. C4494 DIVISÓRIA PAINEL PVC, MONTANTE/RODAPÉ SIMPLES, PERFIL EM ALUMÍNIO - FORNECIMENTO E MONTAGEM (M2)

			QTD
DIVISÓRIA	2,63*2*3	15,78000000	15,78
			15,78

5.2.1. 93184 VERGA PRÉ-MOLDADA PARA PORTAS COM ATÉ 1,5 M DE VÃO. AF_03/2016 (M)

			QTD
22 UNIDADES	22*1,5	33,00000000	33,00
			33,00

5.2.2. 93183 VERGA PRÉ-MOLDADA PARA JANELAS COM MAIS DE 1,5 M DE VÃO. AF_03/2016 (M)

MEMÓRIAS DE CÁLCULO																			
	OBRA:	REFORMA E AMPLIAÇÃO DA POLICLINICA ADERSON TAVARES BEZERRA	DATA : 28/11/2023																
	DESCRICOÃO:	REFORMA E AMPLIAÇÃO DA POLICLINICA ADERSON TAVARES BEZERRA	BDI : 25,22%																
	LOCAL:	RUA VICENTE ALENCAR OLIVEIRA, SN, MIRANDÃO, CRATO, CE	<table border="1" style="width: 100%; border-collapse: collapse;"> <thead> <tr> <th style="width: 20%;">FONTE</th> <th style="width: 20%;">VERSÃO</th> <th style="width: 20%;">HORA</th> <th style="width: 20%;">MES</th> <th style="width: 20%;">REF.</th> </tr> </thead> <tbody> <tr> <td>SEINFRA</td> <td>028.1 COM DESONERAÇÃO</td> <td>84,44%</td> <td>47,48%</td> <td>10/2023</td> </tr> <tr> <td>SINAPI</td> <td>2023/10 COM DESONERAÇÃO</td> <td>84,44%</td> <td>47,48%</td> <td>11/2023</td> </tr> </tbody> </table>		FONTE	VERSÃO	HORA	MES	REF.	SEINFRA	028.1 COM DESONERAÇÃO	84,44%	47,48%	10/2023	SINAPI	2023/10 COM DESONERAÇÃO	84,44%	47,48%	11/2023
	FONTE	VERSÃO	HORA	MES	REF.														
SEINFRA	028.1 COM DESONERAÇÃO	84,44%	47,48%	10/2023															
SINAPI	2023/10 COM DESONERAÇÃO	84,44%	47,48%	11/2023															
CLIENTE:	CONSORCIO PUBLICO DE SAUDE DA MICRORREGIAO DE CRATO - CPSMC																		

		QTD	
13 UNIDADES	2*13	26,00000000	26,00
			26,00

5.2.3. 93182 VERGA PRÉ-MOLDADA PARA JANELAS COM ATÉ 1,5 M DE VÃO. AF_03/2016 (M)

		QTD	
5 UNIDADES	1*5	5,00000000	5,00
			5,00

5.2.4. 93195 CONTRAVERGA PRÉ-MOLDADA PARA VÃOS DE MAIS DE 1,5 M DE COMPRIMENTO. AF_03/2016 (M)

		QTD	
13 UNIDADES	2*13	26,00000000	26,00
			26,00

5.2.5. 93194 CONTRAVERGA PRÉ-MOLDADA PARA VÃOS DE ATÉ 1,5 M DE COMPRIMENTO. AF_03/2016 (M)

		QTD	
5 UNIDADES	1*5	5,00000000	5,00
			5,00

5.2.6. C0773 CHAPIM PRÉ-MOLDADO DE CONCRETO (M2)

		QTD	
	(16+3,6+1,85+18,20+7,3+5,5+6,9+16,3+4,65+4,65+2,1+2,1)*0,22	19,61000000	19,61
			19,61

6.1.1. C1988 PORTA INTERNA DE CEDRO LISA COMPLETA UMA FOLHA (0.90X 2.10)m (UN)

		QTD	
P01	22	22,00000000	22,00
			22,00

6.1.2. C1987 PORTA INTERNA DE CEDRO LISA COMPLETA UMA FOLHA (0.80X 2.10)m (UN)

		QTD	
	1	1,00000000	1,00
			1,00

6.1.3. C1986 PORTA INTERNA DE CEDRO LISA COMPLETA UMA FOLHA (0.70X 2.10)m (UN)

		QTD	
P02	1	1,00000000	1,00
			1,00

6.2.1. C1972 PORTA DE VIDRO TEMPERADO 1 FOLHA (0.90X2.10)m E=10mm (CJ)

		QTD	
P03	2	2,00000000	2,00
			2,00

6.2.2. C1971 PORTA DE VIDRO TEMPERADO 2 FOLHAS (1.80X2.10)m E=10mm (CJ)

		QTD	
P05	2	2,00000000	2,00
			2,00

6.2.3. C1958 PORTA DE FERRO COMPACTA EM CHAPA, INCLUS. BATENTES E FERRAGENS (M2)

MEMÓRIAS DE CÁLCULO							
	OBRA:	REFORMA E AMPLIAÇÃO DA POLICLINICA ADERSON TAVARES BEZERRA	DATA : 28/11/2023				
	DESCRIÇÃO:	REFORMA E AMPLIAÇÃO DA POLICLINICA ADERSON TAVARES BEZERRA	BDI : 25,22%				
	LOCAL:	RUA VICENTE ALENCAR OLIVEIRA, SN, MIRANDÃO, CRATO, CE					
	CLIENTE:	CONSORCIO PUBLICO DE SAUDE DA MICRORREGIAO DE CRATO - CPSCM					
			FONTES	VERSÃO			
			HORA	MES			
			REF.				
			SEINFRA	028.1 COM DESONERAÇÃO	84,44%	47,48%	10/2023
			SINAPI	2023/10 COM DESONERAÇÃO	84,44%	47,48%	11/2023

		QTD	
P04	0,8*1	0,80000000	0,80
			0,80

6.2.4. 94570 JANELA DE ALUMÍNIO DE CORRER COM 2 FOLHAS PARA VIDROS, COM VIDROS, BATENTE, ACABAMENTO COM ACETATO OU BRILHANTE E FERRAGENS. EXCLUSIVE ALIZAR E CONTRAMARCO. FORNECIMENTO E INSTALAÇÃO. AF_12/2019 (M2)

		QTD	
J01	1,60*0,5*9	7,20000000	7,20
J02	1,2*0,5*3	1,80000000	1,80
			9,00

6.2.5. 94569 JANELA DE ALUMÍNIO TIPO MAXIM-AR, COM VIDROS, BATENTE E FERRAGENS. EXCLUSIVE ALIZAR, ACABAMENTO E CONTRAMARCO. FORNECIMENTO E INSTALAÇÃO. AF_12/2019 (M2)

		QTD	
J03	0,6*0,6*3	1,08000000	1,08
J04	0,8*0,5*2	0,80000000	0,80
			1,88

6.2.6. C3659 PORTÃO DE METALON E BARRA CHATA DE FERRO C/FECHADURA E DOBRADIÇA, INCLUS. PINTURA ESMALTE SINTÉTICO (M2)

		QTD	
ACESSO EXTERNO	2*2,4	4,80000000	4,80
			4,80

7.1.1. C4511 ESTRUTURA DE MADEIRA P/ TELHAS ONDULADAS DE FIBROCIMENTO, ALUMÍNIO OU PLÁSTICAS, APOIADA SOBRE PAREDES E/OU LAJES DE FORRO (M2)

		QTD	
	269+9,25+25,26	303,51000000	303,51
			303,51

7.2.1. C4554 TELHA DE ALUMÍNIO, TRAPEZOIDAL e = 0,7mm (M2)

		QTD	
	269+9,25+25,26	303,51000000	303,51
			303,51

7.3.1. C5202 CUMEEIRA ONDULADA DE ALUMÍNIO (M)

		QTD	
	16	16,00000000	16,00
			16,00

7.3.2. 94229 CALHA EM CHAPA DE AÇO GALVANIZADO NÚMERO 24, DESENVOLVIMENTO DE 100 CM, INCLUSO TRANSPORTE VERTICAL. AF_07/2019 (M)

		QTD	
	4,4+16+18,20+1+2,35	41,95000000	41,95
			41,95

7.3.3. 94228 CALHA EM CHAPA DE AÇO GALVANIZADO NÚMERO 24, DESENVOLVIMENTO DE 50 CM, INCLUSO TRANSPORTE VERTICAL. AF_07/2019 (M)

		QTD	
	11	11,00000000	11,00
			11,00

7.3.4. C2249 RUFO DE CHAPA GALVANIZADA 26 DESENVOLVIMENTO 33cm (M)

MEMÓRIAS DE CÁLCULO																			
	OBRA:	REFORMA E AMPLIAÇÃO DA POLICLINICA ADERSON TAVARES BEZERRA	DATA : 28/11/2023																
	DESCRIÇÃO:	REFORMA E AMPLIAÇÃO DA POLICLINICA ADERSON TAVARES BEZERRA	BDI : 25,22%																
	LOCAL:	RUA VICENTE ALENCAR OLIVEIRA, SN, MIRANDÃO, CRATO, CE	<table border="1"> <thead> <tr> <th>FORNTE</th> <th>VERSÃO</th> <th>HORA</th> <th>MES</th> <th>REF.</th> </tr> </thead> <tbody> <tr> <td>SEINFRA</td> <td>028.1 COM DESONERAÇÃO</td> <td>84,44%</td> <td>47,48%</td> <td>10/2023</td> </tr> <tr> <td>SINAPI</td> <td>2023/10 COM DESONERAÇÃO</td> <td>84,44%</td> <td>47,48%</td> <td>11/2023</td> </tr> </tbody> </table>		FORNTE	VERSÃO	HORA	MES	REF.	SEINFRA	028.1 COM DESONERAÇÃO	84,44%	47,48%	10/2023	SINAPI	2023/10 COM DESONERAÇÃO	84,44%	47,48%	11/2023
	FORNTE	VERSÃO	HORA	MES	REF.														
SEINFRA	028.1 COM DESONERAÇÃO	84,44%	47,48%	10/2023															
SINAPI	2023/10 COM DESONERAÇÃO	84,44%	47,48%	11/2023															
CLIENTE:	CONSORCIO PUBLICO DE SAUDE DA MICRORREGIAO DE CRATO - CPSMC																		

		QTD
	15,8+1,9+16+16+7+7+5,5+2,1+2,1+4,4+14,60	92,40000000
		92,40

8.1.1. A0056 EXECUÇÃO DE CHAPISCO E REBOCO COM ARGAMASSA DE CIMENTO E AREIA - 1:4 ESP=2CM P/PAREDE DE ALVENARIA COM ALTURA MÁXIMA DE ATÉ 5 METROS (M2)

		QTD
FACE INTERNA DAS PAREDES	(32,50*2,7)+(11,82*2,7)+(11,86*2,7)+(18,72*2,7)+(18,66*2,7)+(13,72*2,7)+(14,74*2,7)+(14,04*2,7)+(13,86*2,7)+(15,59*2,7)+(15,07*2,7)+(14,07*2,7)+(13,55*2,7)+(14,10*2,7)+(13,58*2,7)+(59,16*2,7)	796,61000000
FACE EXTERNA DAS PAREDES	(12,6+7,9+10,5+9,15+1,2)*3,3	136,46000000
FACE INTERNAS E EXTERNA DAS PLATIBANDAS	(16+3,6+1,85+18,20+7,3+5,5+6,9+16,3+4,65+4,65+2,1+2,1)*1,45*2	258,54000000
FACE INTERNA E EXTERNA DA MURETA DE COMPLEMENTO NO CORREDOR DA ENTRADA PRINCIPAL	(3,5*0,9)*3*2	18,90000000
FACE INTERNA E EXTERNA DAS PLATIBANDAS DO ACESSO PRINCIPAL	(2+11)*1*2	26,00000000
		1.236,51

8.2.1. C4447 PORCELANATO RETIFICADO NATURAL (FOSCO) C/ ARG. PRÉ-FABRICADA - P/ PAREDE (M2)

		QTD
BANHEIROS (PERÍMETRO X ALTURA)	(8,6+8,78+7,94+8,12+8,6)*2,7	113,51000000
PAREDE DOS LAVATÓRIOS	(0,5+0,6)*0,5*12	6,60000000
		120,11

8.2.2. C1123 REJUNTAMENTO C/ ARG. PRÉ-FABRICADA, JUNTA ATÉ 2mm EM CERÂMICA, ACIMA DE 30x30 cm (900 cm²) E PORCELANATOS (PAREDE/PISO) (M2)

		QTD
BANHEIROS (PERÍMETRO X ALTURA)	(8,6+8,78+7,94+8,12+8,6)*2,7	113,51000000
PAREDE DOS LAVATÓRIOS	(0,5+0,6)*0,5*12	6,60000000
		120,11

8.2.3. C1849 PASTILHAS DE PORCELANA C/ARGAMASSA PRÉ-FABRICADA (M2)

		QTD
	2,25*1	2,25000000
		2,25

8.3.1. C3970 FORRO DE GESSO CONVENCIONAL (60x60)cm COM TIRO E ARAME GALVANIZADO ENCAPADO - FORNECIMENTO E MONTAGEM (M2)

		QTD
RECEPÇÃO	30,21	30,21000000
CORREDOR EXTERNO DE ACESSO	10,65+11,65+11	33,30000000
		63,51

8.3.2. 99054 ACABAMENTOS PARA FORRO (SANCA DE GESSO, MONTADA NA OBRA). AF_08/2023_PS (M2)

MEMÓRIAS DE CÁLCULO							
	OBRA:	REFORMA E AMPLIAÇÃO DA POLICLINICA ADERSON TAVARES BEZERRA	DATA : 28/11/2023		BDI : 25,22%		
	DESCRIÇÃO:	REFORMA E AMPLIAÇÃO DA POLICLINICA ADERSON TAVARES BEZERRA	FONTE	VERSÃO	HORA	MES	REF.
	LOCAL:	RUA VICENTE ALENCAR OLIVEIRA, SN, MIRANDÃO, CRATO, CE	SEINFRA	028.1 COM DESONERAÇÃO	84,44%	47,48%	10/2023
	CLIENTE:	CONSORCIO PUBLICO DE SAUDE DA MICRORREGIAO DE CRATO - CPSCM	SINAPI	2023/10 COM DESONERAÇÃO	84,44%	47,48%	11/2023

			QTD
FOLHAS DA ÁRVORE RECPÇÃO	0,95*3+0,5*7+0,2*2	6,75000000	6,75
TRONCO DA ÁRVORE RECEPÇÃO	2,6+0,25*4	3,60000000	3,60
			10,35

8.3.3. 96114 FORRO EM DRYWALL, PARA AMBIENTES COMERCIAIS, INCLUSIVE ESTRUTURA BIRECIONAL DE FIXAÇÃO. AF_08/2023_PS (M2)

			QTD
TRIAGEM	6,62	6,62000000	6,62
PRONTUÁRIO	6,7	6,70000000	6,70
W.C. FRALDÁRIO FEM.	4,62	4,62000000	4,62
W.C. FRALDÁRIO MAS.	4,82	4,82000000	4,82
W.C. MAS.	4,1	4,10000000	4,10
W.C. FEM.	3,93	3,93000000	3,93
CONSULTÓRIO MAIOR 01	20,08	20,08000000	20,08
CONSULTÓRIO MAIOR 02	19,98	19,98000000	19,98
CONSULTÓRIO 01	11,75	11,75000000	11,75
CONSULTÓRIO 02	13,56	13,56000000	13,56
CONSULTÓRIO 03	12,32	12,32000000	12,32
CONSULTÓRIO 04	12	12,00000000	12,00
CONSULTÓRIO 05	14,93	14,93000000	14,93
CONSULTÓRIO 06	14,04	14,04000000	14,04
CONSULTÓRIO 07	11,58	11,58000000	11,58
CONSULTÓRIO 08	10,89	10,89000000	10,89
CONSULTÓRIO 09	11,64	11,64000000	11,64
CONSULTÓRIO 10	10,95	10,95000000	10,95
CIRCULAÇÃO	42,47	42,47000000	42,47
W.C. OSTOMIZADO	4,62	4,62000000	4,62
			241,60

9.1.1. 95240 LASTRO DE CONCRETO MAGRO, APLICADO EM PISOS, LAJES SOBRE SOLO OU RADIERS, ESPESSURA DE 3 CM. AF_07/2016 (M2)

			QTD
RECEPÇÃO	30,21	30,21000000	30,21
TRIAGEM	6,62	6,62000000	6,62
PRONTUÁRIO	6,7	6,70000000	6,70
W.C. FRALDÁRIO FEM.	4,62	4,62000000	4,62
W.C. FRALDÁRIO MAS.	4,82	4,82000000	4,82
W.C. MAS.	4,1	4,10000000	4,10
W.C. FEM.	3,93	3,93000000	3,93
CONSULTÓRIO MAIOR 01	20,08	20,08000000	20,08
CONSULTÓRIO MAIOR 02	19,98	19,98000000	19,98
CONSULTÓRIO 01	11,75	11,75000000	11,75
CONSULTÓRIO 02	13,56	13,56000000	13,56
CONSULTÓRIO 03	12,32	12,32000000	12,32
CONSULTÓRIO 04	12	12,00000000	12,00
CONSULTÓRIO 05	14,93	14,93000000	14,93
CONSULTÓRIO 06	14,04	14,04000000	14,04
CONSULTÓRIO 07	11,58	11,58000000	11,58
CONSULTÓRIO 08	10,89	10,89000000	10,89
CONSULTÓRIO 09	11,64	11,64000000	11,64
CONSULTÓRIO 10	10,95	10,95000000	10,95

MEMÓRIAS DE CÁLCULO							
	OBRA:	REFORMA E AMPLIAÇÃO DA POLICLINICA ADERSON TAVARES BEZERRA	DATA : 28/11/2023		BDI : 25,22%		
	DESCRIÇÃO:	REFORMA E AMPLIAÇÃO DA POLICLINICA ADERSON TAVARES BEZERRA	FONTES	VERSÃO	HORA	MES	REF.
	LOCAL:	RUA VICENTE ALENCAR OLIVEIRA, SN, MIRANDÃO, CRATO, CE	SEINFRA	028.1 COM DESONERAÇÃO	84,44%	47,48%	10/2023
	CLIENTE:	CONSORCIO PUBLICO DE SAUDE DA MICRORREGIAO DE CRATO - CPSCM	SINAPI	2023/10 COM DESONERAÇÃO	84,44%	47,48%	11/2023

			QTD
CIRCULAÇÃO	42,47	42,47000000	42,47
W.C. OSTOMIZADO	4,62	4,62000000	4,62
			271,81

9.1.2. C2181 REGULARIZAÇÃO DE BASE C/ ARGAMASSA CIMENTO E AREIA S/ PENEIRAR, TRAÇO 1:3 - ESP= 3cm (M2)

			QTD
RECEPÇÃO	30,21	30,21000000	30,21
TRIAGEM	6,62	6,62000000	6,62
PRONTUÁRIO	6,7	6,70000000	6,70
W.C. FRALDÁRIO FEM.	4,62	4,62000000	4,62
W.C. FRALDÁRIO MAS.	4,82	4,82000000	4,82
W.C. MAS.	4,1	4,10000000	4,10
W.C. FEM.	3,93	3,93000000	3,93
CONSULTÓRIO MAIOR 01	20,08	20,08000000	20,08
CONSULTÓRIO MAIOR 02	19,98	19,98000000	19,98
CONSULTÓRIO 01	11,75	11,75000000	11,75
CONSULTÓRIO 02	13,56	13,56000000	13,56
CONSULTÓRIO 03	12,32	12,32000000	12,32
CONSULTÓRIO 04	12	12,00000000	12,00
CONSULTÓRIO 05	14,93	14,93000000	14,93
CONSULTÓRIO 06	14,04	14,04000000	14,04
CONSULTÓRIO 07	11,58	11,58000000	11,58
CONSULTÓRIO 08	10,89	10,89000000	10,89
CONSULTÓRIO 09	11,64	11,64000000	11,64
CONSULTÓRIO 10	10,95	10,95000000	10,95
CIRCULAÇÃO	42,47	42,47000000	42,47
W.C. OSTOMIZADO	4,62	4,62000000	4,62
AMBIENTES EXISTENTES	(3,1*2,4)+(3,1*1,7)+(3,1*2,4)+(3,1*1,7)	25,42000000	25,42
			297,23

9.1.3. C3007 PORCELANATO RETIFICADO NATURAL (FOSCO) C/ ARG. PRÉ-FABRICADA - P/ PISO (M2)

			QTD
RECEPÇÃO	30,21	30,21000000	30,21
TRIAGEM	6,62	6,62000000	6,62
PRONTUÁRIO	6,7	6,70000000	6,70
W.C. FRALDÁRIO FEM.	4,62	4,62000000	4,62
W.C. FRALDÁRIO MAS.	4,82	4,82000000	4,82
W.C. MAS.	4,1	4,10000000	4,10
W.C. FEM.	3,93	3,93000000	3,93
CONSULTÓRIO MAIOR 01	20,08	20,08000000	20,08
CONSULTÓRIO MAIOR 02	19,98	19,98000000	19,98
CONSULTÓRIO 01	11,75	11,75000000	11,75
CONSULTÓRIO 02	13,56	13,56000000	13,56
CONSULTÓRIO 03	12,32	12,32000000	12,32
CONSULTÓRIO 04	12	12,00000000	12,00
CONSULTÓRIO 05	14,93	14,93000000	14,93
CONSULTÓRIO 06	14,04	14,04000000	14,04
CONSULTÓRIO 07	11,58	11,58000000	11,58
CONSULTÓRIO 08	10,89	10,89000000	10,89
CONSULTÓRIO 09	11,64	11,64000000	11,64

MEMÓRIAS DE CÁLCULO							
	OBRA:	REFORMA E AMPLIAÇÃO DA POLICLINICA ADERSON TAVARES BEZERRA	DATA : 28/11/2023				
	DESCRIÇÃO:	REFORMA E AMPLIAÇÃO DA POLICLINICA ADERSON TAVARES BEZERRA	BDI : 25,22%				
	LOCAL:	RUA VICENTE ALENCAR OLIVEIRA, SN, MIRANDÃO, CRATO, CE	FONTE	VERSÃO	HORA		
	CLIENTE:	CONSORCIO PUBLICO DE SAUDE DA MICRORREGIAO DE CRATO - CPSCM	MES	REF.			
			SEINFRA	028.1 COM DESONERAÇÃO	84,44%	47,48%	10/2023
			SINAPI	2023/10 COM DESONERAÇÃO	84,44%	47,48%	11/2023

			QTD
CONSULTÓRIO 10	10,95	10,95000000	10,95
CIRCULAÇÃO	42,47	42,47000000	42,47
W.C. OSTOMIZADO	4,62	4,62000000	4,62
AMBIENTES EXISTENTES	(3,1*2,4)+(3,1*1,7)+(3,1*2,4)+(3,1*1,7)	25,42000000	25,42
			297,23

9.1.4. C1123 REJUNTAMENTO C/ ARG. PRÉ-FABRICADA, JUNTA ATÉ 2mm EM CERÂMICA, ACIMA DE 30x30 cm (900 cm²) E PORCELANATOS (PAREDE/PISO) (M2)

			QTD
RECEPÇÃO	30,21	30,21000000	30,21
TRIAGEM	6,62	6,62000000	6,62
PRONTUÁRIO	6,7	6,70000000	6,70
W.C. FRALDÁRIO FEM.	4,62	4,62000000	4,62
W.C. FRALDÁRIO MAS.	4,82	4,82000000	4,82
W.C. MAS.	4,1	4,10000000	4,10
W.C. FEM.	3,93	3,93000000	3,93
CONSULTÓRIO MAIOR 01	20,08	20,08000000	20,08
CONSULTÓRIO MAIOR 02	19,98	19,98000000	19,98
CONSULTÓRIO 01	11,75	11,75000000	11,75
CONSULTÓRIO 02	13,56	13,56000000	13,56
CONSULTÓRIO 03	12,32	12,32000000	12,32
CONSULTÓRIO 04	12	12,00000000	12,00
CONSULTÓRIO 05	14,93	14,93000000	14,93
CONSULTÓRIO 06	14,04	14,04000000	14,04
CONSULTÓRIO 07	11,58	11,58000000	11,58
CONSULTÓRIO 08	10,89	10,89000000	10,89
CONSULTÓRIO 09	11,64	11,64000000	11,64
CONSULTÓRIO 10	10,95	10,95000000	10,95
CIRCULAÇÃO	42,47	42,47000000	42,47
W.C. OSTOMIZADO	4,62	4,62000000	4,62
AMBIENTES EXISTENTES	(3,1*2,4)+(3,1*1,7)+(3,1*2,4)+(3,1*1,7)	25,42000000	25,42
			297,23

9.1.5. C2284 SOLEIRA DE GRANITO L= 15cm (M)

			QTD
BANHEIROS	0,95+0,95+0,95+0,95+0,95	4,75000000	4,75
ACESSO PRINCIPAL	0,95	0,95000000	0,95
ACESSO LATERAL E CORREDOR	1,55+1,55	3,10000000	3,10
CONSULTÓRIO 07 E 09	0,95+0,95	1,90000000	1,90
AMBIENTES EXISTENTES	0,95+0,95	1,90000000	1,90
CORREDOR EXTERNO DE ACESSO	1,55+2,05	3,60000000	3,60
			16,20

9.1.6. C1877 PERFIL DE ALUMÍNIO TIPO (L- T- U) (M)

			QTD
RECEPÇÃO	32,50	32,50000000	32,50
TRIAGEM	11,82	11,82000000	11,82
PRONTUÁRIO	11,86	11,86000000	11,86
CONSULTÓRIO MAIOR 01	18,72	18,72000000	18,72
CONSULTÓRIO MAIOR 02	18,66	18,66000000	18,66

MEMÓRIAS DE CÁLCULO							
	OBRA:	REFORMA E AMPLIAÇÃO DA POLICLINICA ADERSON TAVARES BEZERRA	DATA : 28/11/2023				
	DESCRIÇÃO:	REFORMA E AMPLIAÇÃO DA POLICLINICA ADERSON TAVARES BEZERRA	BDI : 25,22%				
	LOCAL:	RUA VICENTE ALENCAR OLIVEIRA, SN, MIRANDÃO, CRATO, CE					
	CLIENTE:	CONSORCIO PUBLICO DE SAUDE DA MICRORREGIAO DE CRATO - CPSMC					
			FONTE	VERSÃO			
			HORA	MES			
			REF.				
			SEINFRA	028.1 COM DESONERAÇÃO	84,44%	47,48%	10/2023
			SINAPI	2023/10 COM DESONERAÇÃO	84,44%	47,48%	11/2023

			QTD
CONSULTÓRIO 01	13,72	13,72000000	13,72
CONSULTÓRIO 02	14,74	14,74000000	14,74
CONSULTÓRIO 03	14,04	14,04000000	14,04
CONSULTÓRIO 04	13,86	13,86000000	13,86
CONSULTÓRIO 05	15,59	15,59000000	15,59
CONSULTÓRIO 06	15,07	15,07000000	15,07
CONSULTÓRIO 07	14,07	14,07000000	14,07
CONSULTÓRIO 08	13,55	13,55000000	13,55
CONSULTÓRIO 09	14,10	14,10000000	14,10
CONSULTÓRIO 10	13,58	13,58000000	13,58
CIRCULAÇÃO	59,16	59,16000000	59,16
			295,04

9.2.1. 95241 LASTRO DE CONCRETO MAGRO, APLICADO EM PISOS, LAJES SOBRE SOLO OU RADIERS, ESPESSURA DE 5 CM. AF_07/2016 (M2)

			QTD
ACESSO	25,26	25,26000000	25,26
JARDIM	10,28	10,28000000	10,28
			35,54

9.2.2. C2181 REGULARIZAÇÃO DE BASE C/ ARGAMASSA CIMENTO E AREIA S/ PENEIRAR, TRAÇO 1:3 - ESP= 3cm (M2)

			QTD
ACESSO	25,26	25,26000000	25,26
			25,26

9.2.3. C3007 PORCELANATO RETIFICADO NATURAL (FOSCO) C/ ARG. PRÉ-FABRICADA - P/ PISO (M2)

			QTD
	25,26	25,26000000	25,26
			25,26

9.2.4. C1123 REJUNTAMENTO C/ ARG. PRÉ-FABRICADA, JUNTA ATÉ 2mm EM CERÂMICA, ACIMA DE 30x30 cm (900 cm²) E PORCELANATOS (PAREDE/PISO) (M2)

			QTD
	25,26	25,26000000	25,26
			25,26

9.2.5. C0365 BANQUETA/ MEIO FIO DE CONCRETO MOLDADO NO LOCAL (M)

			QTD
JARDIM	13*0,9+16,20	27,90000000	27,90
INTERTRAVADO	5,7+3	8,70000000	8,70
			36,60

9.2.6. C5028 PISO INTERTRAVADO TIPO TIJOLINHO (20 X 10 X 4CM), CINZA - COMPACTAÇÃO MECANIZADA (M2)

			QTD
	8,20	8,20000000	8,20
			8,20

9.2.7. C1431 GRAMA EM PLACAS.INCLUSIVE CONSERVAÇÃO (M2)

			QTD
JARDIM EXTERNO	130+54	184,00000000	184,00
			184,00

MEMÓRIAS DE CÁLCULO							
	OBRA:	REFORMA E AMPLIAÇÃO DA POLICLINICA ADERSON TAVARES BEZERRA	DATA : 28/11/2023		BDI : 25,22%		
	DESCRIÇÃO:	REFORMA E AMPLIAÇÃO DA POLICLINICA ADERSON TAVARES BEZERRA	FONTE	VERSÃO	HORA	MES	REF.
	LOCAL:	RUA VICENTE ALENCAR OLIVEIRA, SN, MIRANDÃO, CRATO, CE	SEINFRA	028.1 COM DESONERAÇÃO	84,44%	47,48%	10/2023
	CLIENTE:	CONSORCIO PUBLICO DE SAUDE DA MICRORREGIAO DE CRATO - CPSCM	SINAPI	2023/10 COM DESONERAÇÃO	84,44%	47,48%	11/2023

9.2.8. C0112 ARBUSTOS ORNAMENTAIS EM GERAL. C/ ALTURA MÍNIMA DE 50CM (UN)

		QTD	
	10	10,00000000	10,00
			10,00

10.1. 101505 ENTRADA DE ENERGIA ELÉTRICA, AÉREA, TRIFÁSICA, COM CAIXA DE SOBREPOR, CABO DE 10 MM² E DISJUNTOR DIN 50A (NÃO INCLUSO O POSTE DE CONCRETO). AF_07/2020_PS (UN)

		QTD	
	1	1,00000000	1,00
			1,00

10.2. C4958 POSTE DE CONCRETO CIRCULAR, RESISTÊNCIA NOMINAL 200KG, H= 7,00M, PESO APROXIMADO 670 KG (UN)

		QTD	
	1	1,00000000	1,00
			1,00

10.3. C2074 QUADRO DE DISTRIBUIÇÃO DE LUZ.SOBREPOR ATE 64 DIVISÕES 650X440X205mm, C/BARRAMENTO (UN)

		QTD	
	1	1,00000000	1,00
			1,00

10.4. C4762 CAIXA DE LIGAÇÃO PVC 4" X 2" (UN)

		QTD	
	200	200,00000000	200,00
			200,00

10.5. C4765 ATERRAMENTO COMPLETO C/ HASTE COPPERWELD 5/8"X 2.40M (UN)

		QTD	
	1	1,00000000	1,00
			1,00

10.6. C4761 CAIXA DE LIGAÇÃO PVC 4" X 4" (UN)

		QTD	
	40	40,00000000	40,00
			40,00

10.7. C1092 DISJUNTOR MONOPOLAR EM QUADRO DE DISTRIBUIÇÃO 10A (UN)

		QTD	
	2	2,00000000	2,00
			2,00

10.8. C1093 DISJUNTOR MONOPOLAR EM QUADRO DE DISTRIBUIÇÃO 16A (UN)

		QTD	
	15	15,00000000	15,00
			15,00

10.9. C1095 DISJUNTOR MONOPOLAR EM QUADRO DE DISTRIBUIÇÃO 20A (UN)

		QTD	
	5	5,00000000	5,00
			5,00

MEMÓRIAS DE CÁLCULO							
	OBRA:	REFORMA E AMPLIAÇÃO DA POLICLINICA ADERSON TAVARES BEZERRA	DATA : 28/11/2023				
	DESCRIÇÃO:	REFORMA E AMPLIAÇÃO DA POLICLINICA ADERSON TAVARES BEZERRA	BDI : 25,22%				
	LOCAL:	RUA VICENTE ALENCAR OLIVEIRA, SN, MIRANDÃO, CRATO, CE					
	CLIENTE:	CONSORCIO PUBLICO DE SAUDE DA MICRORREGIAO DE CRATO - CPSCM					
			FONTE	VERSÃO			
			HORA	MES			
			REF.				
			SEINFRA	028.1 COM DESONERAÇÃO	84,44%	47,48%	10/2023
			SINAPI	2023/10 COM DESONERAÇÃO	84,44%	47,48%	11/2023

10.10. 00039471 DISPOSITIVO DPS CLASSE II, 1 POLO, TENSAO MAXIMA DE 275 V, CORRENTE MAXIMA DE *45* KA (TIPO AC) (UN)

		QTD	
	4	4,00000000	4,00
			4,00

10.11. C4531 DISJUNTOR DIFERENCIAL DR-80A, 30mA (UN)

		QTD	
DISJUNTOR Diferencial residual Tetrapolarr 63 A	1	1,00000000	1,00
			1,00

10.12. 91836 ELETRODUTO FLEXÍVEL CORRUGADO, PVC, DN 32 MM (1"), PARA CIRCUITOS TERMINAIS, INSTALADO EM FORRO - FORNECIMENTO E INSTALAÇÃO. AF_03/2023 (M)

		QTD	
	50	50,00000000	50,00
			50,00

10.13. 91854 ELETRODUTO FLEXÍVEL CORRUGADO, PVC, DN 25 MM (3/4"), PARA CIRCUITOS TERMINAIS, INSTALADO EM PAREDE - FORNECIMENTO E INSTALAÇÃO. AF_03/2023 (M)

		QTD	
	600	600,00000000	600,00
			600,00

10.14. 91924 CABO DE COBRE FLEXÍVEL ISOLADO, 1,5 MM², ANTI-CHAMA 450/750 V, PARA CIRCUITOS TERMINAIS - FORNECIMENTO E INSTALAÇÃO. AF_03/2023 (M)

		QTD	
PRETO	210	210,00000000	210,00
AZUL	190	190,00000000	190,00
AMARELO	365	365,00000000	365,00
VERDE	50	50,00000000	50,00
			815,00

10.15. 91926 CABO DE COBRE FLEXÍVEL ISOLADO, 2,5 MM², ANTI-CHAMA 450/750 V, PARA CIRCUITOS TERMINAIS - FORNECIMENTO E INSTALAÇÃO. AF_03/2023 (M)

		QTD	
PRETO	710	710,00000000	710,00
AZUL	710	710,00000000	710,00
VERDE	525	525,00000000	525,00
			1.945,00

10.16. 92980 CABO DE COBRE FLEXÍVEL ISOLADO, 10 MM², ANTI-CHAMA 0,6/1,0 KV, PARA DISTRIBUIÇÃO - FORNECIMENTO E INSTALAÇÃO. AF_12/2015 (M)

		QTD	
VERMELHO	75	75,00000000	75,00
AZUL	25	25,00000000	25,00
VERDE	30	30,00000000	30,00
			130,00

10.17. 98307 TOMADA DE REDE RJ45 - FORNECIMENTO E INSTALAÇÃO. AF_11/2019 (UN)

		QTD	
	18	18,00000000	18,00
			18,00



MEMÓRIAS DE CÁLCULO							
	OBRA:	REFORMA E AMPLIAÇÃO DA POLICLINICA ADERSON TAVARES BEZERRA	DATA : 28/11/2023		BDI : 25,22%		
	DESCRIÇÃO:	REFORMA E AMPLIAÇÃO DA POLICLINICA ADERSON TAVARES BEZERRA	FONTE	VERSÃO	HORA	MES	REF.
	LOCAL:	RUA VICENTE ALENCAR OLIVEIRA, SN, MIRANDÃO, CRATO, CE	SEINFRA	028.1 COM DESONERAÇÃO	84,44%	47,48%	10/2023
	CLIENTE:	CONSORCIO PUBLICO DE SAUDE DA MICRORREGIAO DE CRATO - CPSMC	SINAPI	2023/10 COM DESONERAÇÃO	84,44%	47,48%	11/2023

10.18. C4792 TOMADA DUPLA DE EMBUTIR 2P+T 10A-250V (UN)

		QTD	
	100	100,00000000	100,00
			100,00

10.19. C2493 TOMADA UNIVERSAL 10A 250V (UN)

		QTD	
	5	5,00000000	5,00
			5,00

10.20. 91953 INTERRUPTOR SIMPLES (1 MÓDULO), 10A/250V, INCLUINDO SUPORTE E PLACA - FORNECIMENTO E INSTALAÇÃO. AF_03/2023 (UN)

		QTD	
	18	18,00000000	18,00
			18,00

10.21. 91959 INTERRUPTOR SIMPLES (2 MÓDULOS), 10A/250V, INCLUINDO SUPORTE E PLACA - FORNECIMENTO E INSTALAÇÃO. AF_03/2023 (UN)

		QTD	
	2	2,00000000	2,00
			2,00

10.22. 91967 INTERRUPTOR SIMPLES (3 MÓDULOS), 10A/250V, INCLUINDO SUPORTE E PLACA - FORNECIMENTO E INSTALAÇÃO. AF_03/2023 (UN)

		QTD	
	1	1,00000000	1,00
			1,00

10.23. 91955 INTERRUPTOR PARALELO (1 MÓDULO), 10A/250V, INCLUINDO SUPORTE E PLACA - FORNECIMENTO E INSTALAÇÃO. AF_03/2023 (UN)

		QTD	
	2	2,00000000	2,00
			2,00

10.24. 91969 INTERRUPTOR PARALELO (3 MÓDULOS), 10A/250V, INCLUINDO SUPORTE E PLACA - FORNECIMENTO E INSTALAÇÃO. AF_03/2023 (UN)

		QTD	
	2	2,00000000	2,00
			2,00

10.25. COM-13116006 LUMINÁRIA EM LED QUADRADA 24W, BRANCO FRIO, TEMPERATURA 6000K, LUMENS 1800 LM, (SOBREPOR) 30X30 CM - FORNECIMENTO E INSTALAÇÃO (UN)

		QTD	
	38	38,00000000	38,00
			38,00

10.26. 97607 LUMINÁRIA ARANDELA TIPO TARTARUGA, DE SOBREPOR, COM 1 LÂMPADA LED DE 6 W, SEM REATOR - FORNECIMENTO E INSTALAÇÃO. AF_02/2020 (UN)

		QTD	
	6	6,00000000	6,00
			6,00

10.27. C3734 REMANEJAMENTO DE CONDENSADORES DE MINICENTRAIS DE AR CONDICIONADO, INCLUSIVE PONTO DE FORÇA E RECARGA DE GAS (UN)

MEMÓRIAS DE CÁLCULO							
	OBRA:	REFORMA E AMPLIAÇÃO DA POLICLINICA ADERSON TAVARES BEZERRA	DATA : 28/11/2023				
	DESCRIÇÃO:	REFORMA E AMPLIAÇÃO DA POLICLINICA ADERSON TAVARES BEZERRA	BDI : 25,22%				
	LOCAL:	RUA VICENTE ALENCAR OLIVEIRA, SN, MIRANDÃO, CRATO, CE					
	CLIENTE:	CONSORCIO PUBLICO DE SAUDE DA MICRORREGIAO DE CRATO - CPSCM					
			FONTE	VERSÃO			
			HORA	MES			
			REF.				
			SEINFRA	028.1 COM DESONERAÇÃO	84,44%	47,48%	10/2023
			SINAPI	2023/10 COM DESONERAÇÃO	84,44%	47,48%	11/2023

		QTD	
CONSULTÓRIO 19	1	1,00000000	1,00
			1,00

10.28. 104473 COMPOSIÇÃO PARAMÉTRICA DE PONTO ELÉTRICO DE ILUMINAÇÃO, COM INTERRUPTOR SIMPLES, EM EDIFÍCIO RESIDENCIAL COM ELETRODUTO EMBUTIDO EM RASGOS NAS PAREDES, INCLUSO TOMADA, ELETRODUTO, CABO, RASGO E CHUMBAMENTO (SEM LUMINÁRIA E LÂMPADA). AF_11/2022 (UN)

		QTD	
CONSULTÓRIO 19	1	1,00000000	1,00
			1,00

10.29. 104475 COMPOSIÇÃO PARAMÉTRICA DE PONTO ELÉTRICO DE TOMADA DE USO GERAL 2P+T (10A/250V) EM EDIFÍCIO RESIDENCIAL COM ELETRODUTO EMBUTIDO EM RASGOS NAS PAREDES, INCLUSO TOMADA, ELETRODUTO, CABO, RASGO, QUEBRA E CHUMBAMENTO. AF_11/2022 (UN)

		QTD	
BOX NOVOS	2*3	6,00000000	6,00
			6,00

11.1. C2616 TUBO PVC SOLD. MARROM D= 25mm (3/4") (M)

		QTD	
	250	250,00000000	250,00
			250,00

11.2. 89362 JOELHO 90 GRAUS, PVC, SOLDÁVEL, DN 25MM, INSTALADO EM RAMAL OU SUB-RAMAL DE ÁGUA - FORNECIMENTO E INSTALAÇÃO. AF_06/2022 (UN)

		QTD	
	25	25,00000000	25,00
			25,00

11.3. 89366 JOELHO 90 GRAUS COM BUCHA DE LATÃO, PVC, SOLDÁVEL, DN 25MM, X 3/4 INSTALADO EM RAMAL OU SUB-RAMAL DE ÁGUA - FORNECIMENTO E INSTALAÇÃO. AF_06/2022 (UN)

		QTD	
	29	29,00000000	29,00
			29,00

11.4. 90374 TÊ COM BUCHA DE LATÃO NA BOLSA CENTRAL, PVC, SOLDÁVEL, DN 25MM X 3/4 , INSTALADO EM RAMAL OU SUB-RAMAL DE ÁGUA - FORNECIMENTO E INSTALAÇÃO. AF_06/2022 (UN)

		QTD	
	2	2,00000000	2,00
			2,00

11.5. C2166 REGISTRO DE GAVETA C/CANOPLA CROMADA D= 20mm (3/4") (UN)

		QTD	
	18	18,00000000	18,00
			18,00

12.1. C2593 TUBO PVC BRANCO P/ESGOTO D=100MM (4") (M)

		QTD	
	35	35,00000000	35,00
			35,00

12.2. C2596 TUBO PVC BRANCO P/ESGOTO D=50mm (2") (M)

		QTD	
	52	52,00000000	52,00

MEMÓRIAS DE CÁLCULO							
	OBRA:	REFORMA E AMPLIAÇÃO DA POLICLINICA ADERSON TAVARES BEZERRA	DATA : 28/11/2023		BDI : 25,22%		
	DESCRIÇÃO:	REFORMA E AMPLIAÇÃO DA POLICLINICA ADERSON TAVARES BEZERRA	FONTE	VERSÃO	HORA	MES	REF.
	LOCAL:	RUA VICENTE ALENCAR OLIVEIRA, SN, MIRANDÃO, CRATO, CE	SEINFRA	028.1 COM DESONERAÇÃO	84,44%	47,48%	10/2023
	CLIENTE:	CONSORCIO PUBLICO DE SAUDE DA MICRORREGIAO DE CRATO - CPSMC	SINAPI	2023/10 COM DESONERAÇÃO	84,44%	47,48%	11/2023

		QTD
		52,00

12.3. C2595 TUBO PVC BRANCO P/ESGOTO D=40mm (1 1/2") (M)

		QTD
76	76,00000000	76,00
		76,00

12.4. 89728 CURVA CURTA 90 GRAUS, PVC, SERIE NORMAL, ESGOTO PREDIAL, DN 40 MM, JUNTA SOLDÁVEL, FORNECIDO E INSTALADO EM RAMAL DE DESCARGA OU RAMAL DE ESGOTO SANITÁRIO. AF_08/2022 (UN)

		QTD
23	23,00000000	23,00
		23,00

12.5. 89733 CURVA CURTA 90 GRAUS, PVC, SERIE NORMAL, ESGOTO PREDIAL, DN 50 MM, JUNTA ELÁSTICA, FORNECIDO E INSTALADO EM RAMAL DE DESCARGA OU RAMAL DE ESGOTO SANITÁRIO. AF_08/2022 (UN)

		QTD
5	5,00000000	5,00
		5,00

12.6. 89733 CURVA CURTA 90 GRAUS, PVC, SERIE NORMAL, ESGOTO PREDIAL, DN 50 MM, JUNTA ELÁSTICA, FORNECIDO E INSTALADO EM RAMAL DE DESCARGA OU RAMAL DE ESGOTO SANITÁRIO. AF_08/2022 (UN)

		QTD
3	3,00000000	3,00
		3,00

12.7. C2355 TÊ PVC BRANCO P/ESGOTO D=100mm (4") - JUNTA C/ANÉIS (UN)

		QTD
2	2,00000000	2,00
		2,00

12.8. C1584 JUNÇÃO SIMPLES C/INSPEÇÃO PVC P/ESGOTO D=100mm (4") (UN)

		QTD
3	3,00000000	3,00
		3,00

12.9. C1582 JUNÇÃO SIMPLES DE REDUÇÃO PVC P/ESGOTO 100X50mm(4"X2") (UN)

		QTD
7	7,00000000	7,00
		7,00

12.10. 89785 JUNÇÃO SIMPLES, PVC, SERIE NORMAL, ESGOTO PREDIAL, DN 50 X 50 MM, JUNTA ELÁSTICA, FORNECIDO E INSTALADO EM RAMAL DE DESCARGA OU RAMAL DE ESGOTO SANITÁRIO. AF_08/2022 (UN)

		QTD
2	2,00000000	2,00
		2,00

12.11. C4925 CAIXA SIFONADA PVC 100 X 100 X 50MM, ACABAMENTO INOX (GRELHA OU TAMPA CEGA) (UN)

		QTD
7	7,00000000	7,00
		7,00

12.12. 89710 RALO SECO, PVC, DN 100 X 40 MM, JUNTA SOLDÁVEL, FORNECIDO E INSTALADO EM RAMAL DE DESCARGA OU EM RAMAL DE ESGOTO SANITÁRIO. AF_08/2022 (UN)

MEMÓRIAS DE CÁLCULO					
	OBRA:	REFORMA E AMPLIAÇÃO DA POLICLINICA ADERSON TAVARES BEZERRA	DATA : 28/11/2023		BDI : 25,22%
	DESCRIÇÃO:	REFORMA E AMPLIAÇÃO DA POLICLINICA ADERSON TAVARES BEZERRA	FONTE	VERSÃO	HORA
	LOCAL:	RUA VICENTE ALENCAR OLIVEIRA, SN, MIRANDÃO, CRATO, CE	MES	REF.	
	CLIENTE:	CONSORCIO PUBLICO DE SAUDE DA MICRORREGIAO DE CRATO - CPSCM	SEINFRA	028.1 COM DESONERAÇÃO	84,44%
		SINAPI	2023/10 COM DESONERAÇÃO	84,44%	47,48%
				11/2023	

		QTD	
	12	12,00000000	12,00
			12,00

12.13. 89724 JOELHO 90 GRAUS, PVC, SERIE NORMAL, ESGOTO PREDIAL, DN 40 MM, JUNTA SOLDÁVEL, FORNECIDO E INSTALADO EM RAMAL DE DESCARGA OU RAMAL DE ESGOTO SANITÁRIO. AF_08/2022 (UN)

		QTD	
	16	16,00000000	16,00
			16,00

12.14. 89744 JOELHO 90 GRAUS, PVC, SERIE NORMAL, ESGOTO PREDIAL, DN 100 MM, JUNTA ELÁSTICA, FORNECIDO E INSTALADO EM RAMAL DE DESCARGA OU RAMAL DE ESGOTO SANITÁRIO. AF_08/2022 (UN)

		QTD	
	8	8,00000000	8,00
			8,00

12.15. C3738 INSTALAÇÃO DE TUBO DE VENTILAÇÃO 50mm C/ L=4m, C/ REBOCO E PINTURA A CAL (C/ MATERIAL) (UN)

		QTD	
	5	5,00000000	5,00
			5,00

13.1. CP-31941116 CAIXA DE PASSAGEM PARA AR CONDICIONADO - FORNECIMENTO E INSTALAÇÃO (UN)

		QTD	
	15	15,00000000	15,00
			15,00

13.2. C4777 REDE FRIGORÍGENA C/ TUBO DE COBRE 3/8" FLEXÍVEL, ISOLADO COM BORRACHA ELASTOMÉRICA, SUSTENTAÇÃO, SOLDA E LIMPEZA (M)

		QTD	
	15*2+1,7+1,5+1,7+1,2+1,2+1,5+1,6+1,6+1,6+4+3,3+2,7+4,1+4+2,7	64,40000000	64,40
			64,40

13.3. 97330 TUBO EM COBRE FLEXÍVEL, DN 5/8", COM ISOLAMENTO, INSTALADO EM RAMAL DE ALIMENTAÇÃO DE AR CONDICIONADO COM CONDENSADORA INDIVIDUAL FORNECIMENTO E INSTALAÇÃO. AF_12/2015 (M)

		QTD	
	15*2+1,7+1,5+1,7+1,2+1,2+1,5+1,6+1,6+1,6+4+3,3+2,7+4,1+4+2,7	64,40000000	64,40
			64,40

13.4. C2626 TUBO PVC SOLD. MARROM INCL.CONEXÕES D= 32mm(1") (M)

		QTD	
	15*2,4+7,6+3,8+3,05+1,35+1,45+4,5+4,14+4,6+6,5+1,12	74,11000000	74,11
			74,11

14.1. C4649 SINALIZAÇÃO PARA EXTINTOR (UN)

		QTD	
	4	4,00000000	4,00
			4,00

14.2. 101911 EXTINTOR DE INCÊNDIO PORTÁTIL COM CARGA DE PQS DE 12 KG, CLASSE BC - FORNECIMENTO E

MEMÓRIAS DE CÁLCULO							
	OBRA:	REFORMA E AMPLIAÇÃO DA POLICLINICA ADERSON TAVARES BEZERRA	DATA : 28/11/2023		BDI : 25,22%		
	DESCRIÇÃO:	REFORMA E AMPLIAÇÃO DA POLICLINICA ADERSON TAVARES BEZERRA	FONTES	VERSÃO	HORA	MES	REF.
	LOCAL:	RUA VICENTE ALENCAR OLIVEIRA, SN, MIRANDÃO, CRATO, CE	SEINFRA	028.1 COM DESONERAÇÃO	84,44%	47,48%	10/2023
	CLIENTE:	CONSORCIO PUBLICO DE SAUDE DA MICRORREGIAO DE CRATO - CPSMC	SINAPI	2023/10 COM DESONERAÇÃO	84,44%	47,48%	11/2023

INSTALAÇÃO. AF_10/2020_PE (UN)

		QTD	
	4	4,00000000	4,00
			4,00

15.1. 86943 LAVATÓRIO LOUÇA BRANCA SUSPENSO, 29,5 X 39CM OU EQUIVALENTE, PADRÃO POPULAR, INCLUSO SIFÃO FLEXÍVEL EM PVC, VÁLVULA E ENGATE FLEXÍVEL 30CM EM PLÁSTICO E TORNEIRA CROMADA DE MESA, PADRÃO POPULAR - FORNECIMENTO E INSTALAÇÃO. AF_01/2020 (UN)

		QTD	
	18	18,00000000	18,00
			18,00

15.2. C1151 DUCHA P/ WC CROMADO (INSTALADO) (UN)

		QTD	
	5	5,00000000	5,00
			5,00

15.3. 100848 VASO SANITÁRIO INFANTIL LOUÇA BRANCA - FORNECIMENTO E INSTALACAO. AF_01/2020 (UN)

		QTD	
	2	2,00000000	2,00
			2,00

15.4. 95471 VASO SANITARIO SIFONADO CONVENCIONAL PARA PCD SEM FURO FRONTAL COM LOUÇA BRANCA SEM ASSENTO - FORNECIMENTO E INSTALAÇÃO. AF_01/2020 (UN)

		QTD	
	3	3,00000000	3,00
			3,00

15.5. 100851 ASSENTO SANITÁRIO INFANTIL - FORNECIMENTO E INSTALACAO. AF_01/2020 (UN)

		QTD	
	2	2,00000000	2,00
			2,00

15.6. 100849 ASSENTO SANITÁRIO CONVENCIONAL - FORNECIMENTO E INSTALACAO. AF_01/2020 (UN)

		QTD	
	3	3,00000000	3,00
			3,00

15.7. 100865 BARRA DE APOIO LATERAL ARTICULADA, COM TRAVA, EM ACO INOX POLIDO, FIXADA NA PAREDE - FORNECIMENTO E INSTALAÇÃO. AF_01/2020 (UN)

		QTD	
	8	8,00000000	8,00
			8,00

15.8. 100866 BARRA DE APOIO RETA, EM ACO INOX POLIDO, COMPRIMENTO 60CM, FIXADA NA PAREDE - FORNECIMENTO E INSTALAÇÃO. AF_01/2020 (UN)

		QTD	
	5	5,00000000	5,00
			5,00

15.9. 100868 BARRA DE APOIO RETA, EM ACO INOX POLIDO, COMPRIMENTO 80 CM, FIXADA NA PAREDE - FORNECIMENTO E INSTALAÇÃO. AF_01/2020 (UN)

MEMÓRIAS DE CÁLCULO							
	OBRA:	REFORMA E AMPLIAÇÃO DA POLICLINICA ADERSON TAVARES BEZERRA	DATA : 28/11/2023				
	DESCRIÇÃO:	REFORMA E AMPLIAÇÃO DA POLICLINICA ADERSON TAVARES BEZERRA	BDI : 25,22%				
	LOCAL:	RUA VICENTE ALENCAR OLIVEIRA, SN, MIRANDÃO, CRATO, CE					
	CLIENTE:	CONSORCIO PUBLICO DE SAUDE DA MICRORREGIAO DE CRATO - CPSMC					
			FONTE	VERSÃO			
			HORA	MES			
			REF.				
			SEINFRA	028.1 COM DESONERAÇÃO	84,44%	47,48%	10/2023
			SINAPI	2023/10 COM DESONERAÇÃO	84,44%	47,48%	11/2023

			QTD
	3*4	12,00000000	12,00
			12,00

16.1. C2845 INST. DE HIDRÔMETRO E CAVALETE C/ CAIXA NO MURO P002 (CASO I) (UN)

			QTD
	1	1,00000000	1,00
			1,00

16.2. 102623 CAIXA D'ÁGUA EM POLIETILENO, 1000 LITROS (INCLUSOS TUBOS, CONEXÕES E TORNEIRA DE BÓIA) - FORNECIMENTO E INSTALAÇÃO. AF_06/2021 (UN)

			QTD
	2	2,00000000	2,00
			2,00

16.3. C4162 FOSSA SÉPTICA E SUMIDOURO EM ANÉIS D=1,20M (UN)

			QTD
	1	1,00000000	1,00
			1,00

16.4. C0609 CAIXA EM ALVENARIA (60X60X60cm) DE 1/2 TIJOLO COMUM, LASTRO DE CONCRETO E TAMPA DE CONCRETO (UN)

			QTD
	1	1,00000000	1,00
			1,00

16.5. C2768 ESCADA DE MARINHEIRO EM FERRO CHATO C/PROTEÇÃO (M)

			QTD
	1	1,00000000	1,00
			1,00

17.1.1. 88485 FUNDO SELADOR ACRÍLICO, APLICAÇÃO MANUAL EM PAREDE, UMA DEMÃO. AF_04/2023 (M2)

			QTD
RECEPÇÃO	32,50*2,7	87,75000000	87,75
TRIAGEM	11,82*2,7	31,91000000	31,91
PRONTUÁRIO	11,86*2,7	32,02000000	32,02
CONSULTÓRIO MAIOR 01	18,72*2,7	50,54000000	50,54
CONSULTÓRIO MAIOR 02	18,66*2,7	50,38000000	50,38
CONSULTÓRIO 01	13,72*2,7	37,04000000	37,04
CONSULTÓRIO 02	14,74*2,7	39,80000000	39,80
CONSULTÓRIO 03	14,04*2,7	37,91000000	37,91
CONSULTÓRIO 04	13,86*2,7	37,42000000	37,42
CONSULTÓRIO 05	15,59*2,7	42,09000000	42,09
CONSULTÓRIO 06	15,07*2,7	40,69000000	40,69
CONSULTÓRIO 07	14,07*2,7	37,99000000	37,99
CONSULTÓRIO 08	13,55*2,7	36,59000000	36,59
CONSULTÓRIO 09	14,10*2,7	38,07000000	38,07
CONSULTÓRIO 10	13,58*2,7	36,67000000	36,67
CIRCULAÇÃO	59,16*2,7	159,73000000	159,73
SALA SERVIDOR	15,9*3,5	55,65000000	55,65
DEPÓSITO	12,15*3,5	42,53000000	42,53
FISIOTERAPIA	44,30*3,5	155,05000000	155,05
CONSULTÓRIO 19	12,68*3,5	44,38000000	44,38

MEMÓRIAS DE CÁLCULO							
	OBRA:	REFORMA E AMPLIAÇÃO DA POLICLINICA ADERSON TAVARES BEZERRA	DATA : 28/11/2023				
	DESCRIÇÃO:	REFORMA E AMPLIAÇÃO DA POLICLINICA ADERSON TAVARES BEZERRA	BDI : 25,22%				
	LOCAL:	RUA VICENTE ALENCAR OLIVEIRA, SN, MIRANDÃO, CRATO, CE					
	CLIENTE:	CONSORCIO PUBLICO DE SAUDE DA MICRORREGIAO DE CRATO - CPSMC					
			FONTES	VERSÃO	HORA	MES	REF.
			SEINFRA	028.1 COM DESONERAÇÃO	84,44%	47,48%	10/2023
			SINAPI	2023/10 COM DESONERAÇÃO	84,44%	47,48%	11/2023

		QTD
		1.094,21

17.1.2. 88495 EMASSAMENTO COM MASSA LÁTEX, APLICAÇÃO EM PAREDE, UMA DEMÃO, LIXAMENTO MANUAL. AF_04/2023 (M2)

		QTD
RECEPÇÃO	32,50*2,7	87,75000000
TRIAGEM	11,82*2,7	31,91000000
PRONTUÁRIO	11,86*2,7	32,02000000
CONSULTÓRIO MAIOR 01	18,72*2,7	50,54000000
CONSULTÓRIO MAIOR 02	18,66*2,7	50,38000000
CONSULTÓRIO 01	13,72*2,7	37,04000000
CONSULTÓRIO 02	14,74*2,7	39,80000000
CONSULTÓRIO 03	14,04*2,7	37,91000000
CONSULTÓRIO 04	13,86*2,7	37,42000000
CONSULTÓRIO 05	15,59*2,7	42,09000000
CONSULTÓRIO 06	15,07*2,7	40,69000000
CONSULTÓRIO 07	14,07*2,7	37,99000000
CONSULTÓRIO 08	13,55*2,7	36,59000000
CONSULTÓRIO 09	14,10*2,7	38,07000000
CONSULTÓRIO 10	13,58*2,7	36,67000000
CIRCULAÇÃO	59,16*2,7	159,73000000
		796,60

17.1.3. 88489 PINTURA LÁTEX ACRÍLICA PREMIUM, APLICAÇÃO MANUAL EM PAREDES, DUAS DEMÃOS. AF_04/2023 (M2)

		QTD
RECEPÇÃO	32,50*2,7	87,75000000
TRIAGEM	11,82*2,7	31,91000000
PRONTUÁRIO	11,86*2,7	32,02000000
CONSULTÓRIO MAIOR 01	18,72*2,7	50,54000000
CONSULTÓRIO MAIOR 02	18,66*2,7	50,38000000
CONSULTÓRIO 01	13,72*2,7	37,04000000
CONSULTÓRIO 02	14,74*2,7	39,80000000
CONSULTÓRIO 03	14,04*2,7	37,91000000
CONSULTÓRIO 04	13,86*2,7	37,42000000
CONSULTÓRIO 05	15,59*2,7	42,09000000
CONSULTÓRIO 06	15,07*2,7	40,69000000
CONSULTÓRIO 07	14,07*2,7	37,99000000
CONSULTÓRIO 08	13,55*2,7	36,59000000
CONSULTÓRIO 09	14,10*2,7	38,07000000
CONSULTÓRIO 10	13,58*2,7	36,67000000
CIRCULAÇÃO	59,16*2,7	159,73000000
SALA SERVIDOR	15,9*3,5	55,65000000
DEPÓSITO	12,15*3,5	42,53000000
FISIOTERAPIA	44,30*3,5	155,05000000
CONSULTÓRIO 19	12,68*3,5	44,38000000
		1.094,21

17.1.4. 88494 EMASSAMENTO COM MASSA LÁTEX, APLICAÇÃO EM TETO, UMA DEMÃO, LIXAMENTO MANUAL. AF_04/2023 (M2)

		QTD
TRIAGEM	6,62	6,62000000
		6,62

MEMÓRIAS DE CÁLCULO							
	OBRA:	REFORMA E AMPLIAÇÃO DA POLICLINICA ADERSON TAVARES BEZERRA	DATA : 28/11/2023				
	DESCRIÇÃO:	REFORMA E AMPLIAÇÃO DA POLICLINICA ADERSON TAVARES BEZERRA	BDI : 25,22%				
	LOCAL:	RUA VICENTE ALENCAR OLIVEIRA, SN, MIRANDÃO, CRATO, CE	FONTE	VERSÃO	HORA		
	CLIENTE:	CONSORCIO PUBLICO DE SAUDE DA MICRORREGIAO DE CRATO - CPSMC	MES	REF.			
			SEINFRA	028.1 COM DESONERAÇÃO	84,44%	47,48%	10/2023
			SINAPI	2023/10 COM DESONERAÇÃO	84,44%	47,48%	11/2023

			QTD
PRONTUÁRIO	6,7	6,70000000	6,70
W.C. FRALDÁRIO FEM.	4,62	4,62000000	4,62
W.C. FRALDÁRIO MAS.	4,82	4,82000000	4,82
W.C. MAS.	4,1	4,10000000	4,10
W.C. FEM.	3,93	3,93000000	3,93
CONSULTÓRIO MAIOR 01	20,08	20,08000000	20,08
CONSULTÓRIO MAIOR 02	19,98	19,98000000	19,98
CONSULTÓRIO 01	11,75	11,75000000	11,75
CONSULTÓRIO 02	13,56	13,56000000	13,56
CONSULTÓRIO 03	12,32	12,32000000	12,32
CONSULTÓRIO 04	12	12,00000000	12,00
CONSULTÓRIO 05	14,93	14,93000000	14,93
CONSULTÓRIO 06	14,04	14,04000000	14,04
CONSULTÓRIO 07	11,58	11,58000000	11,58
CONSULTÓRIO 08	10,89	10,89000000	10,89
CONSULTÓRIO 09	11,64	11,64000000	11,64
CONSULTÓRIO 10	10,95	10,95000000	10,95
CIRCULAÇÃO	42,47	42,47000000	42,47
W.C. OSTOMIZADO	4,62	4,62000000	4,62
			241,60

17.1.5. 88488 PINTURA LÁTEX ACRÍLICA PREMIUM, APLICAÇÃO MANUAL EM TETO, DUAS DEMÃOS. AF_04/2023 (M2)

			QTD
TRIAGEM	6,62	6,62000000	6,62
PRONTUÁRIO	6,7	6,70000000	6,70
W.C. FRALDÁRIO FEM.	4,62	4,62000000	4,62
W.C. FRALDÁRIO MAS.	4,82	4,82000000	4,82
W.C. MAS.	4,1	4,10000000	4,10
W.C. FEM.	3,93	3,93000000	3,93
CONSULTÓRIO MAIOR 01	20,08	20,08000000	20,08
CONSULTÓRIO MAIOR 02	19,98	19,98000000	19,98
CONSULTÓRIO 01	11,75	11,75000000	11,75
CONSULTÓRIO 02	13,56	13,56000000	13,56
CONSULTÓRIO 03	12,32	12,32000000	12,32
CONSULTÓRIO 04	12	12,00000000	12,00
CONSULTÓRIO 05	14,93	14,93000000	14,93
CONSULTÓRIO 06	14,04	14,04000000	14,04
CONSULTÓRIO 07	11,58	11,58000000	11,58
CONSULTÓRIO 08	10,89	10,89000000	10,89
CONSULTÓRIO 09	11,64	11,64000000	11,64
CONSULTÓRIO 10	10,95	10,95000000	10,95
CIRCULAÇÃO	42,47	42,47000000	42,47
W.C. OSTOMIZADO	4,62	4,62000000	4,62
			241,60

17.2.1. C2461 TEXTURA ACRÍLICA 1 DEMÃO EM PAREDES EXTERNAS (M2)

			QTD
ACESSO CER	29,3*3,5	102,55000000	102,55
JARDIM CER	35*3,5	122,50000000	122,50
PAREDES EXTERNAS CER	(12,6+7,9+10,5+9,15+1,2)*3,3	136,46000000	136,46

MEMÓRIAS DE CÁLCULO							
	OBRA:	REFORMA E AMPLIAÇÃO DA POLICLINICA ADERSON TAVARES BEZERRA	DATA : 28/11/2023				
	DESCRIÇÃO:	REFORMA E AMPLIAÇÃO DA POLICLINICA ADERSON TAVARES BEZERRA	BDI : 25,22%				
	LOCAL:	RUA VICENTE ALENCAR OLIVEIRA, SN, MIRANDÃO, CRATO, CE	FONTE	VERSÃO	HORA		
	CLIENTE:	CONSORCIO PUBLICO DE SAUDE DA MICRORREGIAO DE CRATO - CPSCM	MES	REF.			
			SEINFRA	028.1 COM DESONERAÇÃO	84,44%	47,48%	10/2023
			SINAPI	2023/10 COM DESONERAÇÃO	84,44%	47,48%	11/2023

			QTD
PLATIBANDA CER	(16+3,6+1,85+18,20+7,3+5,5+6,9+16,3+4,65+4,65+2,1+2,1)*1,45	129,27000000	129,27
FACHADA NORTE POLICLINICA	(3,8*6,5+0,25*16,1+1*2*16,1+3,8*6,5+2,7*35,2*2+39,3*0,25+1,80*3,3+88,50)	380,08000000	380,08
FACHADA LESTE POLICLINICA	(47,3+11,23+11,23+7,3)*5,3+(16,85*3)+(42,5*3,6*2)+(5,3*4,2*2)+(2,8*5,3*2)	839,17000000	839,17
FACHADA SUL POLICLINICA	(63,8*5,3)+53,60+53,60	445,34000000	445,34
VACUO CILINDRICO	16,60*3	49,80000000	49,80
AR COMPRIMIDO	21,4*3	64,20000000	64,20
FACHADA OESTE POLICLINICA	24,15*5,3+2,7*5,3	142,31000000	142,31
GUARITA	11,2*4+23,75+23,75	92,30000000	92,30
CAIXA DAGUA	15,7*10	157,00000000	157,00
			2.660,98

17.2.2. C1907 PINTURA DE PISO INTERNO/EXTERNO. C/TINTA BASE RESINA ACRÍLICA-QUARTZO.2 DEMÃOS (M2)

			QTD
JARDIM	10,28	10,28000000	10,28
			10,28

17.2.3. 104641 PINTURA LÁTEX ACRÍLICA ECONÔMICA, APLICAÇÃO MANUAL EM PAREDES, DUAS DEMÃOS. AF_04/2023 (M2)

			QTD
	12*5	60,00000000	60,00
			60,00

17.3.1. C1206 EMASSAMENTO DE ESQUADRIAS DE MADEIRA P/TINTA ÓLEO OU ESMALTE 2 DEMÃOS (M2)

			QTD
PORTA DE 90CM - 22 UND	0,9*2,1*2*22	83,16000000	83,16
PORTA DE 80CM - 1 UND	0,8*2,1*2	3,36000000	3,36
PORTA DE 70CM - 01UND	0,7*2,1*2	2,94000000	2,94
			89,46

17.3.2. C1280 ESMALTE DUAS DEMÃOS EM ESQUADRIAS DE MADEIRA (M2)

			QTD
PORTA DE 90CM - 22 UND	0,9*2,1*2*22	83,16000000	83,16
PORTA DE 80CM - 1 UND	0,8*2,1*2	3,36000000	3,36
PORTA DE 70CM - 01UND	0,7*2,1*2	2,94000000	2,94
			89,46

18.1. C4623 PISO PODOTÁTIL INTERNO EM BORRACHA 30x30cm ASSENTAMENTO COM COLA VINIL (FORNECIMENTO E ASSENTAMENTO) (M2)

			QTD
AMPLIAÇÃO	194*0,3	58,20000000	58,20
PARTE EXISTENTE	(72+665+252+502+592)*0,3	624,90000000	624,90
			683,10

18.2. COM-39570276 PLAÇA EM PVC 45x14CM C/ ADESIVO VINIL LEITOSO APLICADO EM 1 FACE E FIXAÇÃO COM FITA DUPLA FACE (FORNECIMENTO E INSTALAÇÃO) (UN)

			QTD
AMPLIAÇÃO	22	22,00000000	22,00

MEMÓRIAS DE CÁLCULO

	OBRA: REFORMA E AMPLIAÇÃO DA POLICLINICA ADERSON TAVARES BEZERRA		DATA : 28/11/2023		BDI : 25,22%		
	DESCRIÇÃO: REFORMA E AMPLIAÇÃO DA POLICLINICA ADERSON TAVARES BEZERRA		FONTE	VERSÃO	HORA	MES	REF.
	LOCAL: RUA VICENTE ALENCAR OLIVEIRA, SN, MIRANDÃO, CRATO, CE		SEINFRA	028.1 COM DESONERAÇÃO	84,44%	47,48%	10/2023
	CLIENTE: CONSORCIO PUBLICO DE SAUDE DA MICRORREGIAO DE CRATO - CPSMC		SINAPI	2023/10 COM DESONERAÇÃO	84,44%	47,48%	11/2023

		QTD	
EXISTENTE	34+108	142,00000000	142,00
			164,00

18.3. C4648 PLACAS COM BRAILLE PARA SINALIZAÇÃO TÁTIL (UN)

		QTD	
AMPLIAÇÃO	22	22,00000000	22,00
EXISTENTE	34+108	142,00000000	142,00
			164,00

19.1. C1869 PEITORIL DE GRANITO L= 15 cm (M)

		QTD	
J01	1,6*9	14,40000000	14,40
J02	1,20*3	3,60000000	3,60
J03	0,6*3	1,80000000	1,80
J04	0,8*2	1,60000000	1,60
			21,40

19.2. C1625 LIMPEZA DE PISOS E REVESTIMENTOS (M2)

		QTD	
PASTILHAS VERDE FACHADA	4,5*16,10	72,45000000	72,45
			72,45

19.3. C1628 LIMPEZA GERAL (M2)

		QTD	
	269+9,25	278,25000000	278,25
			278,25



Saulo Marjorie Gonçalves Silva Bezerra
Engenheiro Civil
CREA/CE: 330959 / RNP: 061684178-8

RELATÓRIO ANALÍTICO - COMPOSIÇÕES DE CUSTOS

	OBRA:	REFORMA E AMPLIAÇÃO DA POLICLINICA ADERSON TAVARES BEZERRA	DATA : 28/11/2023		BDI : 25,22%	
	DESCRIÇÃO:	REFORMA E AMPLIAÇÃO DA POLICLINICA ADERSON TAVARES BEZERRA	FONTES	VERSÃO	HORA	
	LOCAL:	RUA VICENTE ALENCAR OLIVEIRA, SN, MIRANDÃO, CRATO, CE	SEINFRA	028.1 COM DESONERAÇÃO	84,44%	47,48%
	CLIENTE:	CONSORCIO PUBLICO DE SAUDE DA MICRORREGIAO DE CRATO - CPSCM	SINAPI	2023/10 COM DESONERAÇÃO	84,44%	47,48%
				MES	REF.	
					10/2023	
					11/2023	

1.1.1. C1937 PLACAS PADRÃO DE OBRA (M2)

Material		FONTES	UNID	COEFICIENTE	PREÇO UNITÁRIO	TOTAL
I0537	CHAPA DE AÇO GALVANIZADA ESP. 0.3MM	SEINFRA	M2	1,02000000	R\$ 39,0300	R\$ 39,8106
I1100	ESMALTE SINTETICO	SEINFRA	L	1,00000000	R\$ 31,8800	R\$ 31,8800
I1691	PONTALETE / BARROTE DE 3"x3"	SEINFRA	M	4,50000000	R\$ 16,0900	R\$ 72,4050
I1725	PREGO 15X15 (1.1/4" x 13) (APROXIMADAMENTE 672UN/KG)	SEINFRA	KG	0,15000000	R\$ 15,9900	R\$ 2,3985
TOTAL Material:						R\$ 146,4941

Mão de Obra		FONTES	UNID	COEFICIENTE	PREÇO UNITÁRIO	TOTAL
I2543	SERVENTE	SEINFRA	H	2,00000000	R\$ 18,4600	R\$ 36,9200
TOTAL Mão de Obra:						R\$ 36,9200
VALOR:						R\$ 183,41

1.1.2. C1630 LOCAÇÃO DA OBRA - EXECUÇÃO DE GABARITO (M2)

Material		FONTES	UNID	COEFICIENTE	PREÇO UNITÁRIO	TOTAL
I0101	ARAME GALVANIZADO N.16 BWG	SEINFRA	KG	0,02000000	R\$ 21,7300	R\$ 0,4346
I1691	PONTALETE / BARROTE DE 3"x3"	SEINFRA	M	0,04000000	R\$ 16,0900	R\$ 0,6436
I1724	PREGO	SEINFRA	KG	0,01200000	R\$ 17,0000	R\$ 0,2040
I2429	TABUA DE VIROLA DE 12"x 1"	SEINFRA	M2	0,00900000	R\$ 36,6400	R\$ 0,3298
TOTAL Material:						R\$ 1,6120

Mão de Obra		FONTES	UNID	COEFICIENTE	PREÇO UNITÁRIO	TOTAL
I0498	CARPINTEIRO	SEINFRA	H	0,13000000	R\$ 24,1600	R\$ 3,1408
I2543	SERVENTE	SEINFRA	H	0,13000000	R\$ 18,4600	R\$ 2,3998
TOTAL Mão de Obra:						R\$ 5,5406
VALOR:						R\$ 7,15

1.1.3. C3974 TAPUME DE ESTRUTURA DE MADEIRA C/ FECHAMENTO EM CHAPA DE AÇO GALVANIZADO DE 0,3 mm e ALTURA DE 2 M (M2)

Material		FONTES	UNID	COEFICIENTE	PREÇO UNITÁRIO	TOTAL
I0537	CHAPA DE AÇO GALVANIZADA ESP. 0.3MM	SEINFRA	M2	1,10000000	R\$ 39,0300	R\$ 42,9330
I1160	FERRAGEM PARA PORTAO DE TAPUME	SEINFRA	KG	0,50000000	R\$ 10,0300	R\$ 5,0150
I1691	PONTALETE / BARROTE DE 3"x3"	SEINFRA	M	5,15000000	R\$ 16,0900	R\$ 82,8635
I1724	PREGO	SEINFRA	KG	0,15000000	R\$ 17,0000	R\$ 2,5500
TOTAL Material:						R\$ 133,3615

Mão de Obra		FONTES	UNID	COEFICIENTE	PREÇO UNITÁRIO	TOTAL
I0498	CARPINTEIRO	SEINFRA	H	1,20000000	R\$ 24,1600	R\$ 28,9920
I2543	SERVENTE	SEINFRA	H	1,20000000	R\$ 18,4600	R\$ 22,1520
TOTAL Mão de Obra:						R\$ 51,1440
VALOR:						R\$ 184,51

1.1.4. C0370 BARRACÃO PARA ESCRITÓRIO TIPO A1 (UN)

Material		FONTES	UNID	COEFICIENTE	PREÇO UNITÁRIO	TOTAL
----------	--	--------	------	-------------	----------------	-------

RELATÓRIO ANALÍTICO - COMPOSIÇÕES DE CUSTOS



OBRA:	REFORMA E AMPLIAÇÃO DA POLICLINICA ADERSON TAVARES BEZERRA	DATA : 28/11/2023	BDI : 25,22%			
DESCRIÇÃO:	REFORMA E AMPLIAÇÃO DA POLICLINICA ADERSON TAVARES BEZERRA	FONTES	VERSÃO	HORA	MES	REF.
LOCAL:	RUA VICENTE ALENCAR OLIVEIRA, SN, MIRANDÃO, CRATO, CE	SEINFRA	028.1 COM DESONERAÇÃO	84,44%	47,48%	10/2023
CLIENTE:	CONSORCIO PUBLICO DE SAUDE DA MICRORREGIAO DE CRATO - CPSCM	SINAPI	2023/10 COM DESONERAÇÃO	84,44%	47,48%	11/2023

Item	Descrição	Fonte	Unid	Quantidade	Valor Unitário	Valor Total
I0174	BACIA SIFONADA DE LOUÇA BRANCA	SEINFRA	UN	1,00000000	R\$ 223,0000	R\$ 223,0000
I0197	BARROTE DE 2"x2"	SEINFRA	M	15,00000000	R\$ 6,8900	R\$ 103,3500
I0400	CADEADO MEDIO	SEINFRA	UN	1,00000000	R\$ 28,4900	R\$ 28,4900
I0414	CAIXA DE DESCARGA PLÁSTICA DE SOBREPOR COMPLETA	SEINFRA	UN	1,00000000	R\$ 81,5300	R\$ 81,5300
I0435	CAIXA SIFONADA 150 x 150 x 50 COM GRELHA	SEINFRA	UN	1,00000000	R\$ 38,2700	R\$ 38,2700
I0528	CHAPA COMPENSADO RESINADO 10MM (1.10 X 2.20M)	SEINFRA	M2	43,00000000	R\$ 35,9500	R\$ 1.545,8500
I0796	CHUVEIRO PLASTICO	SEINFRA	UN	1,00000000	R\$ 7,2200	R\$ 7,2200
I0983	DISJUNTOR MONOPOLAR 20A	SEINFRA	UN	1,00000000	R\$ 11,0900	R\$ 11,0900
I2311	DOBRADIÇA DE FERRO 3 x 2 1/2" (PADRÃO POPULAR)	SEINFRA	UN	6,00000000	R\$ 12,1400	R\$ 72,8400
I1075	ELETRODUTO DE PVC RIGIDO 3/4"	SEINFRA	M	3,00000000	R\$ 4,5700	R\$ 13,7100
I1092	ENGATE DE PVC	SEINFRA	UN	1,00000000	R\$ 8,1500	R\$ 8,1500
I2331	FECHADURA DE SOBREPOR	SEINFRA	UN	2,00000000	R\$ 53,1200	R\$ 106,2400
I2340	FIO DE COBRE ANTICHAMA 2.5MM2	SEINFRA	M	64,00000000	R\$ 1,7400	R\$ 111,3600
I2357	INTERRUPTOR DE SOBREPOR 1 SEÇÃO	SEINFRA	UN	3,00000000	R\$ 11,2800	R\$ 33,8400
I2373	LÂMPADA INCANDESCENTE DE 100W	SEINFRA	UN	3,00000000	R\$ 3,8900	R\$ 11,6700
I1344	LAVATÓRIO DE LOUÇA BRANCA SEM COLUNA	SEINFRA	UN	1,00000000	R\$ 100,9600	R\$ 100,9600
I2379	MINI POSTE F.G. 1 1/4" C/2.00M E REX MONOFASICO	SEINFRA	UN	1,00000000	R\$ 67,4600	R\$ 67,4600
I0198	PONTALETE / BARROTE DE 3"x3" - APARELHADO	SEINFRA	M	26,00000000	R\$ 22,1100	R\$ 574,8600
I2408	PREGO 14X18 (1.1/2" x 14) (APROXIMADAMENTE 708UN/KG)	SEINFRA	KG	2,00000000	R\$ 17,2300	R\$ 34,4600
I2412	QUADRO DE DISTRIBUIÇÃO PARA 6 CIRCUITOS	SEINFRA	UN	1,00000000	R\$ 47,0400	R\$ 47,0400
I1798	REGISTRO DE GAVETA BRUTO 20MM (3/4)	SEINFRA	UN	1,00000000	R\$ 34,4300	R\$ 34,4300
I2416	REGISTRO DE PRESSÃO EM BRONZE Ø 1/2"	SEINFRA	UN	1,00000000	R\$ 23,1300	R\$ 23,1300
I1824	RIPA DE PEROBA (MADEIRA DE 1A QUALIDADE) DE 1X5CM	SEINFRA	M	16,28000000	R\$ 1,7200	R\$ 28,0016
I2429	TABUA DE VIROLA DE 12"x 1"	SEINFRA	M2	2,70000000	R\$ 36,6400	R\$ 98,9280
I2433	TARGETA DE FERRO 2"	SEINFRA	UN	3,00000000	R\$ 5,8700	R\$ 17,6100
I2440	TELHA DE FIBROCIMENTO DE 4MM (0.50 x 2.44M)	SEINFRA	UN	10,50000000	R\$ 25,0600	R\$ 263,1300
I2444	TOMADA UNIVERSAL DE SOBREPOR (COMPLETA INCLUSIVE CAIXA)	SEINFRA	UN	2,00000000	R\$ 16,7600	R\$ 33,5200
I2447	TORNEIRA DE METAL AMARELO Ø 3/4" CANO CURTO (PADRÃO POPULAR)	SEINFRA	UN	1,00000000	R\$ 17,9900	R\$ 17,9900
I2456	TUBO PVC ESGOTO PRIMÁRIO DE 100 - (NBR 5688)	SEINFRA	M	3,00000000	R\$ 15,8200	R\$ 47,4600
I2458	TUBO PVC ESGOTO PRIMÁRIO DE 40MM - (NBR 5688)	SEINFRA	M	3,00000000	R\$ 6,9100	R\$ 20,7300
I2457	TUBO PVC ESGOTO PRIMÁRIO DE 50MM - (NBR 5688)	SEINFRA	M	3,00000000	R\$ 10,7500	R\$ 32,2500
I2200	TUBO PVC SOLDÁVEL DE 25MM (3/4)	SEINFRA	M	6,00000000	R\$ 4,3300	R\$ 25,9800
TOTAL Material:						R\$ 3.864,5496

Mão de Obra	Fonte	Unid	Coefficiente	Preço Unitário	Total
I0498	CARPINTEIRO	SEINFRA	H	32,00000000	R\$ 773,1200
I2391	PEDREIRO	SEINFRA	H	8,00000000	R\$ 193,2800
I2543	SERVENTE	SEINFRA	H	40,00000000	R\$ 738,4000
TOTAL Mão de Obra:					R\$ 1.704,8000

Serviço	Fonte	Unid	Coefficiente	Preço Unitário	Total
C0836	CONCRETO NÃO ESTRUTURAL PREPARO MANUAL	SEINFRA	M3	0,32400000	R\$ 162,9364
C1915	PISO CIMENTADO C/ ARGAMASSA DE CIMENTO E AREIA S/ PENEIRAR, TRAÇO 1:4, ESP.= 1.5cm	SEINFRA	M2	21,16000000	R\$ 1.074,9280
TOTAL Serviço:					R\$ 1.237,8644

RELATÓRIO ANALÍTICO - COMPOSIÇÕES DE CUSTOS

	OBRA: REFORMA E AMPLIAÇÃO DA POLICLINICA ADERSON TAVARES BEZERRA		DATA : 28/11/2023		BDI : 25,22%		
	DESCRIÇÃO: REFORMA E AMPLIAÇÃO DA POLICLINICA ADERSON TAVARES BEZERRA		FONTE	VERSÃO	HORA	MES	REF.
	LOCAL: RUA VICENTE ALENCAR OLIVEIRA, SN, MIRANDÃO, CRATO, CE		SEINFRA	028.1 COM DESONERAÇÃO	84,44%	47,48%	10/2023
	CLIENTE: CONSORCIO PUBLICO DE SAUDE DA MICRORREGIAO DE CRATO - CPSMC		SINAPI	2023/10 COM DESONERAÇÃO	84,44%	47,48%	11/2023

VALOR: R\$ 6.807,23

1.2.1. C1043 DEMOLIÇÃO DE ALVENARIA DE TIJOLOS S/ REAPROVEITAMENTO (M3)

Mão de Obra		FONTE	UNID	COEFICIENTE	PREÇO UNITÁRIO	TOTAL
I2391	PEDREIRO	SEINFRA	H	0,30000000	R\$ 24,1600	R\$ 7,2480
I2543	SERVENTE	SEINFRA	H	3,00000000	R\$ 18,4600	R\$ 55,3800
TOTAL Mão de Obra:						R\$ 62,6280

VALOR: R\$ 62,63

1.2.2. C2717 DEMOLIÇÃO MANUAL DE CONCRETO ARMADO (M3)

Mão de Obra		FONTE	UNID	COEFICIENTE	PREÇO UNITÁRIO	TOTAL
I2391	PEDREIRO	SEINFRA	H	2,40000000	R\$ 24,1600	R\$ 57,9840
I2543	SERVENTE	SEINFRA	H	24,00000000	R\$ 18,4600	R\$ 443,0400
TOTAL Mão de Obra:						R\$ 501,0240

VALOR: R\$ 501,02

1.2.3. C4639 RETIRADA DE GUARDA-CORPO EM TUBOS C/ PEÇAS E CONEXÕES FERRO GALVANIZADO (SEM REAPROVEITAMENTO) DN ATÉ 60mm (M)

Equipamento Custo Horário		FONTE	UNID	COEFICIENTE	PREÇO UNITÁRIO	TOTAL
I0703	CAMINHÃO C/CARROCERIA DE MADEIRA HP 136 (CHP)	SEINFRA	H	0,00190000	R\$ 172,3484	R\$ 0,3275
I0705	CAMINHÃO COMERC. EQUIP. C/GUINDASTE (CHP)	SEINFRA	H	0,01040000	R\$ 169,7613	R\$ 1,7655
TOTAL Equipamento Custo Horário:						R\$ 2,0930

Mão de Obra		FONTE	UNID	COEFICIENTE	PREÇO UNITÁRIO	TOTAL
I2320	ENCANADOR	SEINFRA	H	0,08800000	R\$ 23,4800	R\$ 2,0662
I2391	PEDREIRO	SEINFRA	H	0,13000000	R\$ 24,1600	R\$ 3,1408
I2543	SERVENTE	SEINFRA	H	1,30000000	R\$ 18,4600	R\$ 23,9980
TOTAL Mão de Obra:						R\$ 29,2050

VALOR: R\$ 31,30

1.2.4. C2211 RETIRADA DE VIDROS C/ REAPROVEITAMENTO (M2)

Mão de Obra		FONTE	UNID	COEFICIENTE	PREÇO UNITÁRIO	TOTAL
I1530	MONTADOR	SEINFRA	H	0,50000000	R\$ 24,1600	R\$ 12,0800
I2543	SERVENTE	SEINFRA	H	1,80000000	R\$ 18,4600	R\$ 33,2280
TOTAL Mão de Obra:						R\$ 45,3080

VALOR: R\$ 45,31

1.2.5. C1064 DEMOLIÇÃO DE PISO CERÂMICO (M2)

Mão de Obra		FONTE	UNID	COEFICIENTE	PREÇO UNITÁRIO	TOTAL
I2391	PEDREIRO	SEINFRA	H	0,07000000	R\$ 24,1600	R\$ 1,6912
I2543	SERVENTE	SEINFRA	H	0,70000000	R\$ 18,4600	R\$ 12,9220
TOTAL Mão de Obra:						R\$ 14,6132

RELATÓRIO ANALÍTICO - COMPOSIÇÕES DE CUSTOS



OBRA:	REFORMA E AMPLIAÇÃO DA POLICLINICA ADERSON TAVARES BEZERRA	DATA : 28/11/2023	BDI : 25,22%			
DESCRIÇÃO:	REFORMA E AMPLIAÇÃO DA POLICLINICA ADERSON TAVARES BEZERRA	FONTE	VERSÃO	HORA	MES	REF.
LOCAL:	RUA VICENTE ALENCAR OLIVEIRA, SN, MIRANDÃO, CRATO, CE	SEINFRA	028.1 COM DESONERAÇÃO	84,44%	47,48%	10/2023
CLIENTE:	CONSORCIO PUBLICO DE SAUDE DA MICRORREGIAO DE CRATO - CPSMC	SINAPI	2023/10 COM DESONERAÇÃO	84,44%	47,48%	11/2023

VALOR: R\$ 14,61

1.2.6. C1050 DEMOLIÇÃO DE DIVISÓRIA LEVE (M2)

Mão de Obra		FONTE	UNID	COEFICIENTE	PREÇO UNITÁRIO	TOTAL
11530	MONTADOR	SEINFRA	H	0,22000000	R\$ 24,1600	R\$ 5,3152
12543	SERVENTE	SEINFRA	H	0,44000000	R\$ 18,4600	R\$ 8,1224
TOTAL Mão de Obra:						R\$ 13,4376

VALOR: R\$ 13,44

1.2.7. C2210 RETIRADA DE PORTAS E JANELAS, INCLUSIVE BATENTES (M2)

Mão de Obra		FONTE	UNID	COEFICIENTE	PREÇO UNITÁRIO	TOTAL
12391	PEDREIRO	SEINFRA	H	0,08000000	R\$ 24,1600	R\$ 1,9328
12543	SERVENTE	SEINFRA	H	0,80000000	R\$ 18,4600	R\$ 14,7680
TOTAL Mão de Obra:						R\$ 16,7008

VALOR: R\$ 16,70

1.2.8. C0702 CARGA MANUAL DE ENTULHO EM CAMINHÃO BASCULANTE (M3)

Equipamento Custo Horário		FONTE	UNID	COEFICIENTE	PREÇO UNITÁRIO	TOTAL
10578	CAMINHÃO BASCULANTE 6 M3 (CHI)	SEINFRA	H	0,24000000	R\$ 62,8491	R\$ 15,0838
TOTAL Equipamento Custo Horário:						R\$ 15,0838

Mão de Obra		FONTE	UNID	COEFICIENTE	PREÇO UNITÁRIO	TOTAL
12543	SERVENTE	SEINFRA	H	0,72000000	R\$ 18,4600	R\$ 13,2912
TOTAL Mão de Obra:						R\$ 13,2912

VALOR: R\$ 28,37

1.2.9. C2530 TRANSPORTE DE MATERIAL, EXCETO ROCHA EM CAMINHÃO ATÉ 10KM (M3)

Equipamento Custo Horário		FONTE	UNID	COEFICIENTE	PREÇO UNITÁRIO	TOTAL
10690	CAMINHÃO BASCULANTE 6 M3 (CHP)	SEINFRA	H	0,22220000	R\$ 173,7102	R\$ 38,5984
TOTAL Equipamento Custo Horário:						R\$ 38,5984

VALOR: R\$ 38,60

2.1.1. C1256 ESCAVAÇÃO MANUAL CAMPO ABERTO EM TERRA ATÉ 2M (M3)

Mão de Obra		FONTE	UNID	COEFICIENTE	PREÇO UNITÁRIO	TOTAL
12543	SERVENTE	SEINFRA	H	2,93000000	R\$ 18,4600	R\$ 54,0878
TOTAL Mão de Obra:						R\$ 54,0878

VALOR: R\$ 54,09

2.1.2. 96527 ESCAVAÇÃO MANUAL DE VALA PARA VIGA BALDRAME (INCLUINDO ESCAVAÇÃO PARA COLOCAÇÃO DE FÔRMAS). AF_06/2017 (M3)

Mão de Obra com Encargos Complementares		FONTE	UNID	COEFICIENTE	PREÇO UNITÁRIO	TOTAL
88309	PEDREIRO COM ENCARGOS COMPLEMENTARES	SINAPI	H	1,45900000	R\$ 24,45	R\$ 35,67

 Saulo Marjorie Gonçalves Silva Bezerra
 Engenheiro Civil
 CREA/CE: 330959 / RNP: 061684178-8

RELATÓRIO ANALÍTICO - COMPOSIÇÕES DE CUSTOS

	OBRA: REFORMA E AMPLIAÇÃO DA POLICLINICA ADERSON TAVARES BEZERRA		DATA : 28/11/2023		BDI : 25,22%		
	DESCRIÇÃO: REFORMA E AMPLIAÇÃO DA POLICLINICA ADERSON TAVARES BEZERRA		FONTES	VERSÃO	HORA	MES	REF.
	LOCAL: RUA VICENTE ALENCAR OLIVEIRA, SN, MIRANDÃO, CRATO, CE		SEINFRA	028.1 COM DESONERAÇÃO	84,44%	47,48%	10/2023
	CLIENTE: CONSORCIO PUBLICO DE SAUDE DA MICRORREGIAO DE CRATO - CPSMC		SINAPI	2023/10 COM DESONERAÇÃO	84,44%	47,48%	11/2023

88316	SERVENTE COM ENCARGOS COMPLEMENTARES	SINAPI	H	4,13800000	R\$ 18,62	R\$ 77,04
TOTAL Mão de Obra com Encargos Complementares:						R\$ 112,71
VALOR:						R\$ 112,71

2.2.1. C2921 REATERRO C/COMPACTAÇÃO MANUAL S/CONTROLE, MATERIAL DA VALA (M3)

Mão de Obra		FONTES	UNID	COEFICIENTE	PREÇO UNITÁRIO	TOTAL
12543	SERVENTE	SEINFRA	H	1,70000000	R\$ 18,4600	R\$ 31,3820
TOTAL Mão de Obra:						R\$ 31,3820
VALOR:						R\$ 31,38

2.2.2. C0331 ATERRO C/COMPACTAÇÃO MANUAL S/CONTROLE, MAT. PRODUZIDO (S/TRANSP.) (M3)

Mão de Obra		FONTES	UNID	COEFICIENTE	PREÇO UNITÁRIO	TOTAL
12543	SERVENTE	SEINFRA	H	1,70000000	R\$ 18,4600	R\$ 31,3820
TOTAL Mão de Obra:						R\$ 31,3820

Serviço		FONTES	UNID	COEFICIENTE	PREÇO UNITÁRIO	TOTAL
C3129	AREIA DE CAMPO - EXTRAÇÃO	SEINFRA	M3	1,10000000	R\$ 4,6300	R\$ 5,0930
TOTAL Serviço:						R\$ 5,0930
VALOR:						R\$ 36,48

3.1.1. C0837 CONCRETO NÃO-ESTRUTURAL S/BETONEIRA P/LASTRO (M3)

Material		FONTES	UNID	COEFICIENTE	PREÇO UNITÁRIO	TOTAL
10109	AREIA MEDIA	SEINFRA	M3	0,67650000	R\$ 83,5800	R\$ 56,5419
10280	BRITA	SEINFRA	M3	0,87800000	R\$ 100,5000	R\$ 88,2390
10805	CIMENTO PORTLAND	SEINFRA	KG	220,00000000	R\$ 0,7100	R\$ 156,2000
TOTAL Material:						R\$ 300,9809

Mão de Obra		FONTES	UNID	COEFICIENTE	PREÇO UNITÁRIO	TOTAL
12543	SERVENTE	SEINFRA	H	10,00000000	R\$ 18,4600	R\$ 184,6000
TOTAL Mão de Obra:						R\$ 184,6000
VALOR:						R\$ 485,58

3.1.2. C1400 FORMA DE TÁBUAS DE 1" DE 3A. P/FUNDAÇÕES UTIL. 5 X (M2)

Material		FONTES	UNID	COEFICIENTE	PREÇO UNITÁRIO	TOTAL
10965	DESMOLDANTE PARA FORMAS	SEINFRA	L	0,40000000	R\$ 8,4500	R\$ 3,3800
11728	PREGO 18X27 (2.1/2" X 10) (APROXIMADAMENTE 198UN/KG)	SEINFRA	KG	0,15000000	R\$ 14,2000	R\$ 2,1300
11846	SARRAFO DE 1"X4"	SEINFRA	M	0,50000000	R\$ 6,0500	R\$ 3,0250
11916	TABUA DE 1" DE 3A. - L = 30cm	SEINFRA	M	1,00000000	R\$ 12,7700	R\$ 12,7700
TOTAL Material:						R\$ 21,3050

Mão de Obra		FONTES	UNID	COEFICIENTE	PREÇO UNITÁRIO	TOTAL
10041	AJUDANTE DE CARPINTEIRO	SEINFRA	H	1,30000000	R\$ 19,1000	R\$ 24,8300
10498	CARPINTEIRO	SEINFRA	H	1,30000000	R\$ 24,1600	R\$ 31,4080

RELATÓRIO ANALÍTICO - COMPOSIÇÕES DE CUSTOS

	OBRA: REFORMA E AMPLIAÇÃO DA POLICLINICA ADERSON TAVARES BEZERRA		DATA : 28/11/2023		BDI : 25,22%		
	DESCRIÇÃO: REFORMA E AMPLIAÇÃO DA POLICLINICA ADERSON TAVARES BEZERRA		FONTES	VERSÃO	HORA	MES	REF.
	LOCAL: RUA VICENTE ALENCAR OLIVEIRA, SN, MIRANDÃO, CRATO, CE		SEINFRA	028.1 COM DESONERAÇÃO	84,44%	47,48%	10/2023
	CLIENTE: CONSORCIO PUBLICO DE SAUDE DA MICRORREGIAO DE CRATO - CPSMC		SINAPI	2023/10 COM DESONERAÇÃO	84,44%	47,48%	11/2023

TOTAL Mão de Obra:	R\$ 56,2380
--------------------	-------------

VALOR:	R\$ 77,54
---------------	------------------

3.1.3. C0844 CONCRETO P/VIBR., FCK 30 MPa COM AGREGADO ADQUIRIDO (M3)

Equipamento Custo Horário		FONTES	UNID	COEFICIENTE	PREÇO UNITÁRIO	TOTAL
I0682	BETONEIRA ELÉTRICA 580L (CHP)	SEINFRA	H	0,71400000	R\$ 25,1770	R\$ 17,9764
TOTAL Equipamento Custo Horário:						R\$ 17,9764

Material		FONTES	UNID	COEFICIENTE	PREÇO UNITÁRIO	TOTAL
I0109	AREIA MEDIA	SEINFRA	M3	0,92900000	R\$ 83,5800	R\$ 77,6458
I0280	BRITA	SEINFRA	M3	0,62700000	R\$ 100,5000	R\$ 63,0135
I0805	CIMENTO PORTLAND	SEINFRA	KG	396,00000000	R\$ 0,7100	R\$ 281,1600
I1605	PEDRISCO	SEINFRA	M3	0,20900000	R\$ 100,5000	R\$ 21,0045
TOTAL Material:						R\$ 442,8238

Mão de Obra		FONTES	UNID	COEFICIENTE	PREÇO UNITÁRIO	TOTAL
I2543	SERVENTE	SEINFRA	H	6,00000000	R\$ 18,4600	R\$ 110,7600
TOTAL Mão de Obra:						R\$ 110,7600

VALOR:	R\$ 571,56
---------------	-------------------

3.1.4. C1604 LANÇAMENTO E APLICAÇÃO DE CONCRETO S/ ELEVAÇÃO (M3)

Mão de Obra		FONTES	UNID	COEFICIENTE	PREÇO UNITÁRIO	TOTAL
I2391	PEDREIRO	SEINFRA	H	2,00000000	R\$ 24,1600	R\$ 48,3200
I2543	SERVENTE	SEINFRA	H	6,00000000	R\$ 18,4600	R\$ 110,7600
TOTAL Mão de Obra:						R\$ 159,0800

VALOR:	R\$ 159,08
---------------	-------------------

3.1.5. C0216 ARMADURA CA-50A MÉDIA D= 6,3 A 10,0mm (KG)

Material		FONTES	UNID	COEFICIENTE	PREÇO UNITÁRIO	TOTAL
I0163	AÇO CA-50	SEINFRA	KG	1,15000000	R\$ 7,1000	R\$ 8,1650
I0103	ARAME RECOZIDO N.18 BWG	SEINFRA	KG	0,02000000	R\$ 16,5300	R\$ 0,3306
TOTAL Material:						R\$ 8,4956

Mão de Obra		FONTES	UNID	COEFICIENTE	PREÇO UNITÁRIO	TOTAL
I0040	AJUDANTE DE ARMADOR/FERREIRO	SEINFRA	H	0,08000000	R\$ 19,1000	R\$ 1,5280
I0121	ARMADOR/FERREIRO	SEINFRA	H	0,08000000	R\$ 24,1600	R\$ 1,9328
TOTAL Mão de Obra:						R\$ 3,4608

VALOR:	R\$ 11,96
---------------	------------------

3.1.6. C0217 ARMADURA CA-60 FINA D=3,40 A 6,40mm (KG)

Material		FONTES	UNID	COEFICIENTE	PREÇO UNITÁRIO	TOTAL
I0169	AÇO CA-60	SEINFRA	KG	1,15000000	R\$ 7,5900	R\$ 8,7285
I0103	ARAME RECOZIDO N.18 BWG	SEINFRA	KG	0,02000000	R\$ 16,5300	R\$ 0,3306

RELATÓRIO ANALÍTICO - COMPOSIÇÕES DE CUSTOS

	OBRA:	REFORMA E AMPLIAÇÃO DA POLICLINICA ADERSON TAVARES BEZERRA	DATA : 28/11/2023		BDI : 25,22%	
	DESCRIÇÃO:	REFORMA E AMPLIAÇÃO DA POLICLINICA ADERSON TAVARES BEZERRA	FONTE	VERSÃO	HORA	
	LOCAL:	RUA VICENTE ALENCAR OLIVEIRA, SN, MIRANDÃO, CRATO, CE	SEINFRA	028.1 COM DESONERAÇÃO	84,44%	47,48%
	CLIENTE:	CONSORCIO PUBLICO DE SAUDE DA MICRORREGIAO DE CRATO - CPSMC	SINAPI	2023/10 COM DESONERAÇÃO	84,44%	47,48%
				MES	REF.	
					10/2023	
					11/2023	

TOTAL Material:	R\$ 9,0591
-----------------	------------

Mão de Obra		FONTE	UNID	COEFICIENTE	PREÇO UNITÁRIO	TOTAL
I0040	AJUDANTE DE ARMADOR/FERREIRO	SEINFRA	H	0,07000000	R\$ 19,1000	R\$ 1,3370
I0121	ARMADOR/FERREIRO	SEINFRA	H	0,07000000	R\$ 24,1600	R\$ 1,6912
TOTAL Mão de Obra:						R\$ 3,0282
VALOR:						R\$ 12,09

3.1.7. C0215 ARMADURA CA-50A GROSSA D= 12,5 A 25,0mm (KG)

Material		FONTE	UNID	COEFICIENTE	PREÇO UNITÁRIO	TOTAL
I0163	AÇO CA-50	SEINFRA	KG	1,15000000	R\$ 7,1000	R\$ 8,1650
I0103	ARAME RECOZIDO N.18 BWG	SEINFRA	KG	0,03000000	R\$ 16,5300	R\$ 0,4959
TOTAL Material:						R\$ 8,6609

Mão de Obra		FONTE	UNID	COEFICIENTE	PREÇO UNITÁRIO	TOTAL
I0040	AJUDANTE DE ARMADOR/FERREIRO	SEINFRA	H	0,10000000	R\$ 19,1000	R\$ 1,9100
I0121	ARMADOR/FERREIRO	SEINFRA	H	0,10000000	R\$ 24,1600	R\$ 2,4160
TOTAL Mão de Obra:						R\$ 4,3260
VALOR:						R\$ 12,99

3.2.1. 92419 MONTAGEM E DESMONTAGEM DE FÔRMA DE PILARES RETANGULARES E ESTRUTURAS SIMILARES, PÉ-DIREITO SIMPLES, EM CHAPA DE MADEIRA COMPENSADA RESINADA, 4 UTILIZAÇÕES. AF_09/2020 (M2)

Equipamento		FONTE	UNID	COEFICIENTE	PREÇO UNITÁRIO	TOTAL
00040271	LOCACAO DE APRUMADOR METALICO DE PILAR, COM ALTURA E ANGULO REGULAVEIS, EXTENSAO DE *1,50* A *2,80* M	SINAPI	UNXME	0,19600000	R\$ 12,15	R\$ 2,38
00040287	LOCACAO DE BARRA DE ANCORAGEM DE 0,80 A 1,20 M DE EXTENSAO, COM ROSCA DE 5/8", INCLUINDO PORCA E FLANGE	SINAPI	MES	0,78500000	R\$ 4,68	R\$ 3,67
00040275	LOCACAO DE VIGA SANDUICHE METALICA VAZADA PARA TRAVAMENTO DE PILARES, ALTURA DE *8* CM, LARGURA DE *6* CM E EXTENSAO DE 2 M	SINAPI	UNXME	0,39300000	R\$ 12,70	R\$ 4,99
TOTAL Equipamento:						R\$ 11,04

Material		FONTE	UNID	COEFICIENTE	PREÇO UNITÁRIO	TOTAL
00002692	DESMOLDANTE PROTETOR PARA FORMAS DE MADEIRA, DE BASE OLEOSA EMULSIONADA EM AGUA	SINAPI	L	0,01000000	R\$ 7,93	R\$ 0,07
00040304	PREGO DE ACO POLIDO COM CABECA DUPLA 17 X 27 (2 1/2 X 11)	SINAPI	KG	0,01900000	R\$ 16,66	R\$ 0,31
TOTAL Material:						R\$ 0,38

Mão de Obra com Encargos Complementares		FONTE	UNID	COEFICIENTE	PREÇO UNITÁRIO	TOTAL
88239	AJUDANTE DE CARPINTEIRO COM ENCARGOS COMPLEMENTARES	SINAPI	H	0,15900000	R\$ 19,47	R\$ 3,09
88262	CARPINTEIRO DE FORMAS COM ENCARGOS COMPLEMENTARES	SINAPI	H	0,86600000	R\$ 24,10	R\$ 20,87
TOTAL Mão de Obra com Encargos Complementares:						R\$ 23,96

Serviço		FONTE	UNID	COEFICIENTE	PREÇO UNITÁRIO	TOTAL
92263	FABRICAÇÃO DE FÔRMA PARA PILARES E ESTRUTURAS SIMILARES, EM CHAPA DE MADEIRA COMPENSADA RESINADA, E = 17 MM. AF_09/2020	SINAPI	M2	0,26300000	R\$ 183,91	R\$ 48,36
TOTAL Serviço:						R\$ 48,36

VALOR:						R\$ 83,74
---------------	--	--	--	--	--	------------------

 Saulo Marjorie Gonçalves Silva Bezerra
 Engenheiro Civil
 CREA/CE: 330959 / RNP: 061684178-8

RELATÓRIO ANALÍTICO - COMPOSIÇÕES DE CUSTOS

	OBRA:	REFORMA E AMPLIAÇÃO DA POLICLINICA ADERSON TAVARES BEZERRA	DATA : 28/11/2023		BDI : 25,22%
	DESCRIÇÃO:	REFORMA E AMPLIAÇÃO DA POLICLINICA ADERSON TAVARES BEZERRA	FONTE	VERSÃO	HORA
	LOCAL:	RUA VICENTE ALENCAR OLIVEIRA, SN, MIRANDÃO, CRATO, CE	MES	REF.	
	CLIENTE:	CONSORCIO PUBLICO DE SAUDE DA MICRORREGIAO DE CRATO - CPSCM	SEINFRA	028.1 COM DESONERAÇÃO	84,44%
		SINAPI	2023/10 COM DESONERAÇÃO	84,44%	47,48%

3.2.2. 92455 MONTAGEM E DESMONTAGEM DE FÔRMA DE VIGA, ESCORAMENTO COM GARFO DE MADEIRA, PÉ-DIREITO SIMPLES, EM CHAPA DE MADEIRA RESINADA, 4 UTILIZAÇÕES. AF_09/2020 (M2)

Material	DESCRIÇÃO	FONTE	UNID	COEFICIENTE	PREÇO UNITÁRIO	TOTAL
00002692	DESMOLDANTE PROTETOR PARA FORMAS DE MADEIRA, DE BASE OLEOSA EMULSIONADA EM AGUA	SINAPI	L	0,01000000	R\$ 7,93	R\$ 0,07
00040304	PREGO DE ACO POLIDO COM CABECA DUPLA 17 X 27 (2 1/2 X 11)	SINAPI	KG	0,04900000	R\$ 16,66	R\$ 0,81
00006193	TABUA NAO APARELHADA *2,5 X 20* CM, EM MACARANDUBA/MASSARANDUBA, ANGELIM OU EQUIVALENTE DA REGIAO - BRUTA	SINAPI	M	0,32800000	R\$ 17,66	R\$ 5,79
TOTAL Material:						R\$ 6,67

Mão de Obra com Encargos Complementares	DESCRIÇÃO	FONTE	UNID	COEFICIENTE	PREÇO UNITÁRIO	TOTAL
88239	AJUDANTE DE CARPINTEIRO COM ENCARGOS COMPLEMENTARES	SINAPI	H	0,19000000	R\$ 19,47	R\$ 3,69
88262	CARPINTEIRO DE FORMAS COM ENCARGOS COMPLEMENTARES	SINAPI	H	1,03500000	R\$ 24,10	R\$ 24,94
TOTAL Mão de Obra com Encargos Complementares:						R\$ 28,63

Serviço	DESCRIÇÃO	FONTE	UNID	COEFICIENTE	PREÇO UNITÁRIO	TOTAL
92272	FABRICAÇÃO DE ESCORAS DE VIGA DO TIPO GARFO, EM MADEIRA. AF_09/2020	SINAPI	M	1,72900000	R\$ 45,62	R\$ 78,87
92265	FABRICAÇÃO DE FÔRMA PARA VIGAS, EM CHAPA DE MADEIRA COMPENSADA RESINADA, E = 17 MM. AF_09/2020	SINAPI	M2	0,41400000	R\$ 130,25	R\$ 53,92
TOTAL Serviço:						R\$ 132,79
VALOR:						R\$ 168,09

3.2.3. C0216 ARMADURA CA-50A MÉDIA D= 6,3 A 10,0mm (KG)

Material	DESCRIÇÃO	FONTE	UNID	COEFICIENTE	PREÇO UNITÁRIO	TOTAL
I0163	AÇO CA-50	SEINFRA	KG	1,15000000	R\$ 7,1000	R\$ 8,1650
I0103	ARAME RECOZIDO N.18 BWG	SEINFRA	KG	0,02000000	R\$ 16,5300	R\$ 0,3306
TOTAL Material:						R\$ 8,4956

Mão de Obra	DESCRIÇÃO	FONTE	UNID	COEFICIENTE	PREÇO UNITÁRIO	TOTAL
I0040	AJUDANTE DE ARMADOR/FERREIRO	SEINFRA	H	0,08000000	R\$ 19,1000	R\$ 1,5280
I0121	ARMADOR/FERREIRO	SEINFRA	H	0,08000000	R\$ 24,1600	R\$ 1,9328
TOTAL Mão de Obra:						R\$ 3,4608
VALOR:						R\$ 11,96

3.2.4. C0215 ARMADURA CA-50A GROSSA D= 12,5 A 25,0mm (KG)

Material	DESCRIÇÃO	FONTE	UNID	COEFICIENTE	PREÇO UNITÁRIO	TOTAL
I0163	AÇO CA-50	SEINFRA	KG	1,15000000	R\$ 7,1000	R\$ 8,1650
I0103	ARAME RECOZIDO N.18 BWG	SEINFRA	KG	0,03000000	R\$ 16,5300	R\$ 0,4959
TOTAL Material:						R\$ 8,6609

Mão de Obra	DESCRIÇÃO	FONTE	UNID	COEFICIENTE	PREÇO UNITÁRIO	TOTAL
I0040	AJUDANTE DE ARMADOR/FERREIRO	SEINFRA	H	0,10000000	R\$ 19,1000	R\$ 1,9100
I0121	ARMADOR/FERREIRO	SEINFRA	H	0,10000000	R\$ 24,1600	R\$ 2,4160
TOTAL Mão de Obra:						R\$ 4,3260
VALOR:						R\$ 12,99

RELATÓRIO ANALÍTICO - COMPOSIÇÕES DE CUSTOS

	OBRA:	REFORMA E AMPLIAÇÃO DA POLICLINICA ADERSON TAVARES BEZERRA	DATA : 28/11/2023		BDI : 25,22%		
	DESCRIÇÃO:	REFORMA E AMPLIAÇÃO DA POLICLINICA ADERSON TAVARES BEZERRA	FONTE	VERSÃO	HORA	MES	REF.
	LOCAL:	RUA VICENTE ALENCAR OLIVEIRA, SN, MIRANDÃO, CRATO, CE	SEINFRA	028.1 COM DESONERAÇÃO	84,44%	47,48%	10/2023
	CLIENTE:	CONSORCIO PUBLICO DE SAUDE DA MICRORREGIAO DE CRATO - CPSCM	SINAPI	2023/10 COM DESONERAÇÃO	84,44%	47,48%	11/2023

3.2.5. C0217 ARMADURA CA-60 FINA D=3,40 A 6,40mm (KG)

Material	FONTE	UNID	COEFICIENTE	PREÇO UNITÁRIO	TOTAL	
I0169	AÇO CA-60	SEINFRA	KG	1,15000000	R\$ 7,5900	R\$ 8,7285
I0103	ARAME RECOZIDO N.18 BWG	SEINFRA	KG	0,02000000	R\$ 16,5300	R\$ 0,3306
TOTAL Material:					R\$ 9,0591	

Mão de Obra	FONTE	UNID	COEFICIENTE	PREÇO UNITÁRIO	TOTAL	
I0040	AJUDANTE DE ARMADOR/FERREIRO	SEINFRA	H	0,07000000	R\$ 19,1000	R\$ 1,3370
I0121	ARMADOR/FERREIRO	SEINFRA	H	0,07000000	R\$ 24,1600	R\$ 1,6912
TOTAL Mão de Obra:					R\$ 3,0282	

VALOR: R\$ 12,09

3.2.6. C0844 CONCRETO P/VIBR., FCK 30 MPa COM AGREGADO ADQUIRIDO (M3)

Equipamento Custo Horário	FONTE	UNID	COEFICIENTE	PREÇO UNITÁRIO	TOTAL	
I0682	BETONEIRA ELÉTRICA 580L (CHP)	SEINFRA	H	0,71400000	R\$ 25,1770	R\$ 17,9764
TOTAL Equipamento Custo Horário:					R\$ 17,9764	

Material	FONTE	UNID	COEFICIENTE	PREÇO UNITÁRIO	TOTAL	
I0109	AREIA MEDIA	SEINFRA	M3	0,92900000	R\$ 83,5800	R\$ 77,6458
I0280	BRITA	SEINFRA	M3	0,62700000	R\$ 100,5000	R\$ 63,0135
I0805	CIMENTO PORTLAND	SEINFRA	KG	396,00000000	R\$ 0,7100	R\$ 281,1600
I1605	PEDRISCO	SEINFRA	M3	0,20900000	R\$ 100,5000	R\$ 21,0045
TOTAL Material:					R\$ 442,8238	

Mão de Obra	FONTE	UNID	COEFICIENTE	PREÇO UNITÁRIO	TOTAL	
I2543	SERVENTE	SEINFRA	H	6,00000000	R\$ 18,4600	R\$ 110,7600
TOTAL Mão de Obra:					R\$ 110,7600	

VALOR: R\$ 571,56

3.2.7. C1603 LANÇAMENTO E APLICAÇÃO DE CONCRETO C/ ELEVAÇÃO (M3)

Mão de Obra	FONTE	UNID	COEFICIENTE	PREÇO UNITÁRIO	TOTAL	
I2391	PEDREIRO	SEINFRA	H	5,00000000	R\$ 24,1600	R\$ 120,8000
I2543	SERVENTE	SEINFRA	H	8,00000000	R\$ 18,4600	R\$ 147,6800
TOTAL Mão de Obra:					R\$ 268,4800	

VALOR: R\$ 268,48

3.2.8. C4451 LAJE PRÉ-FABRICADA TRELIÇADA P/ PISO - VÃO DE 1,81 A 2,80 m (M2)

Material	FONTE	UNID	COEFICIENTE	PREÇO UNITÁRIO	TOTAL	
I0169	AÇO CA-60	SEINFRA	KG	0,74000000	R\$ 7,5900	R\$ 5,6166
I8278	LAJE PRÉ-FABRICADA TRELIÇADA P/ PISO, DE 8 cm DE ALTURA E 2 cm DE CAPEADO - VÃO DE 2,01 A 3,0 m	SEINFRA	M2	1,00000000	R\$ 54,4100	R\$ 54,4100
I1691	PONTALETE / BARROTE DE 3"x3"	SEINFRA	M	1,30000000	R\$ 16,0900	R\$ 20,9170
I1728	PREGO 18X27 (2.1/2" X 10) (APROXIMADAMENTE 198UN/KG)	SEINFRA	KG	0,03000000	R\$ 14,2000	R\$ 0,4260
I1846	SARRAFO DE 1"X4"	SEINFRA	M	0,97000000	R\$ 6,0500	R\$ 5,8685

RELATÓRIO ANALÍTICO - COMPOSIÇÕES DE CUSTOS

	OBRA:	REFORMA E AMPLIAÇÃO DA POLICLINICA ADERSON TAVARES BEZERRA	DATA : 28/11/2023		BDI : 25,22%		
	DESCRIÇÃO:	REFORMA E AMPLIAÇÃO DA POLICLINICA ADERSON TAVARES BEZERRA	FONTES	VERSÃO	HORA	MES	REF.
	LOCAL:	RUA VICENTE ALENCAR OLIVEIRA, SN, MIRANDÃO, CRATO, CE	SEINFRA	028.1 COM DESONERAÇÃO	84,44%	47,48%	10/2023
	CLIENTE:	CONSORCIO PUBLICO DE SAUDE DA MICRORREGIAO DE CRATO - CPSCM	SINAPI	2023/10 COM DESONERAÇÃO	84,44%	47,48%	11/2023

I1916	TABUA DE 1" DE 3A. - L = 30cm	SEINFRA	M	0,65000000	R\$ 12,7700	R\$ 8,3005
TOTAL Material:						R\$ 95,5386

Mão de Obra		FONTES	UNID	COEFICIENTE	PREÇO UNITÁRIO	TOTAL
I2391	PEDREIRO	SEINFRA	H	0,35000000	R\$ 24,1600	R\$ 8,4560
I2543	SERVENTE	SEINFRA	H	0,35000000	R\$ 18,4600	R\$ 6,4610
TOTAL Mão de Obra:						R\$ 14,9170

Serviço		FONTES	UNID	COEFICIENTE	PREÇO UNITÁRIO	TOTAL
C0840	CONCRETO P/VIBR., FCK 15 MPa COM AGREGADO ADQUIRIDO	SEINFRA	M3	0,04000000	R\$ 495,6500	R\$ 19,8260
C1603	LANÇAMENTO E APLICAÇÃO DE CONCRETO C/ ELEVAÇÃO	SEINFRA	M3	0,04000000	R\$ 268,4800	R\$ 10,7392
TOTAL Serviço:						R\$ 30,5652
VALOR:						R\$ 141,02

3.2.9. C0219 ARMADURA DE TELA DE AÇO (M2)

Material		FONTES	UNID	COEFICIENTE	PREÇO UNITÁRIO	TOTAL
I0103	ARAME RECOZIDO N.18 BWG	SEINFRA	KG	0,01000000	R\$ 16,5300	R\$ 0,1653
I2040	TELA SOLDADA EM ACO CA-60 B FIO= 5,0MM MALHA 10 X 10 CM (3,11KG/M2)	SEINFRA	M2	1,03000000	R\$ 23,8700	R\$ 24,5861
TOTAL Material:						R\$ 24,7514

Mão de Obra		FONTES	UNID	COEFICIENTE	PREÇO UNITÁRIO	TOTAL
I0040	AJUDANTE DE ARMADOR/FERREIRO	SEINFRA	H	0,04000000	R\$ 19,1000	R\$ 0,7640
I0121	ARMADOR/FERREIRO	SEINFRA	H	0,02000000	R\$ 24,1600	R\$ 0,4832
TOTAL Mão de Obra:						R\$ 1,2472
VALOR:						R\$ 26,00

4.1. C2843 IMPERMEABILIZAÇÃO C/ EMULSÃO ASFÁLTICA CONSUMO 2kg/m² (M2)

Material		FONTES	UNID	COEFICIENTE	PREÇO UNITÁRIO	TOTAL
I1090	EMULSÃO ASFALTICA	SEINFRA	KG	2,00000000	R\$ 18,1800	R\$ 36,3600
TOTAL Material:						R\$ 36,3600

Mão de Obra		FONTES	UNID	COEFICIENTE	PREÇO UNITÁRIO	TOTAL
I0037	AJUDANTE	SEINFRA	H	0,20000000	R\$ 19,1000	R\$ 3,8200
TOTAL Mão de Obra:						R\$ 3,8200
VALOR:						R\$ 40,18

5.1.1. C3533 MUTIRÃO MISTO - ALVENARIA DE TIJOLO CERÂMICO FURADO (9X19X19)cm ARGAMASSA MISTA DE CAL HIDRATADA ESP=10CM (M2)

Material		FONTES	UNID	COEFICIENTE	PREÇO UNITÁRIO	TOTAL
I0109	AREIA MEDIA	SEINFRA	M3	0,01500000	R\$ 83,5800	R\$ 1,2537
I0441	CAL HIDRATADA	SEINFRA	KG	2,18000000	R\$ 0,9600	R\$ 2,0928
I0805	CIMENTO PORTLAND	SEINFRA	KG	2,18000000	R\$ 0,7100	R\$ 1,5478
I2081	TIJOLO CERÂMICO FURADO 9X19X19CM	SEINFRA	UN	25,00000000	R\$ 0,5300	R\$ 13,2500
TOTAL Material:						R\$ 18,1443

Mão de Obra		FONTES	UNID	COEFICIENTE	PREÇO UNITÁRIO	TOTAL
-------------	--	--------	------	-------------	----------------	-------

RELATÓRIO ANALÍTICO - COMPOSIÇÕES DE CUSTOS

	OBRA: REFORMA E AMPLIAÇÃO DA POLICLINICA ADERSON TAVARES BEZERRA		DATA : 28/11/2023		BDI : 25,22%		
	DESCRIÇÃO: REFORMA E AMPLIAÇÃO DA POLICLINICA ADERSON TAVARES BEZERRA		FONTE	VERSÃO	HORA	MES	REF.
	LOCAL: RUA VICENTE ALENCAR OLIVEIRA, SN, MIRANDÃO, CRATO, CE		SEINFRA	028.1 COM DESONERAÇÃO	84,44%	47,48%	10/2023
	CLIENTE: CONSORCIO PUBLICO DE SAUDE DA MICRORREGIAO DE CRATO - CPSCM		SINAPI	2023/10 COM DESONERAÇÃO	84,44%	47,48%	11/2023

I2391	PEDREIRO	SEINFRA	H	1,00000000	R\$ 24,1600	R\$ 24,1600
					TOTAL Mão de Obra:	R\$ 24,1600
					VALOR:	R\$ 42,30

5.1.2. C0074 ALVENARIA DE TIJOLO CERÂMICO FURADO (9x19x19)cm C/ARGAMASSA MISTA DE CAL HIDRATADA ESP=20 cm (M2)

Material	FONTE	UNID	COEFICIENTE	PREÇO UNITÁRIO	TOTAL
I0109	AREIA MEDIA	SEINFRA	M3	0,04130000	R\$ 3,4519
I0441	CAL HIDRATADA	SEINFRA	KG	6,19000000	R\$ 5,9424
I0805	CIMENTO PORTLAND	SEINFRA	KG	6,19000000	R\$ 4,3949
I2081	TIJOLO CERÂMICO FURADO 9X19X19CM	SEINFRA	UN	47,00000000	R\$ 24,9100
TOTAL Material:					R\$ 38,6992

Mão de Obra	FONTE	UNID	COEFICIENTE	PREÇO UNITÁRIO	TOTAL
I2391	PEDREIRO	SEINFRA	H	1,50000000	R\$ 36,2400
I2543	SERVENTE	SEINFRA	H	1,84000000	R\$ 33,9664
TOTAL Mão de Obra:					R\$ 70,2064
VALOR:					R\$ 108,91

5.1.3. C4507 PAREDE DE BLOCO DE GESSO STAND, INCLUSIVE EMASSAMENTO - FORNECIMENTO E EXECUÇÃO (M2)

Material	FONTE	UNID	COEFICIENTE	PREÇO UNITÁRIO	TOTAL
I8332	PAREDE DE BLOCO DE GESSO STAND, INCLUSIVE EMASSAMENTO (EXECUTADO)	SEINFRA	M2	1,00000000	R\$ 70,1700
TOTAL Material:					R\$ 70,1700
VALOR:					R\$ 70,17

5.1.4. C0358 BANCADA DE GRANITO PRETO C/BOLEAMENTO DUPLO (COLOCADO) (M2)

Material	FONTE	UNID	COEFICIENTE	PREÇO UNITÁRIO	TOTAL
I0108	AREIA GROSSA	SEINFRA	M3	0,00800000	R\$ 0,9566
I0185	BANCADA DE GRANITO PRETO C/BOLEAMENTO DUPLO	SEINFRA	M2	1,00000000	R\$ 833,4900
I0805	CIMENTO PORTLAND	SEINFRA	KG	3,20000000	R\$ 2,2720
TOTAL Material:					R\$ 836,7186

Mão de Obra	FONTE	UNID	COEFICIENTE	PREÇO UNITÁRIO	TOTAL
I2391	PEDREIRO	SEINFRA	H	2,00000000	R\$ 48,3200
I2543	SERVENTE	SEINFRA	H	2,00000000	R\$ 36,9200
TOTAL Mão de Obra:					R\$ 85,2400
VALOR:					R\$ 921,96

5.1.5. C3674 SUPORTE EM BARRA CHATA DE FERRO ENGASTADO NA PAREDE P/BANCADAS E/OU PRATELEIRAS (UN)

Material	FONTE	UNID	COEFICIENTE	PREÇO UNITÁRIO	TOTAL
I0191	FERRO CHATO 2" x 3/8" (3,80KG/M)	SEINFRA	KG	0,50000000	R\$ 4,6350
TOTAL Material:					R\$ 4,6350

Mão de Obra	FONTE	UNID	COEFICIENTE	PREÇO UNITÁRIO	TOTAL

RELATÓRIO ANALÍTICO - COMPOSIÇÕES DE CUSTOS

	OBRA:	REFORMA E AMPLIAÇÃO DA POLICLINICA ADERSON TAVARES BEZERRA	DATA : 28/11/2023	BDI : 25,22%	
	DESCRIÇÃO:	REFORMA E AMPLIAÇÃO DA POLICLINICA ADERSON TAVARES BEZERRA	FONTES	VERSÃO	HORA
	LOCAL:	RUA VICENTE ALENCAR OLIVEIRA, SN, MIRANDÃO, CRATO, CE	SEINFRA	028.1 COM DESONERAÇÃO	84,44%
	CLIENTE:	CONSORCIO PUBLICO DE SAUDE DA MICRORREGIAO DE CRATO - CPSCM	SINAPI	2023/10 COM DESONERAÇÃO	47,48%
				MES	REF.
				10/2023	
				11/2023	

I2391	PEDREIRO	SEINFRA	H	0,15000000	R\$ 24,1600	R\$ 3,6240
I2543	SERVENTE	SEINFRA	H	0,30000000	R\$ 18,4600	R\$ 5,5380
TOTAL Mão de Obra:						R\$ 9,1620

Serviço	FONTE	UNID	COEFICIENTE	PREÇO UNITÁRIO	TOTAL	
C0164	ARGAMASSA DE CIMENTO E AREIA PEN. TRAÇO 1:3	SEINFRA	M3	0,00100000	R\$ 1.045,7200	R\$ 1,0457
TOTAL Serviço:					R\$ 1,0457	
VALOR:					R\$ 14,84	

5.1.6. C4494 DIVISÓRIA PAINEL PVC, MONTANTE/RODAPÉ SIMPLES, PERFIL EM ALUMÍNIO - FORNECIMENTO E MONTAGEM (M2)

Material	FONTE	UNID	COEFICIENTE	PREÇO UNITÁRIO	TOTAL	
I8319	DIVISÓRIA PAINEL PVC, MONTANTE/RODAPÉ SIMPLES, PERFIL EM ALUMÍNIO (MONTADA)	SEINFRA	M2	1,00000000	R\$ 272,6400	R\$ 272,6400
TOTAL Material:					R\$ 272,6400	
VALOR:					R\$ 272,64	

5.2.1. 93184 VERGA PRÉ-MOLDADA PARA PORTAS COM ATÉ 1,5 M DE VÃO. AF_03/2016 (M)

Material	FONTE	UNID	COEFICIENTE	PREÇO UNITÁRIO	TOTAL	
00002692	DESMOLDANTE PROTETOR PARA FORMAS DE MADEIRA, DE BASE OLEOSA EMULSIONADA EM AGUA	SINAPI	L	0,00500000	R\$ 7,93	R\$ 0,03
00039017	ESPACADOR / DISTANCIADOR CIRCULAR COM ENTRADA LATERAL, EM PLASTICO, PARA VERGALHAO *4,2 A 12,5* MM, COBRIMENTO 20 MM	SINAPI	UN	6,00000000	R\$ 0,22	R\$ 1,32
TOTAL Material:					R\$ 1,35	

Mão de Obra com Encargos Complementares	FONTE	UNID	COEFICIENTE	PREÇO UNITÁRIO	TOTAL	
88309	PEDREIRO COM ENCARGOS COMPLEMENTARES	SINAPI	H	0,09400000	R\$ 24,45	R\$ 2,29
88316	SERVENTE COM ENCARGOS COMPLEMENTARES	SINAPI	H	0,10700000	R\$ 18,62	R\$ 1,99
TOTAL Mão de Obra com Encargos Complementares:					R\$ 4,28	

Serviço	FONTE	UNID	COEFICIENTE	PREÇO UNITÁRIO	TOTAL	
87294	ARGAMASSA TRAÇO 1:2:9 (EM VOLUME DE CIMENTO, CAL E AREIA MÉDIA ÚMIDA) PARA EMBOÇO/MASSA ÚNICA/ASSENTAMENTO DE ALVENARIA DE VEDAÇÃO, PREPARO MECÂNICO COM BETONEIRA 600 L. AF_08/2019	SINAPI	M3	0,00190000	R\$ 587,17	R\$ 1,11
94970	CONCRETO FCK = 20MPA, TRAÇO 1:2,7:3 (EM MASSA SECA DE CIMENTO/ AREIA MÉDIA/ BRITA 1) - PREPARO MECÂNICO COM BETONEIRA 600 L. AF_05/2021	SINAPI	M3	0,01200000	R\$ 500,57	R\$ 6,00
92800	CORTE E DOBRA DE AÇO CA-60, DIÂMETRO DE 5,0 MM. AF_06/2022	SINAPI	KG	0,30800000	R\$ 10,42	R\$ 3,20
92270	FABRICAÇÃO DE FÔRMA PARA VIGAS, COM MADEIRA SERRADA, E = 25 MM. AF_09/2020	SINAPI	M2	0,12200000	R\$ 162,71	R\$ 19,85
TOTAL Serviço:					R\$ 30,16	
VALOR:					R\$ 35,79	

5.2.2. 93183 VERGA PRÉ-MOLDADA PARA JANELAS COM MAIS DE 1,5 M DE VÃO. AF_03/2016 (M)

Material	FONTE	UNID	COEFICIENTE	PREÇO UNITÁRIO	TOTAL	
00002692	DESMOLDANTE PROTETOR PARA FORMAS DE MADEIRA, DE BASE OLEOSA EMULSIONADA EM AGUA	SINAPI	L	0,00700000	R\$ 7,93	R\$ 0,05
00039017	ESPACADOR / DISTANCIADOR CIRCULAR COM ENTRADA LATERAL, EM PLASTICO, PARA VERGALHAO *4,2 A 12,5* MM, COBRIMENTO 20 MM	SINAPI	UN	6,00000000	R\$ 0,22	R\$ 1,32

RELATÓRIO ANALÍTICO - COMPOSIÇÕES DE CUSTOS

	OBRA:	REFORMA E AMPLIAÇÃO DA POLICLINICA ADERSON TAVARES BEZERRA	DATA : 28/11/2023	BDI : 25,22%		
	DESCRIÇÃO:	REFORMA E AMPLIAÇÃO DA POLICLINICA ADERSON TAVARES BEZERRA	FONTES:	VERSÃO:	REF.:	
	LOCAL:	RUA VICENTE ALENCAR OLIVEIRA, SN, MIRANDÃO, CRATO, CE	SEINFRA	028.1 COM DESONERAÇÃO	HORA	MES
	CLIENTE:	CONSORCIO PUBLICO DE SAUDE DA MICRORREGIAO DE CRATO - CPSCM	SINAPI	2023/10 COM DESONERAÇÃO	84,44%	47,48%
				47,48%	11/2023	

TOTAL Material:	R\$ 1,37
-----------------	----------

Mão de Obra com Encargos Complementares		FONTES	UNID	COEFICIENTE	PREÇO UNITÁRIO	TOTAL
88309	PEDREIRO COM ENCARGOS COMPLEMENTARES	SINAPI	H	0,06800000	R\$ 24,45	R\$ 1,66
88316	SERVEnte COM ENCARGOS COMPLEMENTARES	SINAPI	H	0,09400000	R\$ 18,62	R\$ 1,75
TOTAL Mão de Obra com Encargos Complementares:						R\$ 3,41

Serviço		FONTES	UNID	COEFICIENTE	PREÇO UNITÁRIO	TOTAL
87294	ARGAMASSA TRAÇO 1:2:9 (EM VOLUME DE CIMENTO, CAL E AREIA MÉDIA ÚMIDA) PARA EMBOÇO/MASSA ÚNICA/ASSENTAMENTO DE ALVENARIA DE VEDAÇÃO, PREPARO MECÂNICO COM BETONEIRA 600 L. AF_08/2019	SINAPI	M3	0,00190000	R\$ 587,17	R\$ 1,11
94970	CONCRETO FCK = 20MPA, TRAÇO 1:2,7:3 (EM MASSA SECA DE CIMENTO/ AREIA MÉDIA/ BRITA 1) - PREPARO MECÂNICO COM BETONEIRA 600 L. AF_05/2021	SINAPI	M3	0,02400000	R\$ 500,57	R\$ 12,01
92802	CORTE E DOBRA DE AÇO CA-50, DIÂMETRO DE 8,0 MM. AF_06/2022	SINAPI	KG	0,79000000	R\$ 10,71	R\$ 8,46
92270	FABRICAÇÃO DE FÔRMA PARA VIGAS, COM MADEIRA SERRADA, E = 25 MM. AF_09/2020	SINAPI	M2	0,21700000	R\$ 162,71	R\$ 35,30
TOTAL Serviço:						R\$ 56,88
VALOR:						R\$ 61,66

5.2.3. 93182 VERGA PRÉ-MOLDADA PARA JANELAS COM ATÉ 1,5 M DE VÃO. AF_03/2016 (M)

Material		FONTES	UNID	COEFICIENTE	PREÇO UNITÁRIO	TOTAL
00002692	DESMOLDANTE PROTETOR PARA FORMAS DE MADEIRA, DE BASE OLEOSA EMULSIONADA EM AGUA	SINAPI	L	0,00600000	R\$ 7,93	R\$ 0,04
00039017	ESPACADOR / DISTANCIADOR CIRCULAR COM ENTRADA LATERAL, EM PLASTICO, PARA VERGALHAO *4,2 A 12,5* MM, COBRIMENTO 20 MM	SINAPI	UN	6,00000000	R\$ 0,22	R\$ 1,32
TOTAL Material:						R\$ 1,36

Mão de Obra com Encargos Complementares		FONTES	UNID	COEFICIENTE	PREÇO UNITÁRIO	TOTAL
88309	PEDREIRO COM ENCARGOS COMPLEMENTARES	SINAPI	H	0,08400000	R\$ 24,45	R\$ 2,05
88316	SERVEnte COM ENCARGOS COMPLEMENTARES	SINAPI	H	0,10200000	R\$ 18,62	R\$ 1,89
TOTAL Mão de Obra com Encargos Complementares:						R\$ 3,94

Serviço		FONTES	UNID	COEFICIENTE	PREÇO UNITÁRIO	TOTAL
87294	ARGAMASSA TRAÇO 1:2:9 (EM VOLUME DE CIMENTO, CAL E AREIA MÉDIA ÚMIDA) PARA EMBOÇO/MASSA ÚNICA/ASSENTAMENTO DE ALVENARIA DE VEDAÇÃO, PREPARO MECÂNICO COM BETONEIRA 600 L. AF_08/2019	SINAPI	M3	0,00190000	R\$ 587,17	R\$ 1,11
94970	CONCRETO FCK = 20MPA, TRAÇO 1:2,7:3 (EM MASSA SECA DE CIMENTO/ AREIA MÉDIA/ BRITA 1) - PREPARO MECÂNICO COM BETONEIRA 600 L. AF_05/2021	SINAPI	M3	0,01800000	R\$ 500,57	R\$ 9,01
92801	CORTE E DOBRA DE AÇO CA-50, DIÂMETRO DE 6,3 MM. AF_06/2022	SINAPI	KG	0,49000000	R\$ 10,70	R\$ 5,24
92270	FABRICAÇÃO DE FÔRMA PARA VIGAS, COM MADEIRA SERRADA, E = 25 MM. AF_09/2020	SINAPI	M2	0,17000000	R\$ 162,71	R\$ 27,66
TOTAL Serviço:						R\$ 43,02
VALOR:						R\$ 48,32

5.2.4. 93195 CONTRAVERGA PRÉ-MOLDADA PARA VÃOS DE MAIS DE 1,5 M DE COMPRIMENTO. AF_03/2016 (M)

Material		FONTES	UNID	COEFICIENTE	PREÇO UNITÁRIO	TOTAL
00002692	DESMOLDANTE PROTETOR PARA FORMAS DE MADEIRA, DE BASE OLEOSA EMULSIONADA EM AGUA	SINAPI	L	0,00700000	R\$ 7,93	R\$ 0,05

RELATÓRIO ANALÍTICO - COMPOSIÇÕES DE CUSTOS

	OBRA:	REFORMA E AMPLIAÇÃO DA POLICLINICA ADERSON TAVARES BEZERRA	DATA : 28/11/2023		BDI : 25,22%		
	DESCRIÇÃO:	REFORMA E AMPLIAÇÃO DA POLICLINICA ADERSON TAVARES BEZERRA	FONTE	VERSÃO	HORA	MES	REF.
	LOCAL:	RUA VICENTE ALENCAR OLIVEIRA, SN, MIRANDÃO, CRATO, CE	SEINFRA	028.1 COM DESONERAÇÃO	84,44%	47,48%	10/2023
	CLIENTE:	CONSORCIO PUBLICO DE SAUDE DA MICRORREGIAO DE CRATO - CPSCM	SINAPI	2023/10 COM DESONERAÇÃO	84,44%	47,48%	11/2023

00039017	ESPACADOR / DISTANCIADOR CIRCULAR COM ENTRADA LATERAL, EM PLASTICO, PARA VERGALHAO *4,2 A 12,5* MM, COBRIMENTO 20 MM	SINAPI	UN	6,00000000	R\$ 0,22	R\$ 1,32
TOTAL Material:						R\$ 1,37

Mão de Obra com Encargos Complementares		FONTE	UNID	COEFICIENTE	PREÇO UNITÁRIO	TOTAL
88309	PEDREIRO COM ENCARGOS COMPLEMENTARES	SINAPI	H	0,06800000	R\$ 24,45	R\$ 1,66
88316	SERVEnte COM ENCARGOS COMPLEMENTARES	SINAPI	H	0,09400000	R\$ 18,62	R\$ 1,75
TOTAL Mão de Obra com Encargos Complementares:						R\$ 3,41

Serviço		FONTE	UNID	COEFICIENTE	PREÇO UNITÁRIO	TOTAL
87294	ARGAMASSA TRAÇO 1:2:9 (EM VOLUME DE CIMENTO, CAL E AREIA MÉDIA ÚMIDA) PARA EMBOÇO/MASSA ÚNICA/ASSENTAMENTO DE ALVENARIA DE VEDAÇÃO, PREPARO MECÂNICO COM BETONEIRA 600 L. AF_08/2019	SINAPI	M3	0,00190000	R\$ 587,17	R\$ 1,11
94970	CONCRETO FCK = 20MPA, TRAÇO 1:2,7:3 (EM MASSA SECA DE CIMENTO/ AREIA MÉDIA/ BRITA 1) - PREPARO MECÂNICO COM BETONEIRA 600 L. AF_05/2021	SINAPI	M3	0,02400000	R\$ 500,57	R\$ 12,01
92801	CORTE E DOBRA DE AÇO CA-50, DIÂMETRO DE 6,3 MM. AF_06/2022	SINAPI	KG	0,49000000	R\$ 10,70	R\$ 5,24
92270	FABRICAÇÃO DE FÔRMA PARA VIGAS, COM MADEIRA SERRADA, E = 25 MM. AF_09/2020	SINAPI	M2	0,21300000	R\$ 162,71	R\$ 34,65
TOTAL Serviço:						R\$ 53,01
VALOR:						R\$ 57,79

5.2.5. 93194 CONTRAVERGA PRÉ-MOLDADA PARA VÃOS DE ATÉ 1,5 M DE COMPRIMENTO. AF_03/2016 (M)

Material		FONTE	UNID	COEFICIENTE	PREÇO UNITÁRIO	TOTAL
0002692	DESMOLDANTE PROTETOR PARA FORMAS DE MADEIRA, DE BASE OLEOSA EMULSIONADA EM AGUA	SINAPI	L	0,00600000	R\$ 7,93	R\$ 0,04
00039017	ESPACADOR / DISTANCIADOR CIRCULAR COM ENTRADA LATERAL, EM PLASTICO, PARA VERGALHAO *4,2 A 12,5* MM, COBRIMENTO 20 MM	SINAPI	UN	6,00000000	R\$ 0,22	R\$ 1,32
TOTAL Material:						R\$ 1,36

Mão de Obra com Encargos Complementares		FONTE	UNID	COEFICIENTE	PREÇO UNITÁRIO	TOTAL
88309	PEDREIRO COM ENCARGOS COMPLEMENTARES	SINAPI	H	0,08400000	R\$ 24,45	R\$ 2,05
88316	SERVEnte COM ENCARGOS COMPLEMENTARES	SINAPI	H	0,10200000	R\$ 18,62	R\$ 1,89
TOTAL Mão de Obra com Encargos Complementares:						R\$ 3,94

Serviço		FONTE	UNID	COEFICIENTE	PREÇO UNITÁRIO	TOTAL
87294	ARGAMASSA TRAÇO 1:2:9 (EM VOLUME DE CIMENTO, CAL E AREIA MÉDIA ÚMIDA) PARA EMBOÇO/MASSA ÚNICA/ASSENTAMENTO DE ALVENARIA DE VEDAÇÃO, PREPARO MECÂNICO COM BETONEIRA 600 L. AF_08/2019	SINAPI	M3	0,00190000	R\$ 587,17	R\$ 1,11
94970	CONCRETO FCK = 20MPA, TRAÇO 1:2,7:3 (EM MASSA SECA DE CIMENTO/ AREIA MÉDIA/ BRITA 1) - PREPARO MECÂNICO COM BETONEIRA 600 L. AF_05/2021	SINAPI	M3	0,01800000	R\$ 500,57	R\$ 9,01
92801	CORTE E DOBRA DE AÇO CA-50, DIÂMETRO DE 6,3 MM. AF_06/2022	SINAPI	KG	0,49000000	R\$ 10,70	R\$ 5,24
92270	FABRICAÇÃO DE FÔRMA PARA VIGAS, COM MADEIRA SERRADA, E = 25 MM. AF_09/2020	SINAPI	M2	0,16400000	R\$ 162,71	R\$ 26,68
TOTAL Serviço:						R\$ 42,04
VALOR:						R\$ 47,34

5.2.6. C0773 CHAPIM PRÉ-MOLDADO DE CONCRETO (M2)

Equipamento Custo Horário		FONTE	UNID	COEFICIENTE	PREÇO UNITÁRIO	TOTAL
10682	BETONEIRA ELÉTRICA 580L (CHP)	SEINFRA	H	0,02000000	R\$ 25,1770	R\$ 0,5035

RELATÓRIO ANALÍTICO - COMPOSIÇÕES DE CUSTOS

	OBRA:	REFORMA E AMPLIAÇÃO DA POLICLINICA ADERSON TAVARES BEZERRA	DATA : 28/11/2023		BDI : 25,22%
	DESCRIÇÃO:	REFORMA E AMPLIAÇÃO DA POLICLINICA ADERSON TAVARES BEZERRA	FONTE	VERSÃO	HORA
	LOCAL:	RUA VICENTE ALENCAR OLIVEIRA, SN, MIRANDÃO, CRATO, CE	SEINFRA	028.1 COM DESONERAÇÃO	84,44%
	CLIENTE:	CONSORCIO PUBLICO DE SAUDE DA MICRORREGIAO DE CRATO - CPSMC	SINAPI	2023/10 COM DESONERAÇÃO	84,44%
			MES	REF.	
				10/2023	
				11/2023	

TOTAL Equipamento Custo Horário:	R\$ 0,5035
----------------------------------	------------

Material		FONTE	UNID	COEFICIENTE	PREÇO UNITÁRIO	TOTAL
I0163	AÇO CA-50	SEINFRA	KG	1,35000000	R\$ 7,1000	R\$ 9,5850
I0103	ARAME RECOZIDO N.18 BWG	SEINFRA	KG	0,02000000	R\$ 16,5300	R\$ 0,3306
I0108	AREIA GROSSA	SEINFRA	M3	0,04000000	R\$ 119,5800	R\$ 4,7832
I0528	CHAPA COMPENSADO RESINADO 10MM (1.10 X 2.20M)	SEINFRA	M2	1,00000000	R\$ 35,9500	R\$ 35,9500
I0805	CIMENTO PORTLAND	SEINFRA	KG	17,36000000	R\$ 0,7100	R\$ 12,3256
I1605	PEDRISCO	SEINFRA	M3	0,09000000	R\$ 100,5000	R\$ 9,0450
I1724	PREGO	SEINFRA	KG	0,02000000	R\$ 17,0000	R\$ 0,3400
TOTAL Material:						R\$ 72,3594

Mão de Obra		FONTE	UNID	COEFICIENTE	PREÇO UNITÁRIO	TOTAL
I0121	ARMADOR/FERREIRO	SEINFRA	H	0,80000000	R\$ 24,1600	R\$ 19,3280
I0498	CARPINTEIRO	SEINFRA	H	0,70000000	R\$ 24,1600	R\$ 16,9120
I2391	PEDREIRO	SEINFRA	H	0,30000000	R\$ 24,1600	R\$ 7,2480
I2543	SERVENTE	SEINFRA	H	1,10000000	R\$ 18,4600	R\$ 20,3060
TOTAL Mão de Obra:						R\$ 63,7940

VALOR:	R\$ 136,66
---------------	-------------------

6.1.1. C1988 PORTA INTERNA DE CEDRO LISA COMPLETA UMA FOLHA (0.90X 2.10)m (UN)

Material		FONTE	UNID	COEFICIENTE	PREÇO UNITÁRIO	TOTAL
I0109	AREIA MEDIA	SEINFRA	M3	0,01060000	R\$ 83,5800	R\$ 0,8859
I0209	BATENTE DE PEROBA (MADEIRA DE 1A QUALIDADE) PARA PORTA 1FL.	SEINFRA	UN	1,00000000	R\$ 227,9000	R\$ 227,9000
I0441	CAL HIDRATADA	SEINFRA	KG	1,72000000	R\$ 0,9600	R\$ 1,6512
I0805	CIMENTO PORTLAND	SEINFRA	KG	1,72000000	R\$ 0,7100	R\$ 1,2212
I1031	DOBRAÇA DE FERRO PARA PORTA INTERNA	SEINFRA	UN	3,00000000	R\$ 20,8600	R\$ 62,5800
I1155	FECHADURA COMPLETA PARA PORTA INTERNA	SEINFRA	UN	1,00000000	R\$ 58,6900	R\$ 58,6900
I1240	GUARNIÇÃO PEROBA (MADEIRA DE 1A QUALIDADE) 5CM PARA PORTA 1FL.	SEINFRA	UN	2,00000000	R\$ 71,2000	R\$ 142,4000
I1590	PARAFUSO PARA MADEIRA DE 80MM	SEINFRA	UN	8,00000000	R\$ 0,3400	R\$ 2,7200
I1709	PORTA LISA DE CEDRO 0.90X2.10M	SEINFRA	UN	1,00000000	R\$ 318,9900	R\$ 318,9900
I1724	PREGO	SEINFRA	KG	0,20000000	R\$ 17,0000	R\$ 3,4000
I1919	TACO PARA FIXAÇÃO DE BATENTE/RODAPÉ	SEINFRA	UN	6,00000000	R\$ 1,7600	R\$ 10,5600
TOTAL Material:						R\$ 830,9983

Mão de Obra		FONTE	UNID	COEFICIENTE	PREÇO UNITÁRIO	TOTAL
I0041	AJUDANTE DE CARPINTEIRO	SEINFRA	H	3,75000000	R\$ 19,1000	R\$ 71,6250
I0498	CARPINTEIRO	SEINFRA	H	3,75000000	R\$ 24,1600	R\$ 90,6000
I2391	PEDREIRO	SEINFRA	H	1,40000000	R\$ 24,1600	R\$ 33,8240
I2543	SERVENTE	SEINFRA	H	1,40000000	R\$ 18,4600	R\$ 25,8440
TOTAL Mão de Obra:						R\$ 221,8930

VALOR:	R\$ 1.052,89
---------------	---------------------

6.1.2. C1987 PORTA INTERNA DE CEDRO LISA COMPLETA UMA FOLHA (0.80X 2.10)m (UN)

Material		FONTE	UNID	COEFICIENTE	PREÇO UNITÁRIO	TOTAL
----------	--	-------	------	-------------	----------------	-------

RELATÓRIO ANALÍTICO - COMPOSIÇÕES DE CUSTOS

	OBRA:	REFORMA E AMPLIAÇÃO DA POLICLINICA ADERSON TAVARES BEZERRA	DATA : 28/11/2023		BDI : 25,22%		
	DESCRIÇÃO:	REFORMA E AMPLIAÇÃO DA POLICLINICA ADERSON TAVARES BEZERRA	FONTES	VERSÃO	HORA	MES	REF.
	LOCAL:	RUA VICENTE ALENCAR OLIVEIRA, SN, MIRANDÃO, CRATO, CE	SEINFRA	028.1 COM DESONERAÇÃO	84,44%	47,48%	10/2023
	CLIENTE:	CONSORCIO PUBLICO DE SAUDE DA MICRORREGIAO DE CRATO - CPSCM	SINAPI	2023/10 COM DESONERAÇÃO	84,44%	47,48%	11/2023

Item	Descrição	Fonte	Unid	Coefficiente	Preço Unitário	Total
I0109	AREIA MEDIA	SEINFRA	M3	0,01060000	R\$ 83,5800	R\$ 0,8859
I0209	BATENTE DE PEROBA (MADEIRA DE 1A QUALIDADE) PARA PORTA 1FL.	SEINFRA	UN	1,00000000	R\$ 227,9000	R\$ 227,9000
I0441	CAL HIDRATADA	SEINFRA	KG	1,72000000	R\$ 0,9600	R\$ 1,6512
I0805	CIMENTO PORTLAND	SEINFRA	KG	1,72000000	R\$ 0,7100	R\$ 1,2212
I1031	DOBRADIÇA DE FERRO PARA PORTA INTERNA	SEINFRA	UN	3,00000000	R\$ 20,8600	R\$ 62,5800
I1155	FECHADURA COMPLETA PARA PORTA INTERNA	SEINFRA	UN	1,00000000	R\$ 58,6900	R\$ 58,6900
I1240	GUARNIÇÃO PEROBA (MADEIRA DE 1A QUALIDADE) 5CM PARA PORTA 1FL.	SEINFRA	UN	2,00000000	R\$ 71,2000	R\$ 142,4000
I1590	PARAFUSO PARA MADEIRA DE 80MM	SEINFRA	UN	8,00000000	R\$ 0,3400	R\$ 2,7200
I1708	PORTA LISA DE CEDRO 0.80X2.10M	SEINFRA	UN	1,00000000	R\$ 268,9100	R\$ 268,9100
I1724	PREGO	SEINFRA	KG	0,20000000	R\$ 17,0000	R\$ 3,4000
I1919	TACO PARA FIXAÇÃO DE BATENTE/RODAPÉ	SEINFRA	UN	6,00000000	R\$ 1,7600	R\$ 10,5600
TOTAL Material:						R\$ 780,9183

Mão de Obra		Fonte	Unid	Coefficiente	Preço Unitário	Total
I0041	AJUDANTE DE CARPINTEIRO	SEINFRA	H	3,75000000	R\$ 19,1000	R\$ 71,6250
I0498	CARPINTEIRO	SEINFRA	H	3,75000000	R\$ 24,1600	R\$ 90,6000
I2391	PEDREIRO	SEINFRA	H	1,40000000	R\$ 24,1600	R\$ 33,8240
I2543	SERVENTE	SEINFRA	H	1,40000000	R\$ 18,4600	R\$ 25,8440
TOTAL Mão de Obra:						R\$ 221,8930
VALOR:						R\$ 1.002,81

6.1.3. C1986 PORTA INTERNA DE CEDRO LISA COMPLETA UMA FOLHA (0.70X 2.10)m (UN)

Material	Fonte	Unid	Coefficiente	Preço Unitário	Total	
I0109	AREIA MEDIA	SEINFRA	M3	0,01060000	R\$ 83,5800	R\$ 0,8859
I0209	BATENTE DE PEROBA (MADEIRA DE 1A QUALIDADE) PARA PORTA 1FL.	SEINFRA	UN	1,00000000	R\$ 227,9000	R\$ 227,9000
I0441	CAL HIDRATADA	SEINFRA	KG	1,72000000	R\$ 0,9600	R\$ 1,6512
I0805	CIMENTO PORTLAND	SEINFRA	KG	1,72000000	R\$ 0,7100	R\$ 1,2212
I1031	DOBRADIÇA DE FERRO PARA PORTA INTERNA	SEINFRA	UN	3,00000000	R\$ 20,8600	R\$ 62,5800
I1155	FECHADURA COMPLETA PARA PORTA INTERNA	SEINFRA	UN	1,00000000	R\$ 58,6900	R\$ 58,6900
I1240	GUARNIÇÃO PEROBA (MADEIRA DE 1A QUALIDADE) 5CM PARA PORTA 1FL.	SEINFRA	UN	2,00000000	R\$ 71,2000	R\$ 142,4000
I1590	PARAFUSO PARA MADEIRA DE 80MM	SEINFRA	UN	8,00000000	R\$ 0,3400	R\$ 2,7200
I1707	PORTA LISA DE CEDRO 0.70X2.10M	SEINFRA	UN	1,00000000	R\$ 225,0000	R\$ 225,0000
I1724	PREGO	SEINFRA	KG	0,20000000	R\$ 17,0000	R\$ 3,4000
I1919	TACO PARA FIXAÇÃO DE BATENTE/RODAPÉ	SEINFRA	UN	6,00000000	R\$ 1,7600	R\$ 10,5600
TOTAL Material:					R\$ 737,0083	

Mão de Obra		Fonte	Unid	Coefficiente	Preço Unitário	Total
I0041	AJUDANTE DE CARPINTEIRO	SEINFRA	H	3,75000000	R\$ 19,1000	R\$ 71,6250
I0498	CARPINTEIRO	SEINFRA	H	3,75000000	R\$ 24,1600	R\$ 90,6000
I2391	PEDREIRO	SEINFRA	H	1,40000000	R\$ 24,1600	R\$ 33,8240
I2543	SERVENTE	SEINFRA	H	1,40000000	R\$ 18,4600	R\$ 25,8440
TOTAL Mão de Obra:						R\$ 221,8930
VALOR:						R\$ 958,90

RELATÓRIO ANALÍTICO - COMPOSIÇÕES DE CUSTOS

	OBRA: REFORMA E AMPLIAÇÃO DA POLICLINICA ADERSON TAVARES BEZERRA		DATA : 28/11/2023		BDI : 25,22%		
	DESCRIÇÃO: REFORMA E AMPLIAÇÃO DA POLICLINICA ADERSON TAVARES BEZERRA		FONTE	VERSÃO	HORA	MES	REF.
	LOCAL: RUA VICENTE ALENCAR OLIVEIRA, SN, MIRANDÃO, CRATO, CE		SEINFRA	028.1 COM DESONERAÇÃO	84,44%	47,48%	10/2023
	CLIENTE: CONSORCIO PUBLICO DE SAUDE DA MICRORREGIAO DE CRATO - CPSCM		SINAPI	2023/10 COM DESONERAÇÃO	84,44%	47,48%	11/2023

6.2.1. C1972 PORTA DE VIDRO TEMPERADO 1 FOLHA (0.90X2.10)m E=10mm (CJ)

Material		FONTE	UNID	COEFICIENTE	PREÇO UNITÁRIO	TOTAL
10299	BUCHA PARA PIVOTANTE DE DOBRADICA REF. 1201	SEINFRA	UN	1,30000000	R\$ 8,6800	R\$ 11,2840
11034	DOBRADIÇA INFERIOR (1103)	SEINFRA	UN	1,30000000	R\$ 44,9200	R\$ 58,3960
11036	DOBRADIÇA SUPERIOR (1101)	SEINFRA	UN	1,30000000	R\$ 37,1000	R\$ 48,2300
11152	FECHADURA CENTRAL COM 2 CILINDROS (1521)	SEINFRA	UN	1,30000000	R\$ 137,6200	R\$ 178,9060
11525	MOLA HIDRAULICA P/PORTA DE VIDRO (1012)	SEINFRA	UN	1,30000000	R\$ 771,0200	R\$ 1.002,3260
11743	PUXADOR CONCHA (1606)	SEINFRA	UN	1,30000000	R\$ 14,2500	R\$ 18,5250
12258	VIDRO TEMPERADO 10MM INCOLOR SEM COLOCAÇÃO	SEINFRA	M2	2,45700000	R\$ 422,2800	R\$ 1.037,5420
TOTAL Material:						R\$ 2.355,2090
VALOR:						R\$ 2.355,21

6.2.2. C1971 PORTA DE VIDRO TEMPERADO 2 FOLHAS (1.80X2.10)m E=10mm (CJ)

Material		FONTE	UNID	COEFICIENTE	PREÇO UNITÁRIO	TOTAL
10299	BUCHA PARA PIVOTANTE DE DOBRADICA REF. 1201	SEINFRA	UN	2,60000000	R\$ 8,6800	R\$ 22,5680
10494	CAPUCHINHO (1037)	SEINFRA	UN	1,30000000	R\$ 5,5900	R\$ 7,2670
10856	CONTRAPLACA DE FECHADURA CENTRAL (1504)	SEINFRA	UN	1,30000000	R\$ 22,9000	R\$ 29,7700
11034	DOBRADIÇA INFERIOR (1103)	SEINFRA	UN	2,60000000	R\$ 44,9200	R\$ 116,7920
11036	DOBRADIÇA SUPERIOR (1101)	SEINFRA	UN	2,60000000	R\$ 37,1000	R\$ 96,4600
11152	FECHADURA CENTRAL COM 2 CILINDROS (1521)	SEINFRA	UN	1,30000000	R\$ 137,6200	R\$ 178,9060
11525	MOLA HIDRAULICA P/PORTA DE VIDRO (1012)	SEINFRA	UN	2,60000000	R\$ 771,0200	R\$ 2.004,6520
11743	PUXADOR CONCHA (1606)	SEINFRA	UN	2,60000000	R\$ 14,2500	R\$ 37,0500
12160	TRINCO INFERIOR (1502)	SEINFRA	UN	2,60000000	R\$ 46,1500	R\$ 119,9900
12258	VIDRO TEMPERADO 10MM INCOLOR SEM COLOCAÇÃO	SEINFRA	M2	4,91400000	R\$ 422,2800	R\$ 2.075,0839
TOTAL Material:						R\$ 4.688,5389
VALOR:						R\$ 4.688,54

6.2.3. C1958 PORTA DE FERRO COMPACTA EM CHAPA, INCLUS. BATENTES E FERRAGENS (M2)

Material		FONTE	UNID	COEFICIENTE	PREÇO UNITÁRIO	TOTAL
10108	AREIA GROSSA	SEINFRA	M3	0,00720000	R\$ 119,5800	R\$ 0,8610
10208	BATENTE DE FERRO	SEINFRA	M	2,50000000	R\$ 25,1700	R\$ 62,9250
10441	CAL HIDRATADA	SEINFRA	KG	0,49000000	R\$ 0,9600	R\$ 0,4704
10805	CIMENTO PORTLAND	SEINFRA	KG	2,03000000	R\$ 0,7100	R\$ 1,4413
11031	DOBRADIÇA DE FERRO PARA PORTA INTERNA	SEINFRA	UN	1,78000000	R\$ 20,8600	R\$ 37,1308
11154	FECHADURA COMPLETA PARA PORTA EXTERNA	SEINFRA	UN	0,59000000	R\$ 66,9800	R\$ 39,5182
11704	PORTA DE FERRO EM CHAPA DUPLA N.14	SEINFRA	M2	1,00000000	R\$ 162,3300	R\$ 162,3300
TOTAL Material:						R\$ 304,6767
Mão de Obra		FONTE	UNID	COEFICIENTE	PREÇO UNITÁRIO	TOTAL
12391	PEDREIRO	SEINFRA	H	1,50000000	R\$ 24,1600	R\$ 36,2400
12543	SERVENTE	SEINFRA	H	2,50000000	R\$ 18,4600	R\$ 46,1500
TOTAL Mão de Obra:						R\$ 82,3900

RELATÓRIO ANALÍTICO - COMPOSIÇÕES DE CUSTOS

	OBRA:	REFORMA E AMPLIAÇÃO DA POLICLINICA ADERSON TAVARES BEZERRA	DATA : 28/11/2023		BDI : 25,22%
	DESCRIÇÃO:	REFORMA E AMPLIAÇÃO DA POLICLINICA ADERSON TAVARES BEZERRA	FONTE	VERSÃO	HORA
	LOCAL:	RUA VICENTE ALENCAR OLIVEIRA, SN, MIRANDÃO, CRATO, CE	SEINFRA	028.1 COM DESONERAÇÃO	84,44%
	CLIENTE:	CONSORCIO PUBLICO DE SAUDE DA MICRORREGIAO DE CRATO - CPSCM	SINAPI	2023/10 COM DESONERAÇÃO	84,44%
			MES	REF.	
					10/2023
					11/2023

VALOR: R\$ 387,07

6.2.4. 94570 JANELA DE ALUMÍNIO DE CORRER COM 2 FOLHAS PARA VIDROS, COM VIDROS, BATENTE, ACABAMENTO COM ACETATO OU BRILHANTE E FERRAGENS. EXCLUSIVE ALIZAR E CONTRAMARCO. FORNECIMENTO E INSTALAÇÃO. AF_12/2019 (M2)

Material		FONTE	UNID	COEFICIENTE	PREÇO UNITÁRIO	TOTAL
00036896	JANELA DE CORRER, EM ALUMINIO PERFIL 25, 100 X 120 CM (A X L), 2 FLS MOVEIS, SEM BANDEIRA, ACABAMENTO BRANCO OU BRILHANTE, BATENTE DE 6 A 7 CM, COM VIDRO 4 MM, SEM GUARNICAO	SINAPI	UN	0,83330000	R\$ 540,00	R\$ 449,98
00004377	PARAFUSO DE ACO ZINCADO COM ROSCA SOBERBA, CABECA CHATA E FENDA SIMPLES, DIAMETRO 4,2 MM, COMPRIMENTO * 32 * MM	SINAPI	UN	9,20000000	R\$ 0,25	R\$ 2,30
00039961	SILICONE ACETICO USO GERAL INCOLOR 280 G	SINAPI	UN	0,62330000	R\$ 26,14	R\$ 16,29
TOTAL Material:						R\$ 468,57

Mão de Obra com Encargos Complementares		FONTE	UNID	COEFICIENTE	PREÇO UNITÁRIO	TOTAL
88309	PEDREIRO COM ENCARGOS COMPLEMENTARES	SINAPI	H	0,51900000	R\$ 24,45	R\$ 12,68
88316	SERVENTE COM ENCARGOS COMPLEMENTARES	SINAPI	H	0,25900000	R\$ 18,62	R\$ 4,82
TOTAL Mão de Obra com Encargos Complementares:						R\$ 17,50
VALOR:						R\$ 486,07

6.2.5. 94569 JANELA DE ALUMÍNIO TIPO MAXIM-AR, COM VIDROS, BATENTE E FERRAGENS. EXCLUSIVE ALIZAR, ACABAMENTO E CONTRAMARCO. FORNECIMENTO E INSTALAÇÃO. AF_12/2019 (M2)

Material		FONTE	UNID	COEFICIENTE	PREÇO UNITÁRIO	TOTAL
00034381	JANELA MAXIM AR, EM ALUMINIO PERFIL 25, 60 X 80 CM (A X L), ACABAMENTO BRANCO OU BRILHANTE, BATENTE DE 4 A 5 CM, COM VIDRO 4 MM, SEM GUARNICAO/ALIZAR	SINAPI	UN	2,08330000	R\$ 397,66	R\$ 828,44
00004377	PARAFUSO DE ACO ZINCADO COM ROSCA SOBERBA, CABECA CHATA E FENDA SIMPLES, DIAMETRO 4,2 MM, COMPRIMENTO * 32 * MM	SINAPI	UN	24,40000000	R\$ 0,25	R\$ 6,10
00039961	SILICONE ACETICO USO GERAL INCOLOR 280 G	SINAPI	UN	1,24670000	R\$ 26,14	R\$ 32,58
TOTAL Material:						R\$ 867,12

Mão de Obra com Encargos Complementares		FONTE	UNID	COEFICIENTE	PREÇO UNITÁRIO	TOTAL
88309	PEDREIRO COM ENCARGOS COMPLEMENTARES	SINAPI	H	1,70700000	R\$ 24,45	R\$ 41,73
88316	SERVENTE COM ENCARGOS COMPLEMENTARES	SINAPI	H	0,85300000	R\$ 18,62	R\$ 15,88
TOTAL Mão de Obra com Encargos Complementares:						R\$ 57,61
VALOR:						R\$ 924,73

6.2.6. C3659 PORTÃO DE METALON E BARRA CHATA DE FERRO C/FECHADURA E DOBRADIÇA, INCLUS. PINTURA ESMALTE SINTÉTICO (M2)

Material		FONTE	UNID	COEFICIENTE	PREÇO UNITÁRIO	TOTAL
I0108	AREIA GROSSA	SEINFRA	M3	0,00100000	R\$ 119,5800	R\$ 0,1196
I0805	CIMENTO PORTLAND	SEINFRA	KG	0,15000000	R\$ 0,7100	R\$ 0,1065
I6727	PORTÃO EM METALON E BARRA CHATA DE FERRO C/FECHADURA E DOBRADIÇAS, INCLUS. PINTURA ESMALTE SINTÉTICO (=1M2)	SEINFRA	UN	1,00000000	R\$ 449,6600	R\$ 449,6600
TOTAL Material:						R\$ 449,8861

Mão de Obra		FONTE	UNID	COEFICIENTE	PREÇO UNITÁRIO	TOTAL
I1530	MONTADOR	SEINFRA	H	1,00000000	R\$ 24,1600	R\$ 24,1600
I2391	PEDREIRO	SEINFRA	H	0,35000000	R\$ 24,1600	R\$ 8,4560
I2543	SERVENTE	SEINFRA	H	0,25000000	R\$ 18,4600	R\$ 4,6150

RELATÓRIO ANALÍTICO - COMPOSIÇÕES DE CUSTOS

	OBRA:	REFORMA E AMPLIAÇÃO DA POLICLINICA ADERSON TAVARES BEZERRA	DATA : 28/11/2023		BDI : 25,22%		
	DESCRIÇÃO:	REFORMA E AMPLIAÇÃO DA POLICLINICA ADERSON TAVARES BEZERRA	FONTE	VERSÃO	HORA	MES	REF.
	LOCAL:	RUA VICENTE ALENCAR OLIVEIRA, SN, MIRANDÃO, CRATO, CE	SEINFRA	028.1 COM DESONERAÇÃO	84,44%	47,48%	10/2023
	CLIENTE:	CONSORCIO PUBLICO DE SAUDE DA MICRORREGIAO DE CRATO - CPSMC	SINAPI	2023/10 COM DESONERAÇÃO	84,44%	47,48%	11/2023

TOTAL Mão de Obra:	R\$ 37,2310
--------------------	-------------

VALOR:	R\$ 487,12
---------------	-------------------

7.1.1. C4511 ESTRUTURA DE MADEIRA P/ TELHAS ONDULADAS DE FIBROCIMENTO, ALUMÍNIO OU PLÁSTICAS, APOIADA SOBRE PAREDES E/OU LAJES DE FORRO (M2)

Material		FONTE	UNID	COEFICIENTE	PREÇO UNITÁRIO	TOTAL
11495	MADEIRA (PEROBA)	SEINFRA	M3	0,01020000	R\$ 3.162,7100	R\$ 32,2596
11724	PREGO	SEINFRA	KG	0,12000000	R\$ 17,0000	R\$ 2,0400
TOTAL Material:						R\$ 34,2996

Mão de Obra		FONTE	UNID	COEFICIENTE	PREÇO UNITÁRIO	TOTAL
10041	AJUDANTE DE CARPINTEIRO	SEINFRA	H	0,90000000	R\$ 19,1000	R\$ 17,1900
10498	CARPINTEIRO	SEINFRA	H	0,90000000	R\$ 24,1600	R\$ 21,7440
TOTAL Mão de Obra:						R\$ 38,9340

VALOR:	R\$ 73,23
---------------	------------------

7.2.1. C4554 TELHA DE ALUMÍNIO, TRAPEZOIDAL e = 0,7mm (M2)

Material		FONTE	UNID	COEFICIENTE	PREÇO UNITÁRIO	TOTAL
11215	GANCHO COM PORCA E ARRUELA	SEINFRA	UN	3,00000000	R\$ 2,2900	R\$ 6,8700
11920	TALA DE AJUSTE	SEINFRA	UN	3,00000000	R\$ 0,3400	R\$ 1,0200
18434	TELHA DE ALUMÍNIO, TRAPEZOIDAL e = 0,7mm	SEINFRA	M2	1,00000000	R\$ 47,0900	R\$ 47,0900
TOTAL Material:						R\$ 54,9800

Mão de Obra		FONTE	UNID	COEFICIENTE	PREÇO UNITÁRIO	TOTAL
11530	MONTADOR	SEINFRA	H	0,30000000	R\$ 24,1600	R\$ 7,2480
12543	SERVENTE	SEINFRA	H	0,30000000	R\$ 18,4600	R\$ 5,5380
TOTAL Mão de Obra:						R\$ 12,7860

VALOR:	R\$ 67,77
---------------	------------------

7.3.1. C5202 CUMEEIRA ONDULADA DE ALUMÍNIO (M)

Material		FONTE	UNID	COEFICIENTE	PREÇO UNITÁRIO	TOTAL
113296	CUMEEIRA ONDULADA DE ALUMÍNIO 0,50 X 0,50 M	SEINFRA	UN	2,00000000	R\$ 48,4000	R\$ 96,8000
11215	GANCHO COM PORCA E ARRUELA	SEINFRA	UN	3,00000000	R\$ 2,2900	R\$ 6,8700
TOTAL Material:						R\$ 103,6700

Mão de Obra		FONTE	UNID	COEFICIENTE	PREÇO UNITÁRIO	TOTAL
10047	AJUDANTE DE TELHADISTA	SEINFRA	H	0,10000000	R\$ 19,1000	R\$ 1,9100
12070	TELHADISTA	SEINFRA	H	0,10000000	R\$ 24,1600	R\$ 2,4160
TOTAL Mão de Obra:						R\$ 4,3260

VALOR:	R\$ 108,00
---------------	-------------------

7.3.2. 94229 CALHA EM CHAPA DE AÇO GALVANIZADO NÚMERO 24, DESENVOLVIMENTO DE 100 CM, INCLUSO TRANSPORTE VERTICAL. AF_07/2019 (M)

Equipamento Custo Horário	FONTE	UNID	COEFICIENTE	PREÇO UNITÁRIO	TOTAL
---------------------------	-------	------	-------------	----------------	-------

RELATÓRIO ANALÍTICO - COMPOSIÇÕES DE CUSTOS

	OBRA:	REFORMA E AMPLIAÇÃO DA POLICLINICA ADERSON TAVARES BEZERRA	DATA : 28/11/2023		BDI : 25,22%		
	DESCRIÇÃO:	REFORMA E AMPLIAÇÃO DA POLICLINICA ADERSON TAVARES BEZERRA	FONTES	VERSÃO	HORA	MES	REF.
	LOCAL:	RUA VICENTE ALENCAR OLIVEIRA, SN, MIRANDÃO, CRATO, CE	SEINFRA	028.1 COM DESONERAÇÃO	84,44%	47,48%	10/2023
	CLIENTE:	CONSORCIO PUBLICO DE SAUDE DA MICRORREGIAO DE CRATO - CPSCM	SINAPI	2023/10 COM DESONERAÇÃO	84,44%	47,48%	11/2023

93282	GUINCHO ELÉTRICO DE COLUNA, CAPACIDADE 400 KG, COM MOTO FREIO, MOTOR TRIFÁSICO DE 1,25 CV - CHI DIURNO. AF_03/2016	SINAPI	CHI	0,01830000	R\$ 20,41	R\$ 0,37
93281	GUINCHO ELÉTRICO DE COLUNA, CAPACIDADE 400 KG, COM MOTO FREIO, MOTOR TRIFÁSICO DE 1,25 CV - CHP DIURNO. AF_03/2016	SINAPI	CHP	0,01320000	R\$ 21,55	R\$ 0,28
TOTAL Equipamento Custo Horário:						R\$ 0,65

Material	FONTE	UNID	COEFICIENTE	PREÇO UNITÁRIO	TOTAL	
00040784	CALHA QUADRADA DE CHAPA DE ACO GALVANIZADA NUM 24, CORTE 100 CM	SINAPI	M	1,05000000	R\$ 78,44	R\$ 82,36
00005061	PREGO DE ACO POLIDO COM CABECA 18 X 27 (2 1/2 X 10)	SINAPI	KG	0,02500000	R\$ 13,27	R\$ 0,33
00005104	REBITE DE REPUXO EM ALUMINIO VAZADO, DIAMETRO 3,2 X 8 MM DE COMPRIMENTO (1KG = 1025 UNIDADES)	SINAPI	KG	0,00490000	R\$ 65,29	R\$ 0,31
00000142	SELANTE ELASTICO MONOCOMPONENTE A BASE DE POLIURETANO (PU) PARA JUNTAS DIVERSAS	SINAPI	310ML	0,16100000	R\$ 39,56	R\$ 6,36
00013388	SOLDA EM BARRA DE ESTANHO-CHUMBO 50/50	SINAPI	KG	0,18000000	R\$ 203,22	R\$ 36,57
TOTAL Material:					R\$ 125,93	

Mão de Obra com Encargos Complementares	FONTE	UNID	COEFICIENTE	PREÇO UNITÁRIO	TOTAL	
88316	SERVENTE COM ENCARGOS COMPLEMENTARES	SINAPI	H	0,63300000	R\$ 18,62	R\$ 11,78
88323	TELHADISTA COM ENCARGOS COMPLEMENTARES	SINAPI	H	0,53900000	R\$ 23,90	R\$ 12,88
TOTAL Mão de Obra com Encargos Complementares:					R\$ 24,66	

VALOR: R\$ 151,24

7.3.3. 94228 CALHA EM CHAPA DE AÇO GALVANIZADO NÚMERO 24, DESENVOLVIMENTO DE 50 CM, INCLUSO TRANSPORTE VERTICAL. AF_07/2019 (M)

Equipamento Custo Horário	FONTE	UNID	COEFICIENTE	PREÇO UNITÁRIO	TOTAL	
93282	GUINCHO ELÉTRICO DE COLUNA, CAPACIDADE 400 KG, COM MOTO FREIO, MOTOR TRIFÁSICO DE 1,25 CV - CHI DIURNO. AF_03/2016	SINAPI	CHI	0,01830000	R\$ 20,41	R\$ 0,37
93281	GUINCHO ELÉTRICO DE COLUNA, CAPACIDADE 400 KG, COM MOTO FREIO, MOTOR TRIFÁSICO DE 1,25 CV - CHP DIURNO. AF_03/2016	SINAPI	CHP	0,01320000	R\$ 21,55	R\$ 0,28
TOTAL Equipamento Custo Horário:					R\$ 0,65	

Material	FONTE	UNID	COEFICIENTE	PREÇO UNITÁRIO	TOTAL	
00040783	CALHA QUADRADA DE CHAPA DE ACO GALVANIZADA NUM 24, CORTE 50 CM	SINAPI	M	1,05000000	R\$ 40,10	R\$ 42,10
00005061	PREGO DE ACO POLIDO COM CABECA 18 X 27 (2 1/2 X 10)	SINAPI	KG	0,01300000	R\$ 13,27	R\$ 0,17
00005104	REBITE DE REPUXO EM ALUMINIO VAZADO, DIAMETRO 3,2 X 8 MM DE COMPRIMENTO (1KG = 1025 UNIDADES)	SINAPI	KG	0,00240000	R\$ 65,29	R\$ 0,15
00000142	SELANTE ELASTICO MONOCOMPONENTE A BASE DE POLIURETANO (PU) PARA JUNTAS DIVERSAS	SINAPI	310ML	0,08100000	R\$ 39,56	R\$ 3,20
00013388	SOLDA EM BARRA DE ESTANHO-CHUMBO 50/50	SINAPI	KG	0,09000000	R\$ 203,22	R\$ 18,28
TOTAL Material:					R\$ 63,90	

Mão de Obra com Encargos Complementares	FONTE	UNID	COEFICIENTE	PREÇO UNITÁRIO	TOTAL	
88316	SERVENTE COM ENCARGOS COMPLEMENTARES	SINAPI	H	0,37100000	R\$ 18,62	R\$ 6,90
88323	TELHADISTA COM ENCARGOS COMPLEMENTARES	SINAPI	H	0,27700000	R\$ 23,90	R\$ 6,62
TOTAL Mão de Obra com Encargos Complementares:					R\$ 13,52	

VALOR: R\$ 78,07

7.3.4. C2249 RUFO DE CHAPA GALVANIZADA 26 DESENVOLVIMENTO 33cm (M)

Material	FONTE	UNID	COEFICIENTE	PREÇO UNITÁRIO	TOTAL
----------	-------	------	-------------	----------------	-------

RELATÓRIO ANALÍTICO - COMPOSIÇÕES DE CUSTOS

	OBRA:	REFORMA E AMPLIAÇÃO DA POLICLINICA ADERSON TAVARES BEZERRA	DATA : 28/11/2023		BDI : 25,22%		
	DESCRIÇÃO:	REFORMA E AMPLIAÇÃO DA POLICLINICA ADERSON TAVARES BEZERRA	FONTE	VERSÃO	HORA	MES	REF.
	LOCAL:	RUA VICENTE ALENCAR OLIVEIRA, SN, MIRANDÃO, CRATO, CE	SEINFRA	028.1 COM DESONERAÇÃO	84,44%	47,48%	10/2023
	CLIENTE:	CONSORCIO PUBLICO DE SAUDE DA MICRORREGIAO DE CRATO - CPSCM	SINAPI	2023/10 COM DESONERAÇÃO	84,44%	47,48%	11/2023

10538	CHAPA DE AÇO GALVANIZADA N.26. DESENV 0.33M	SEINFRA	M	1,03000000	R\$ 15,3300	R\$ 15,7899
11725	PREGO 15X15 (1.1/4" x 13) (APROXIMADAMENTE 672UN/KG)	SEINFRA	KG	0,07000000	R\$ 15,9900	R\$ 1,1193
TOTAL Material:						R\$ 16,9092

Mão de Obra		FONTE	UNID	COEFICIENTE	PREÇO UNITÁRIO	TOTAL
10043	AJUDANTE DE ENCANADOR	SEINFRA	H	0,50000000	R\$ 19,1000	R\$ 9,5500
12320	ENCANADOR	SEINFRA	H	0,50000000	R\$ 23,4800	R\$ 11,7400
TOTAL Mão de Obra:						R\$ 21,2900
VALOR:						R\$ 38,20

8.1.1. A0056 EXECUÇÃO DE CHAPISCO E REBOCO COM ARGAMASSA DE CIMENTO E AREIA - 1:4 ESP=2CM P/PAREDE DE ALVENARIA COM ALTURA MÁXIMA DE ATÉ 5 METROS (M2)

Material		FONTE	UNID	COEFICIENTE	PREÇO UNITÁRIO	TOTAL
10109	AREIA MEDIA	SEINFRA	M3	0,03000000	R\$ 83,58	R\$ 2,51
10805	CIMENTO PORTLAND	SEINFRA	KG	9,73000000	R\$ 0,71	R\$ 6,91
TOTAL Material:						R\$ 9,42

Mão de Obra		FONTE	UNID	COEFICIENTE	PREÇO UNITÁRIO	TOTAL
12391	PEDREIRO	SEINFRA	H	0,60000000	R\$ 24,16	R\$ 14,50
12543	SERVENTE	SEINFRA	H	0,60000000	R\$ 18,46	R\$ 11,08
TOTAL Mão de Obra:						R\$ 25,58
VALOR:						R\$ 35,00

8.2.1. C4447 PORCELANATO RETIFICADO NATURAL (FOSCO) C/ ARG. PRÉ-FABRICADA - P/ PAREDE (M2)

Material		FONTE	UNID	COEFICIENTE	PREÇO UNITÁRIO	TOTAL
16508	ARGAMASSA COLANTE PRÉ-FABRICADA P/ CERÂMICAS E PORCELANATOS	SEINFRA	KG	8,00000000	R\$ 2,4200	R\$ 19,3600
16503	PORCELANATO RETIFICADO NATURAL (FOSCO ESMALTADO)	SEINFRA	M2	1,10000000	R\$ 82,3700	R\$ 90,6070
TOTAL Material:						R\$ 109,9670

Mão de Obra		FONTE	UNID	COEFICIENTE	PREÇO UNITÁRIO	TOTAL
11328	LADRILHISTA	SEINFRA	H	0,72000000	R\$ 24,1600	R\$ 17,3952
12543	SERVENTE	SEINFRA	H	0,72000000	R\$ 18,4600	R\$ 13,2912
TOTAL Mão de Obra:						R\$ 30,6864
VALOR:						R\$ 140,65

8.2.2. C1123 REJUNTAMENTO C/ ARG. PRÉ-FABRICADA, JUNTA ATÉ 2mm EM CERÂMICA, ACIMA DE 30x30 cm (900 cm²) E PORCELANATOS (PAREDE/PISO) (M2)

Material		FONTE	UNID	COEFICIENTE	PREÇO UNITÁRIO	TOTAL
10118	ARGAMASSA PRE-FABRICADA PARA REJUNTAMENTO	SEINFRA	KG	0,16900000	R\$ 6,5700	R\$ 1,1103
TOTAL Material:						R\$ 1,1103

Mão de Obra		FONTE	UNID	COEFICIENTE	PREÇO UNITÁRIO	TOTAL
11328	LADRILHISTA	SEINFRA	H	0,20000000	R\$ 24,1600	R\$ 4,8320
12543	SERVENTE	SEINFRA	H	0,20000000	R\$ 18,4600	R\$ 3,6920
TOTAL Mão de Obra:						R\$ 8,5240
VALOR:						R\$ 9,63

RELATÓRIO ANALÍTICO - COMPOSIÇÕES DE CUSTOS

	OBRA:	REFORMA E AMPLIAÇÃO DA POLICLINICA ADERSON TAVARES BEZERRA	DATA :	28/11/2023	BDI :	25,22%	
	DESCRIÇÃO:	REFORMA E AMPLIAÇÃO DA POLICLINICA ADERSON TAVARES BEZERRA	FONTES	VERSÃO	HORA	MES	REF.
	LOCAL:	RUA VICENTE ALENCAR OLIVEIRA, SN, MIRANDÃO, CRATO, CE	SEINFRA	028.1 COM DESONERAÇÃO	84,44%	47,48%	10/2023
	CLIENTE:	CONSORCIO PUBLICO DE SAUDE DA MICRORREGIAO DE CRATO - CPSCM	SINAPI	2023/10 COM DESONERAÇÃO	84,44%	47,48%	11/2023

8.2.3. C1849 PASTILHAS DE PORCELANA C/ARGAMASSA PRÉ-FABRICADA (M2)

Material	FONTE	UNID	COEFICIENTE	PREÇO UNITÁRIO	TOTAL	
I0154	ÁCIDO MURIÁTICO	SEINFRA	L	0,10000000	R\$ 6,9400	R\$ 0,6940
I0119	ARGAMASSA PRE-FABRICADA PARA PASTILHAS	SEINFRA	KG	7,00000000	R\$ 3,3300	R\$ 23,3100
I1595	PASTA DE CIMENTO BRANCO	SEINFRA	KG	3,00000000	R\$ 3,9300	R\$ 11,7900
I1598	PASTILHA DE PORCELANA ESMALTADA	SEINFRA	M2	1,02000000	R\$ 120,8200	R\$ 123,2364
I1871	SODA CAUSTICA	SEINFRA	KG	0,05000000	R\$ 16,0200	R\$ 0,8010
TOTAL Material:						R\$ 159,8314
Mão de Obra		FONTE	UNID	COEFICIENTE	PREÇO UNITÁRIO	TOTAL
I1599	PASTILHEIRO	SEINFRA	H	0,60000000	R\$ 24,1600	R\$ 14,4960
I2543	SERVENTE	SEINFRA	H	0,70000000	R\$ 18,4600	R\$ 12,9220
TOTAL Mão de Obra:						R\$ 27,4180
VALOR:						R\$ 187,25

8.3.1. C3970 FORRO DE GESSO CONVENCIONAL (60x60)cm COM TIRO E ARAME GALVANIZADO ENCAPADO - FORNECIMENTO E MONTAGEM (M2)

Material	FONTE	UNID	COEFICIENTE	PREÇO UNITÁRIO	TOTAL	
I8288	FORRO DE GESSO CONVENCIONAL (60x60)cm COM TIRO E ARAME GALVANIZADO ENCAPADO (INSTALADO)	SEINFRA	M2	1,00000000	R\$ 38,7800	R\$ 38,7800
TOTAL Material:						R\$ 38,7800
VALOR:						R\$ 38,78

8.3.2. 99054 ACABAMENTOS PARA FORRO (SANCA DE GESSO, MONTADA NA OBRA). AF_08/2023_PS (M2)

Material	FONTE	UNID	COEFICIENTE	PREÇO UNITÁRIO	TOTAL	
00000345	ARAME GALVANIZADO 18 BWG, D = 1,24MM (0,009 KG/M)	SINAPI	KG	0,02170000	R\$ 24,49	R\$ 0,53
00003315	GESSO EM PO PARA REVESTIMENTOS/MOLDURAS/SANCAS E USO GERAL	SINAPI	KG	1,81270000	R\$ 0,83	R\$ 1,50
00040547	PARAFUSO ZINCADO, AUTOBROCANTE, FLANGEADO, 4,2 MM X 19 MM	SINAPI	CENTO	0,02930000	R\$ 37,49	R\$ 1,09
00004812	PLACA DE GESSO PARA FORRO, *60 X 60* CM, ESPESSURA DE 12 MM (SEM COLOCACAO)	SINAPI	M2	1,04140000	R\$ 11,66	R\$ 12,14
00005066	PREGO DE ACO POLIDO COM CABECA 12 X 12	SINAPI	KG	0,00360000	R\$ 17,78	R\$ 0,06
00020250	SISAL EM FIBRA / ESTOPA SISAL PARA GESSO	SINAPI	KG	0,00780000	R\$ 26,75	R\$ 0,20
TOTAL Material:						R\$ 15,52
Mão de Obra com Encargos Complementares		FONTE	UNID	COEFICIENTE	PREÇO UNITÁRIO	TOTAL
88269	GESSEIRO COM ENCARGOS COMPLEMENTARES	SINAPI	H	1,09540000	R\$ 24,28	R\$ 26,59
88316	SERVENTE COM ENCARGOS COMPLEMENTARES	SINAPI	H	0,62960000	R\$ 18,62	R\$ 11,72
TOTAL Mão de Obra com Encargos Complementares:						R\$ 38,31
VALOR:						R\$ 53,83

8.3.3. 96114 FORRO EM DRYWALL, PARA AMBIENTES COMERCIAIS, INCLUSIVE ESTRUTURA BIRECIONAL DE FIXAÇÃO. AF_08/2023_PS (M2)

Material	FONTE	UNID	COEFICIENTE	PREÇO UNITÁRIO	TOTAL	
00043131	ARAME GALVANIZADO 6 BWG, D = 5,16 MM (0,157 KG/M), OU 8 BWG, D = 4,19 MM (0,101 KG/M), OU 10 BWG, D = 3,40 MM (0,0713 KG/M)	SINAPI	KG	0,03700000	R\$ 19,94	R\$ 0,73

RELATÓRIO ANALÍTICO - COMPOSIÇÕES DE CUSTOS

	OBRA:	REFORMA E AMPLIAÇÃO DA POLICLINICA ADERSON TAVARES BEZERRA	DATA : 28/11/2023		BDI : 25,22%		
	DESCRIÇÃO:	REFORMA E AMPLIAÇÃO DA POLICLINICA ADERSON TAVARES BEZERRA	FONTE	VERSÃO	HORA	MES	REF.
	LOCAL:	RUA VICENTE ALENCAR OLIVEIRA, SN, MIRANDÃO, CRATO, CE	SEINFRA	028.1 COM DESONERAÇÃO	84,44%	47,48%	10/2023
	CLIENTE:	CONSORCIO PUBLICO DE SAUDE DA MICRORREGIAO DE CRATO - CPSMC	SINAPI	2023/10 COM DESONERAÇÃO	84,44%	47,48%	11/2023

Quantidade	Descrição	Fonte	Unid	Coefficiente	Preço Unitário	Total
00039432	FITA DE PAPEL REFORCADA COM LAMINA DE METAL PARA REFORCO DE CANTOS DE CHAPA DE GESSO PARA DRYWALL	SINAPI	M	1,42760000	R\$ 2,91	R\$ 4,15
00039434	MASSA DE REJUNTE EM PO PARA DRYWALL, A BASE DE GESSO, SECAGEM RAPIDA, PARA TRATAMENTO DE JUNTAS DE CHAPA DE GESSO (NECESSITA ADICAO DE AGUA)	SINAPI	KG	0,69260000	R\$ 3,64	R\$ 2,52
00039435	PARAFUSO DRY WALL, EM ACO FOSFATIZADO, CABECA TROMBETA E PONTA AGULHA (TA), COMPRIMENTO 25 MM	SINAPI	UN	9,64690000	R\$ 0,14	R\$ 1,35
00039443	PARAFUSO DRY WALL, EM ACO ZINCADO, CABECA LENTILHA E PONTA BROCA (LB), LARGURA 4,2 MM, COMPRIMENTO 13 MM	SINAPI	UN	1,22670000	R\$ 0,33	R\$ 0,40
00040547	PARAFUSO ZINCADO, AUTOBROCANTE, FLANGEADO, 4,2 MM X 19 MM	SINAPI	CENTO	0,01230000	R\$ 37,49	R\$ 0,46
00039430	PENDURAL OU PRESILHA REGULADORA, EM ACO GALVANIZADO, COM CORPO, MOLA E REBITE, PARA PERFIL TIPO CANALETA DE ESTRUTURA EM FORROS DRYWALL	SINAPI	UN	1,22670000	R\$ 2,72	R\$ 3,33
00039427	PERFIL CANALETA, FORMATO C, EM ACO ZINCADO, PARA ESTRUTURA FORRO DRYWALL, E = 0,5 MM, *46 X 18* (L X H), COMPRIMENTO 3 M	SINAPI	M	3,54700000	R\$ 7,22	R\$ 25,60
00039413	PLACA / CHAPA DE GESSO ACARTONADO, STANDARD (ST), COR BRANCA, E = 12,5 MM, 1200 X 2400 MM (L X C)	SINAPI	M2	1,08380000	R\$ 21,02	R\$ 22,78
TOTAL Material:						R\$ 61,32

Mão de Obra com Encargos Complementares	FONTE	UNID	COEFICIENTE	PREÇO UNITÁRIO	TOTAL	
88278	MONTADOR DE ESTRUTURA METÁLICA COM ENCARGOS COMPLEMENTARES	SINAPI	H	0,47860000	R\$ 18,65	R\$ 8,92
88316	SERVENTE COM ENCARGOS COMPLEMENTARES	SINAPI	H	0,47860000	R\$ 18,62	R\$ 8,91
TOTAL Mão de Obra com Encargos Complementares:					R\$ 17,83	
VALOR:					R\$ 79,15	

9.1.1. 95240 LASTRO DE CONCRETO MAGRO, APLICADO EM PISOS, LAJES SOBRE SOLO OU RADIERS, ESPESSURA DE 3 CM. AF_07/2016 (M2)

Mão de Obra com Encargos Complementares	FONTE	UNID	COEFICIENTE	PREÇO UNITÁRIO	TOTAL	
88309	PEDREIRO COM ENCARGOS COMPLEMENTARES	SINAPI	H	0,16310000	R\$ 24,45	R\$ 3,98
88316	SERVENTE COM ENCARGOS COMPLEMENTARES	SINAPI	H	0,04440000	R\$ 18,62	R\$ 0,82
TOTAL Mão de Obra com Encargos Complementares:					R\$ 4,80	

Serviço	FONTE	UNID	COEFICIENTE	PREÇO UNITÁRIO	TOTAL	
94968	CONCRETO MAGRO PARA LASTRO, TRAÇO 1:4,5:4,5 (EM MASSA SECA DE CIMENTO/ AREIA MÉDIA/ BRITA 1) - PREPARO MECÂNICO COM BETONEIRA 600 L. AF_05/2021	SINAPI	M3	0,03390000	R\$ 424,84	R\$ 14,40
TOTAL Serviço:					R\$ 14,40	
VALOR:					R\$ 19,20	

9.1.2. C2181 REGULARIZAÇÃO DE BASE C/ ARGAMASSA CIMENTO E AREIA S/ PENEIRAR, TRAÇO 1:3 - ESP= 3cm (M2)

Material	FONTE	UNID	COEFICIENTE	PREÇO UNITÁRIO	TOTAL	
I0109	AREIA MEDIA	SEINFRA	M3	0,03650000	R\$ 83,5800	R\$ 3,0507
I0805	CIMENTO PORTLAND	SEINFRA	KG	14,58000000	R\$ 0,7100	R\$ 10,3518
TOTAL Material:					R\$ 13,4025	

Mão de Obra	FONTE	UNID	COEFICIENTE	PREÇO UNITÁRIO	TOTAL	
I2391	PEDREIRO	SEINFRA	H	0,25000000	R\$ 24,1600	R\$ 6,0400
I2543	SERVENTE	SEINFRA	H	0,55000000	R\$ 18,4600	R\$ 10,1530
TOTAL Mão de Obra:					R\$ 16,1930	
VALOR:					R\$ 29,60	

RELATÓRIO ANALÍTICO - COMPOSIÇÕES DE CUSTOS

	OBRA:	REFORMA E AMPLIAÇÃO DA POLICLINICA ADERSON TAVARES BEZERRA	DATA : 28/11/2023		BDI : 25,22%		
	DESCRIÇÃO:	REFORMA E AMPLIAÇÃO DA POLICLINICA ADERSON TAVARES BEZERRA	FONTE	VERSÃO	HORA	MES	REF.
	LOCAL:	RUA VICENTE ALENCAR OLIVEIRA, SN, MIRANDÃO, CRATO, CE	SEINFRA	028.1 COM DESONERAÇÃO	84,44%	47,48%	10/2023
	CLIENTE:	CONSORCIO PUBLICO DE SAUDE DA MICRORREGIAO DE CRATO - CPSMC	SINAPI	2023/10 COM DESONERAÇÃO	84,44%	47,48%	11/2023

9.1.3. C3007 PORCELANATO RETIFICADO NATURAL (FOSCO) C/ ARG. PRÉ-FABRICADA - P/ PISO (M2)

Material		FONTE	UNID	COEFICIENTE	PREÇO UNITÁRIO	TOTAL
16508	ARGAMASSA COLANTE PRÉ-FABRICADA P/ CERÂMICAS E PORCELANATOS	SEINFRA	KG	8,00000000	R\$ 2,4200	R\$ 19,3600
16503	PORCELANATO RETIFICADO NATURAL (FOSCO ESMALTADO)	SEINFRA	M2	1,10000000	R\$ 82,3700	R\$ 90,6070
TOTAL Material:						R\$ 109,9670

Mão de Obra		FONTE	UNID	COEFICIENTE	PREÇO UNITÁRIO	TOTAL
11328	LADRILHISTA	SEINFRA	H	0,60000000	R\$ 24,1600	R\$ 14,4960
12543	SERVENTE	SEINFRA	H	0,60000000	R\$ 18,4600	R\$ 11,0760
TOTAL Mão de Obra:						R\$ 25,5720
VALOR:						R\$ 135,54

9.1.4. C1123 REJUNTAMENTO C/ ARG. PRÉ-FABRICADA, JUNTA ATÉ 2mm EM CERÂMICA, ACIMA DE 30x30 cm (900 cm²) E PORCELANATOS (PAREDE/PISO) (M2)

Material		FONTE	UNID	COEFICIENTE	PREÇO UNITÁRIO	TOTAL
10118	ARGAMASSA PRE-FABRICADA PARA REJUNTAMENTO	SEINFRA	KG	0,16900000	R\$ 6,5700	R\$ 1,1103
TOTAL Material:						R\$ 1,1103

Mão de Obra		FONTE	UNID	COEFICIENTE	PREÇO UNITÁRIO	TOTAL
11328	LADRILHISTA	SEINFRA	H	0,20000000	R\$ 24,1600	R\$ 4,8320
12543	SERVENTE	SEINFRA	H	0,20000000	R\$ 18,4600	R\$ 3,6920
TOTAL Mão de Obra:						R\$ 8,5240
VALOR:						R\$ 9,63

9.1.5. C2284 SOLEIRA DE GRANITO L= 15cm (M)

Material		FONTE	UNID	COEFICIENTE	PREÇO UNITÁRIO	TOTAL
11880	SOLEIRA DE GRANITO DE 15CM	SEINFRA	M	1,00000000	R\$ 75,8400	R\$ 75,8400
TOTAL Material:						R\$ 75,8400

Mão de Obra		FONTE	UNID	COEFICIENTE	PREÇO UNITÁRIO	TOTAL
12391	PEDREIRO	SEINFRA	H	0,50000000	R\$ 24,1600	R\$ 12,0800
12543	SERVENTE	SEINFRA	H	0,25000000	R\$ 18,4600	R\$ 4,6150
TOTAL Mão de Obra:						R\$ 16,6950

Serviço		FONTE	UNID	COEFICIENTE	PREÇO UNITÁRIO	TOTAL
C0197	ARGAMASSA MISTA DE CIMENTO CAL HIDR. E AREIA S/PEN. TRAÇO 1:1:4	SEINFRA	M3	0,00375000	R\$ 720,1000	R\$ 2,7004
TOTAL Serviço:						R\$ 2,7004
VALOR:						R\$ 95,24

9.1.6. C1877 PERFIL DE ALUMÍNIO TIPO (L - T - U) (M)

Material		FONTE	UNID	COEFICIENTE	PREÇO UNITÁRIO	TOTAL
10805	CIMENTO PORTLAND	SEINFRA	KG	0,75000000	R\$ 0,7100	R\$ 0,5325
11624	PERFIL DE ALUMINIO TIPO (L - T - U)	SEINFRA	M	1,00000000	R\$ 7,8600	R\$ 7,8600
TOTAL Material:						R\$ 8,3925

RELATÓRIO ANALÍTICO - COMPOSIÇÕES DE CUSTOS

	OBRA:	REFORMA E AMPLIAÇÃO DA POLICLINICA ADERSON TAVARES BEZERRA	DATA : 28/11/2023		BDI : 25,22%	
	DESCRIÇÃO:	REFORMA E AMPLIAÇÃO DA POLICLINICA ADERSON TAVARES BEZERRA	FONTE	VERSÃO	HORA	
	LOCAL:	RUA VICENTE ALENCAR OLIVEIRA, SN, MIRANDÃO, CRATO, CE	SEINFRA	028.1 COM DESONERAÇÃO	84,44%	47,48%
	CLIENTE:	CONSORCIO PUBLICO DE SAUDE DA MICRORREGIAO DE CRATO - CPSMC	SINAPI	2023/10 COM DESONERAÇÃO	84,44%	47,48%
				MES	REF.	
					10/2023	
					11/2023	

Mão de Obra		FONTE	UNID	COEFICIENTE	PREÇO UNITÁRIO	TOTAL
12391	PEDREIRO	SEINFRA	H	0,60000000	R\$ 24,1600	R\$ 14,4960
12543	SERVENTE	SEINFRA	H	0,40000000	R\$ 18,4600	R\$ 7,3840
TOTAL Mão de Obra:						R\$ 21,8800
VALOR:						R\$ 30,27

9.2.1. 95241 LASTRO DE CONCRETO MAGRO, APLICADO EM PISOS, LAJES SOBRE SOLO OU RADIERS, ESPESSURA DE 5 CM. AF_07/2016 (M2)

Mão de Obra com Encargos Complementares		FONTE	UNID	COEFICIENTE	PREÇO UNITÁRIO	TOTAL
88309	PEDREIRO COM ENCARGOS COMPLEMENTARES	SINAPI	H	0,27180000	R\$ 24,45	R\$ 6,64
88316	SERVENTE COM ENCARGOS COMPLEMENTARES	SINAPI	H	0,07410000	R\$ 18,62	R\$ 1,37
TOTAL Mão de Obra com Encargos Complementares:						R\$ 8,01

Serviço		FONTE	UNID	COEFICIENTE	PREÇO UNITÁRIO	TOTAL
94968	CONCRETO MAGRO PARA LASTRO, TRAÇO 1:4,5:4,5 (EM MASSA SECA DE CIMENTO/ AREIA MÉDIA/ BRITA 1) - PREPARO MECÂNICO COM BETONEIRA 600 L. AF_05/2021	SINAPI	M3	0,05650000	R\$ 424,84	R\$ 24,00
TOTAL Serviço:						R\$ 24,00
VALOR:						R\$ 32,01

9.2.2. C2181 REGULARIZAÇÃO DE BASE C/ ARGAMASSA CIMENTO E AREIA S/ PENEIRAR, TRAÇO 1:3 - ESP= 3cm (M2)

Material		FONTE	UNID	COEFICIENTE	PREÇO UNITÁRIO	TOTAL
10109	AREIA MEDIA	SEINFRA	M3	0,03650000	R\$ 83,5800	R\$ 3,0507
10805	CIMENTO PORTLAND	SEINFRA	KG	14,58000000	R\$ 0,7100	R\$ 10,3518
TOTAL Material:						R\$ 13,4025

Mão de Obra		FONTE	UNID	COEFICIENTE	PREÇO UNITÁRIO	TOTAL
12391	PEDREIRO	SEINFRA	H	0,25000000	R\$ 24,1600	R\$ 6,0400
12543	SERVENTE	SEINFRA	H	0,55000000	R\$ 18,4600	R\$ 10,1530
TOTAL Mão de Obra:						R\$ 16,1930
VALOR:						R\$ 29,60

9.2.3. C3007 PORCELANATO RETIFICADO NATURAL (FOSCO) C/ ARG. PRÉ-FABRICADA - P/ PISO (M2)

Material		FONTE	UNID	COEFICIENTE	PREÇO UNITÁRIO	TOTAL
16508	ARGAMASSA COLANTE PRÉ-FABRICADA P/ CERÂMICAS E PORCELANATOS	SEINFRA	KG	8,00000000	R\$ 2,4200	R\$ 19,3600
16503	PORCELANATO RETIFICADO NATURAL (FOSCO ESMALTADO)	SEINFRA	M2	1,10000000	R\$ 82,3700	R\$ 90,6070
TOTAL Material:						R\$ 109,9670

Mão de Obra		FONTE	UNID	COEFICIENTE	PREÇO UNITÁRIO	TOTAL
11328	LADRILHISTA	SEINFRA	H	0,60000000	R\$ 24,1600	R\$ 14,4960
12543	SERVENTE	SEINFRA	H	0,60000000	R\$ 18,4600	R\$ 11,0760
TOTAL Mão de Obra:						R\$ 25,5720
VALOR:						R\$ 135,54

9.2.4. C1123 REJUNTAMENTO C/ ARG. PRÉ-FABRICADA, JUNTA ATÉ 2mm EM CERÂMICA, ACIMA DE 30x30 cm (900 cm²) E PORCELANATOS (PAREDE/PISO) (M2)

RELATÓRIO ANALÍTICO - COMPOSIÇÕES DE CUSTOS

	OBRA:	REFORMA E AMPLIAÇÃO DA POLICLINICA ADERSON TAVARES BEZERRA	DATA : 28/11/2023		BDI : 25,22%	
	DESCRIÇÃO:	REFORMA E AMPLIAÇÃO DA POLICLINICA ADERSON TAVARES BEZERRA	FONTE	VERSÃO	HORA	
	LOCAL:	RUA VICENTE ALENCAR OLIVEIRA, SN, MIRANDÃO, CRATO, CE	SEINFRA	028.1 COM DESONERAÇÃO	84,44%	47,48%
	CLIENTE:	CONSORCIO PUBLICO DE SAUDE DA MICRORREGIAO DE CRATO - CPSCM	SINAPI	2023/10 COM DESONERAÇÃO	84,44%	47,48%
				MES	REF.	
					10/2023	
					11/2023	

Material		FONTE	UNID	COEFICIENTE	PREÇO UNITÁRIO	TOTAL
I0118	ARGAMASSA PRE-FABRICADA PARA REJUNTAMENTO	SEINFRA	KG	0,16900000	R\$ 6,5700	R\$ 1,1103
TOTAL Material:						R\$ 1,1103

Mão de Obra		FONTE	UNID	COEFICIENTE	PREÇO UNITÁRIO	TOTAL
I1328	LADRILHISTA	SEINFRA	H	0,20000000	R\$ 24,1600	R\$ 4,8320
I2543	SERVENTE	SEINFRA	H	0,20000000	R\$ 18,4600	R\$ 3,6920
TOTAL Mão de Obra:						R\$ 8,5240

VALOR:	R\$ 9,63
---------------	-----------------

9.2.5. C0365 BANQUETA/ MEIO FIO DE CONCRETO MOLDADO NO LOCAL (M)

Material		FONTE	UNID	COEFICIENTE	PREÇO UNITÁRIO	TOTAL
I2544	FORMA METÁLICA P/BANQUETAS (ALUGUEL)	SEINFRA	M	1,00000000	R\$ 4,3900	R\$ 4,3900
TOTAL Material:						R\$ 4,3900

Mão de Obra		FONTE	UNID	COEFICIENTE	PREÇO UNITÁRIO	TOTAL
I2391	PEDREIRO	SEINFRA	H	0,15000000	R\$ 24,1600	R\$ 3,6240
I2543	SERVENTE	SEINFRA	H	0,25000000	R\$ 18,4600	R\$ 4,6150
TOTAL Mão de Obra:						R\$ 8,2390

Serviço		FONTE	UNID	COEFICIENTE	PREÇO UNITÁRIO	TOTAL
C0588	CAIAÇÃO EM DUAS DEMÃOS COM SUPERCAL	SEINFRA	M2	0,25000000	R\$ 5,2700	R\$ 1,3175
C3268	CONCRETO P/VIBR., FCK=10MPa COM AGREGADO PRODUZIDO (S/TRANSP.)	SEINFRA	M3	0,03400000	R\$ 412,4700	R\$ 14,0240
C3211	ESCAVAÇÃO E CARGA DE MATERIAL DE JAZIDA	SEINFRA	M3	0,03700000	R\$ 4,8100	R\$ 0,1780
C2784	ESCAVAÇÃO MANUAL SOLO DE 1A.CAT. PROF. ATÉ 1.50m	SEINFRA	M3	0,01500000	R\$ 48,9200	R\$ 0,7338
TOTAL Serviço:						R\$ 16,2533

VALOR:	R\$ 28,88
---------------	------------------

9.2.6. C5028 PISO INTERTRAVADO TIPO TIJOLINHO (20 X 10 X 4CM), CINZA - COMPACTAÇÃO MECANIZADA (M2)

Equipamento Custo Horário		FONTE	UNID	COEFICIENTE	PREÇO UNITÁRIO	TOTAL
I0612	COMPACTADOR DE PLACA VIBRATÓRIA HP 7 (CHI)	SEINFRA	H	0,07570000	R\$ 32,3811	R\$ 2,4512
I0725	COMPACTADOR DE PLACA VIBRATÓRIA HP 7 (CHP)	SEINFRA	H	0,00410000	R\$ 49,0941	R\$ 0,2013
TOTAL Equipamento Custo Horário:						R\$ 2,6525

Material		FONTE	UNID	COEFICIENTE	PREÇO UNITÁRIO	TOTAL
I0109	AREIA MEDIA	SEINFRA	M3	0,05680000	R\$ 83,5800	R\$ 4,7473
I2403	PÓ DE PEDRA	SEINFRA	M3	0,00650000	R\$ 77,1300	R\$ 0,5013
I9513	TIJOLINHO (20 X 10 X 4CM), COR NATURAL	SEINFRA	UN	51,00000000	R\$ 0,7100	R\$ 36,2100
TOTAL Material:						R\$ 41,4586

Mão de Obra		FONTE	UNID	COEFICIENTE	PREÇO UNITÁRIO	TOTAL
I0445	CALCETEIRO	SEINFRA	H	0,15950000	R\$ 24,1600	R\$ 3,8535
I2543	SERVENTE	SEINFRA	H	0,15950000	R\$ 18,4600	R\$ 2,9444
TOTAL Mão de Obra:						R\$ 6,7979

VALOR:	R\$ 50,91
---------------	------------------

RELATÓRIO ANALÍTICO - COMPOSIÇÕES DE CUSTOS

	OBRA:	REFORMA E AMPLIAÇÃO DA POLICLINICA ADERSON TAVARES BEZERRA	DATA : 28/11/2023		BDI : 25,22%		
	DESCRIÇÃO:	REFORMA E AMPLIAÇÃO DA POLICLINICA ADERSON TAVARES BEZERRA	FONTE	VERSÃO	HORA	MES	REF.
	LOCAL:	RUA VICENTE ALENCAR OLIVEIRA, SN, MIRANDÃO, CRATO, CE	SEINFRA	028.1 COM DESONERAÇÃO	84,44%	47,48%	10/2023
	CLIENTE:	CONSORCIO PUBLICO DE SAUDE DA MICRORREGIAO DE CRATO - CPSCM	SINAPI	2023/10 COM DESONERAÇÃO	84,44%	47,48%	11/2023

9.2.7. C1431 GRAMA EM PLACAS.INCLUSIVE CONSERVAÇÃO (M2)

Equipamento Custo Horário		FONTE	UNID	COEFICIENTE	PREÇO UNITÁRIO	TOTAL
I0706	CAMINHÃO TANQUE 6.000 I (CHP)	SEINFRA	H	0,00840000	R\$ 181,9407	R\$ 1,5283
I0780	TRATOR DE PNEUS (CHP)	SEINFRA	H	0,00090000	R\$ 124,7249	R\$ 0,1123
TOTAL Equipamento Custo Horário:						R\$ 1,6406

Material		FONTE	UNID	COEFICIENTE	PREÇO UNITÁRIO	TOTAL
I2294	ÁGUA	SEINFRA	M3	0,04500000	R\$ 5,9700	R\$ 0,2687
I1225	GRAMA TIPO BATATAIS EM PLACA	SEINFRA	M2	0,90000000	R\$ 8,1900	R\$ 7,3710
I2077	TERRA VEGETAL	SEINFRA	M3	0,07500000	R\$ 136,6900	R\$ 10,2518
TOTAL Material:						R\$ 17,8915

Mão de Obra		FONTE	UNID	COEFICIENTE	PREÇO UNITÁRIO	TOTAL
I0037	AJUDANTE	SEINFRA	H	0,24600000	R\$ 19,1000	R\$ 4,6986
TOTAL Mão de Obra:						R\$ 4,6986
VALOR:						R\$ 24,23

9.2.8. C0112 ARBUSTOS ORNAMENTAIS EM GERAL. C/ ALTURA MÍNIMA DE 50CM (UN)

Material		FONTE	UNID	COEFICIENTE	PREÇO UNITÁRIO	TOTAL
I0105	ARBUSTO ORNAMENTAL	SEINFRA	UN	1,00000000	R\$ 44,5600	R\$ 44,5600
TOTAL Material:						R\$ 44,5600

Mão de Obra		FONTE	UNID	COEFICIENTE	PREÇO UNITÁRIO	TOTAL
I1277	JARDINEIRO	SEINFRA	H	0,16960000	R\$ 20,8600	R\$ 3,5379
TOTAL Mão de Obra:						R\$ 3,5379
VALOR:						R\$ 48,10

10.1. 101505 ENTRADA DE ENERGIA ELÉTRICA, AÉREA, TRIFÁSICA, COM CAIXA DE SOBREPOR, CABO DE 10 MM2 E DISJUNTOR DIN 50A (NÃO INCLUSO O POSTE DE CONCRETO). AF_07/2020_PS (UN)

Material		FONTE	UNID	COEFICIENTE	PREÇO UNITÁRIO	TOTAL
00001094	ARMAÇAO VERTICAL COM HASTE E CONTRA-PINO, EM CHAPA DE ACO GALVANIZADO 3/16", COM 1 ESTRIBO, SEM ISOLADOR	SINAPI	UN	1,00000000	R\$ 17,57	R\$ 17,57
00011267	ARRUELA LISA, REDONDA, DE LATAO POLIDO, DIAMETRO NOMINAL 5/8", DIAMETRO EXTERNO = 34 MM, DIAMETRO DO FURO = 17 MM, ESPESSURA = *2,5* MM	SINAPI	UN	2,00000000	R\$ 1,56	R\$ 3,12
00011950	BUCHA DE NYLON SEM ABA S6, COM PARAFUSO DE 4,20 X 40 MM EM ACO ZINCADO COM ROSCA SOBERBA, CABECA CHATA E FENDA PHILLIPS	SINAPI	UN	4,00000000	R\$ 0,31	R\$ 1,24
00034643	CAIXA DE INSPECAO PARA ATERRAMENTO E PARA RAIOS, EM POLIPROPILENO, DIAMETRO = 300 MM X ALTURA = 400 MM	SINAPI	UN	1,00000000	R\$ 46,96	R\$ 46,96
00039809	CAIXA PARA MEDIDOR POLIFASICO, EM POLICARBONATO / TERMOPLASTICO, PARA ALOJAR 1 DISJUNTOR (PADRAO DA CONCESSIONARIA LOCAL)	SINAPI	UN	1,00000000	R\$ 187,02	R\$ 187,02
00011864	CONECTOR METALICO TIPO PARAFUSO FENDIDO (SPLIT BOLT), PARA CABOS ATE 95 MM2	SINAPI	UN	1,00000000	R\$ 29,52	R\$ 29,52
00014153	FITA METALICA PERFURADA, L = *18* MM, ROLO DE 30 M, CARGA RECOMENDADA = *30* KGF	SINAPI	UN	0,06000000	R\$ 53,30	R\$ 3,19
00003398	ISOLADOR DE PORCELANA, TIPO ROLDANA, DIMENSOES DE *72* X *72* MM, PARA USO EM BAIXA TENSAO	SINAPI	UN	1,00000000	R\$ 5,92	R\$ 5,92
00004346	PARAFUSO DE FERRO POLIDO, SEXTAVADO, COM ROSCA PARCIAL, DIAMETRO 5/8", COMPRIMENTO 6", COM PORCA E ARRUELA DE PRESSAO MEDIA	SINAPI	UN	3,00000000	R\$ 13,92	R\$ 41,76
00039997	PORCA ZINCADA, SEXTAVADA, DIAMETRO 1/4"	SINAPI	UN	2,00000000	R\$ 0,41	R\$ 0,82

RELATÓRIO ANALÍTICO - COMPOSIÇÕES DE CUSTOS

	OBRA: REFORMA E AMPLIAÇÃO DA POLICLINICA ADERSON TAVARES BEZERRA		DATA : 28/11/2023		BDI : 25,22%		
	DESCRIÇÃO: REFORMA E AMPLIAÇÃO DA POLICLINICA ADERSON TAVARES BEZERRA		FONTES	VERSÃO	HORA	MES	REF.
	LOCAL: RUA VICENTE ALENCAR OLIVEIRA, SN, MIRANDÃO, CRATO, CE		SEINFRA	028.1 COM DESONERAÇÃO	84,44%	47,48%	10/2023
	CLIENTE: CONSORCIO PUBLICO DE SAUDE DA MICRORREGIAO DE CRATO - CPSCM		SINAPI	2023/10 COM DESONERAÇÃO	84,44%	47,48%	11/2023

00039996	VERGALHAO ZINCADO ROSCA TOTAL, 1/4 " (6,3 MM)	SINAPI	M	0,16640000	R\$ 4,59	R\$ 0,76
TOTAL Material:						R\$ 337,88

Mão de Obra com Encargos Complementares		FONTES	UNID	COEFICIENTE	PREÇO UNITÁRIO	TOTAL
88247	AUXILIAR DE ELETRICISTA COM ENCARGOS COMPLEMENTARES	SINAPI	H	0,38970000	R\$ 19,93	R\$ 7,76
88264	ELETRICISTA COM ENCARGOS COMPLEMENTARES	SINAPI	H	3,50780000	R\$ 24,72	R\$ 86,71
TOTAL Mão de Obra com Encargos Complementares:						R\$ 94,47

Serviço		FONTES	UNID	COEFICIENTE	PREÇO UNITÁRIO	TOTAL
100578	ASSENTAMENTO DE POSTE DE CONCRETO COM COMPRIMENTO NOMINAL DE 9 M, CARGA NOMINAL MENOR OU IGUAL A 1000 DAN, ENGASTAMENTO SIMPLES COM 1,5 M DE SOLO (NÃO INCLUI FORNECIMENTO). AF_11/2019	SINAPI	UN	1,00000000	R\$ 459,26	R\$ 459,26
91933	CABO DE COBRE FLEXÍVEL ISOLADO, 10 MM², ANTI-CHAMA 0,6/1,0 KV, PARA CIRCUITOS TERMINAIS - FORNECIMENTO E INSTALAÇÃO. AF_03/2023	SINAPI	M	22,20000000	R\$ 14,77	R\$ 327,89
96977	CORDOALHA DE COBRE NU 50 MM², ENTERRADA - FORNECIMENTO E INSTALAÇÃO. AF_08/2023	SINAPI	M	1,95000000	R\$ 53,52	R\$ 104,36
91919	CURVA 180 GRAUS PARA ELETRODUTO, PVC, ROSCÁVEL, DN 32 MM (1"), PARA CIRCUITOS TERMINAIS, INSTALADA EM PAREDE - FORNECIMENTO E INSTALAÇÃO. AF_03/2023	SINAPI	UN	1,00000000	R\$ 20,78	R\$ 20,78
91917	CURVA 90 GRAUS PARA ELETRODUTO, PVC, ROSCÁVEL, DN 32 MM (1"), PARA CIRCUITOS TERMINAIS, INSTALADA EM PAREDE - FORNECIMENTO E INSTALAÇÃO. AF_03/2023	SINAPI	UN	1,00000000	R\$ 18,79	R\$ 18,79
93673	DISJUNTOR TRIPOLAR TIPO DIN, CORRENTE NOMINAL DE 50A - FORNECIMENTO E INSTALAÇÃO. AF_10/2020	SINAPI	UN	1,00000000	R\$ 87,35	R\$ 87,35
91872	ELETRODUTO RÍGIDO ROSCÁVEL, PVC, DN 32 MM (1"), PARA CIRCUITOS TERMINAIS, INSTALADO EM PAREDE - FORNECIMENTO E INSTALAÇÃO. AF_03/2023	SINAPI	M	6,05000000	R\$ 16,43	R\$ 99,40
96986	HASTE DE ATERRAMENTO, DIÂMETRO 3/4", COM 3 METROS - FORNECIMENTO E INSTALAÇÃO. AF_08/2023	SINAPI	UN	1,00000000	R\$ 134,14	R\$ 134,14
91885	LUVA PARA ELETRODUTO, PVC, ROSCÁVEL, DN 32 MM (1"), PARA CIRCUITOS TERMINAIS, INSTALADA EM PAREDE - FORNECIMENTO E INSTALAÇÃO. AF_03/2023	SINAPI	UN	1,00000000	R\$ 11,43	R\$ 11,43
TOTAL Serviço:						R\$ 1.263,40

VALOR: R\$ 1.695,75

10.2. C4958 POSTE DE CONCRETO CIRCULAR, RESISTÊNCIA NOMINAL 200KG, H= 7,00M, PESO APROXIMADO 670 KG (UN)

Equipamento Custo Horário		FONTES	UNID	COEFICIENTE	PREÇO UNITÁRIO	TOTAL
10705	CAMINHÃO COMERC. EQUIP. C/GUINDASTE (CHP)	SEINFRA	H	1,00000000	R\$ 169,7613	R\$ 169,7613
TOTAL Equipamento Custo Horário:						R\$ 169,7613

Material		FONTES	UNID	COEFICIENTE	PREÇO UNITÁRIO	TOTAL
19455	POSTE DE CONCRETO CIRCULAR, RESISTÊNCIA NOMINAL 200KG, H= 7,00M, PESO APROXIMADO 470 KG	SEINFRA	UN	1,00000000	R\$ 576,8700	R\$ 576,8700
TOTAL Material:						R\$ 576,8700

Mão de Obra		FONTES	UNID	COEFICIENTE	PREÇO UNITÁRIO	TOTAL
12543	SERVENTE	SEINFRA	H	2,00000000	R\$ 18,4600	R\$ 36,9200
TOTAL Mão de Obra:						R\$ 36,9200

Serviço		FONTES	UNID	COEFICIENTE	PREÇO UNITÁRIO	TOTAL
C0836	CONCRETO NÃO ESTRUTURAL PREPARO MANUAL	SEINFRA	M3	0,27000000	R\$ 502,8900	R\$ 135,7803
C2784	ESCAVAÇÃO MANUAL SOLO DE 1A.CAT. PROF. ATÉ 1.50m	SEINFRA	M3	0,36000000	R\$ 48,9200	R\$ 17,6112
C1604	LANÇAMENTO E APLICAÇÃO DE CONCRETO S/ ELEVAÇÃO	SEINFRA	M3	0,27000000	R\$ 159,0800	R\$ 42,9516
TOTAL Serviço:						R\$ 196,3431

RELATÓRIO ANALÍTICO - COMPOSIÇÕES DE CUSTOS

	OBRA:	REFORMA E AMPLIAÇÃO DA POLICLINICA ADERSON TAVARES BEZERRA	DATA : 28/11/2023		BDI : 25,22%	
	DESCRIÇÃO:	REFORMA E AMPLIAÇÃO DA POLICLINICA ADERSON TAVARES BEZERRA	FONTE	VERSÃO	HORA	
	LOCAL:	RUA VICENTE ALENCAR OLIVEIRA, SN, MIRANDÃO, CRATO, CE	SEINFRA	028.1 COM DESONERAÇÃO	84,44%	47,48%
	CLIENTE:	CONSORCIO PUBLICO DE SAUDE DA MICRORREGIAO DE CRATO - CPSMC	SINAPI	2023/10 COM DESONERAÇÃO	84,44%	47,48%
				MES	REF.	
					10/2023	
					11/2023	

VALOR: R\$ 979,89

10.3. C2074 QUADRO DE DISTRIBUIÇÃO DE LUZ.SOBREPOR ATE 64 DIVISÕES 650X440X205mm, C/BARRAMENTO (UN)

Material		FONTE	UNID	COEFICIENTE	PREÇO UNITÁRIO	TOTAL
I0193	BARRAMENTO NEUTRO P/ BAIXA TENSÃO	SEINFRA	UN	1,00000000	R\$ 41,3200	R\$ 41,3200
I0194	BARRAMENTO PRINCIPAL P/ BAIXA TENSÃO	SEINFRA	UN	1,00000000	R\$ 40,6500	R\$ 40,6500
I0195	BARRAMENTO TERRA P/ BAIXA TENSÃO	SEINFRA	UN	1,00000000	R\$ 33,6000	R\$ 33,6000
I1761	QUADRO DISTRIBUIÇÃO LUZ 650X440X205MM	SEINFRA	UN	1,00000000	R\$ 435,6700	R\$ 435,6700
TOTAL Material:						R\$ 551,2400

Mão de Obra		FONTE	UNID	COEFICIENTE	PREÇO UNITÁRIO	TOTAL
I0042	AJUDANTE DE ELETRICISTA	SEINFRA	H	5,00000000	R\$ 19,1000	R\$ 95,5000
I2312	ELETRICISTA	SEINFRA	H	5,00000000	R\$ 24,1500	R\$ 120,7500
TOTAL Mão de Obra:						R\$ 216,2500

VALOR: R\$ 767,49

10.4. C4762 CAIXA DE LIGAÇÃO PVC 4" X 2" (UN)

Material		FONTE	UNID	COEFICIENTE	PREÇO UNITÁRIO	TOTAL
I6432	CAIXA DE EMBUTIR PVC - 4X2 RETANGULAR	SEINFRA	UN	1,00000000	R\$ 2,3600	R\$ 2,3600
TOTAL Material:						R\$ 2,3600

Mão de Obra		FONTE	UNID	COEFICIENTE	PREÇO UNITÁRIO	TOTAL
I0042	AJUDANTE DE ELETRICISTA	SEINFRA	H	0,15000000	R\$ 19,1000	R\$ 2,8650
I2312	ELETRICISTA	SEINFRA	H	0,15000000	R\$ 24,1500	R\$ 3,6225
TOTAL Mão de Obra:						R\$ 6,4875

VALOR: R\$ 8,85

10.5. C4765 ATERRAMENTO COMPLETO C/ HASTE COPPERWELD 5/8" X 2.40M (UN)

Material		FONTE	UNID	COEFICIENTE	PREÇO UNITÁRIO	TOTAL
I0339	CABO COBRE NU 35MM2	SEINFRA	M	3,00000000	R\$ 34,9100	R\$ 104,7300
I0421	CAIXA INSPEÇÃO DO TERRA	SEINFRA	UN	1,00000000	R\$ 65,8700	R\$ 65,8700
I0841	CONECTOR PARA HASTE TERRA	SEINFRA	UN	1,00000000	R\$ 2,8300	R\$ 2,8300
I2352	HASTE DE ATERRAMENTO COPPERWELD 5/8" x 2.40M	SEINFRA	UN	1,00000000	R\$ 53,2800	R\$ 53,2800
TOTAL Material:						R\$ 226,7100

Mão de Obra		FONTE	UNID	COEFICIENTE	PREÇO UNITÁRIO	TOTAL
I0042	AJUDANTE DE ELETRICISTA	SEINFRA	H	3,50000000	R\$ 19,1000	R\$ 66,8500
I2312	ELETRICISTA	SEINFRA	H	1,50000000	R\$ 24,1500	R\$ 36,2250
TOTAL Mão de Obra:						R\$ 103,0750

VALOR: R\$ 329,79

10.6. C4761 CAIXA DE LIGAÇÃO PVC 4" X 4" (UN)

Material		FONTE	UNID	COEFICIENTE	PREÇO UNITÁRIO	TOTAL
I6433	CAIXA DE EMBUTIR PVC - 4X4 QUADRADA	SEINFRA	UN	1,00000000	R\$ 4,6900	R\$ 4,6900

RELATÓRIO ANALÍTICO - COMPOSIÇÕES DE CUSTOS

	OBRA:	REFORMA E AMPLIAÇÃO DA POLICLINICA ADERSON TAVARES BEZERRA	DATA : 28/11/2023		BDI : 25,22%	
	DESCRIÇÃO:	REFORMA E AMPLIAÇÃO DA POLICLINICA ADERSON TAVARES BEZERRA	FONTE	VERSÃO	HORA	
	LOCAL:	RUA VICENTE ALENCAR OLIVEIRA, SN, MIRANDÃO, CRATO, CE	SEINFRA	028.1 COM DESONERAÇÃO	84,44%	47,48%
	CLIENTE:	CONSORCIO PUBLICO DE SAUDE DA MICRORREGIAO DE CRATO - CPSMC	SINAPI	2023/10 COM DESONERAÇÃO	84,44%	47,48%
				MES	REF.	
					10/2023	
					11/2023	

TOTAL Material:	R\$ 4,6900
-----------------	------------

Mão de Obra		FONTE	UNID	COEFICIENTE	PREÇO UNITÁRIO	TOTAL
I0042	AJUDANTE DE ELETRICISTA	SEINFRA	H	0,15000000	R\$ 19,1000	R\$ 2,8650
I2312	ELETRICISTA	SEINFRA	H	0,15000000	R\$ 24,1500	R\$ 3,6225
TOTAL Mão de Obra:						R\$ 6,4875
VALOR:						R\$ 11,18

10.7. C1092 DISJUNTOR MONOPOLAR EM QUADRO DE DISTRIBUIÇÃO 10A (UN)

Material		FONTE	UNID	COEFICIENTE	PREÇO UNITÁRIO	TOTAL
I0980	DISJUNTOR MONOPOLAR 10A	SEINFRA	UN	1,00000000	R\$ 11,0900	R\$ 11,0900
TOTAL Material:						R\$ 11,0900

Mão de Obra		FONTE	UNID	COEFICIENTE	PREÇO UNITÁRIO	TOTAL
I0042	AJUDANTE DE ELETRICISTA	SEINFRA	H	0,30000000	R\$ 19,1000	R\$ 5,7300
I2312	ELETRICISTA	SEINFRA	H	0,30000000	R\$ 24,1500	R\$ 7,2450
TOTAL Mão de Obra:						R\$ 12,9750
VALOR:						R\$ 24,06

10.8. C1093 DISJUNTOR MONOPOLAR EM QUADRO DE DISTRIBUIÇÃO 16A (UN)

Material		FONTE	UNID	COEFICIENTE	PREÇO UNITÁRIO	TOTAL
I0981	DISJUNTOR MONOPOLAR 16A	SEINFRA	UN	1,00000000	R\$ 11,0900	R\$ 11,0900
TOTAL Material:						R\$ 11,0900

Mão de Obra		FONTE	UNID	COEFICIENTE	PREÇO UNITÁRIO	TOTAL
I0042	AJUDANTE DE ELETRICISTA	SEINFRA	H	0,30000000	R\$ 19,1000	R\$ 5,7300
I2312	ELETRICISTA	SEINFRA	H	0,30000000	R\$ 24,1500	R\$ 7,2450
TOTAL Mão de Obra:						R\$ 12,9750
VALOR:						R\$ 24,06

10.9. C1095 DISJUNTOR MONOPOLAR EM QUADRO DE DISTRIBUIÇÃO 20A (UN)

Material		FONTE	UNID	COEFICIENTE	PREÇO UNITÁRIO	TOTAL
I0983	DISJUNTOR MONOPOLAR 20A	SEINFRA	UN	1,00000000	R\$ 11,0900	R\$ 11,0900
TOTAL Material:						R\$ 11,0900

Mão de Obra		FONTE	UNID	COEFICIENTE	PREÇO UNITÁRIO	TOTAL
I0042	AJUDANTE DE ELETRICISTA	SEINFRA	H	0,30000000	R\$ 19,1000	R\$ 5,7300
I2312	ELETRICISTA	SEINFRA	H	0,30000000	R\$ 24,1500	R\$ 7,2450
TOTAL Mão de Obra:						R\$ 12,9750
VALOR:						R\$ 24,06

10.10. 00039471 DISPOSITIVO DPS CLASSE II, 1 POLO, TENSAO MAXIMA DE 275 V, CORRENTE MAXIMA DE *45* KA (TIPO AC) (UN)

Material		FONTE	UNID	COEFICIENTE	PREÇO UNITÁRIO	TOTAL
00039471	DISPOSITIVO DPS CLASSE II, 1 POLO, TENSAO MAXIMA DE 275 V, CORRENTE MAXIMA DE *45* KA (TIPO AC)	SINAPI	UN	1,00000000	R\$ 92,71	R\$ 92,71

RELATÓRIO ANALÍTICO - COMPOSIÇÕES DE CUSTOS

	OBRA:	REFORMA E AMPLIAÇÃO DA POLICLINICA ADERSON TAVARES BEZERRA	DATA : 28/11/2023		BDI : 25,22%	
	DESCRIÇÃO:	REFORMA E AMPLIAÇÃO DA POLICLINICA ADERSON TAVARES BEZERRA	FONTE	VERSÃO	HORA	
	LOCAL:	RUA VICENTE ALENCAR OLIVEIRA, SN, MIRANDÃO, CRATO, CE	SEINFRA	028.1 COM DESONERAÇÃO	84,44%	47,48%
	CLIENTE:	CONSORCIO PUBLICO DE SAUDE DA MICRORREGIAO DE CRATO - CPSMC	SINAPI	2023/10 COM DESONERAÇÃO	84,44%	47,48%
				MES	REF.	
					10/2023	
					11/2023	

TOTAL Material:	R\$ 92,71
-----------------	-----------

VALOR:	R\$ 92,71
---------------	------------------

10.11. C4531 DISJUNTOR DIFERENCIAL DR-80A, 30mA (UN)

Material		FONTE	UNID	COEFICIENTE	PREÇO UNITÁRIO	TOTAL
18366	DISJUNTOR DIFERENCIAL DR-80A, 30mA	SEINFRA	UN	1,00000000	R\$ 244,7000	R\$ 244,7000
TOTAL Material:						R\$ 244,7000

Mão de Obra		FONTE	UNID	COEFICIENTE	PREÇO UNITÁRIO	TOTAL
10037	AJUDANTE	SEINFRA	H	0,60000000	R\$ 19,1000	R\$ 11,4600
12312	ELETRICISTA	SEINFRA	H	0,60000000	R\$ 24,1500	R\$ 14,4900
TOTAL Mão de Obra:						R\$ 25,9500

VALOR:	R\$ 270,65
---------------	-------------------

10.12. 91836 ELETRODUTO FLEXÍVEL CORRUGADO, PVC, DN 32 MM (1"), PARA CIRCUITOS TERMINAIS, INSTALADO EM FORRO - FORNECIMENTO E INSTALAÇÃO. AF_03/2023 (M)

Material		FONTE	UNID	COEFICIENTE	PREÇO UNITÁRIO	TOTAL
00002690	ELETRODUTO PVC FLEXIVEL CORRUGADO, COR AMARELA, DE 32 MM	SINAPI	M	1,10000000	R\$ 4,33	R\$ 4,76
TOTAL Material:						R\$ 4,76

Mão de Obra com Encargos Complementares		FONTE	UNID	COEFICIENTE	PREÇO UNITÁRIO	TOTAL
88247	AUXILIAR DE ELETRICISTA COM ENCARGOS COMPLEMENTARES	SINAPI	H	0,10500000	R\$ 19,93	R\$ 2,09
88264	ELETRICISTA COM ENCARGOS COMPLEMENTARES	SINAPI	H	0,10500000	R\$ 24,72	R\$ 2,59
TOTAL Mão de Obra com Encargos Complementares:						R\$ 4,68

Serviço		FONTE	UNID	COEFICIENTE	PREÇO UNITÁRIO	TOTAL
91170	FIXAÇÃO DE TUBOS HORIZONTAIS DE PVC ÁGUA, PVC ESGOTO, PVC ÁGUA PLUVIAL, CPVC, PPR, COBRE OU AÇO, DIÂMETROS MENORES OU IGUAIS A 40 MM, COM ABRAÇADEIRA METÁLICA RÍGIDA TIPO U PERFIL 1 1/4, FIXADA EM PERFILADO EM LAJE. AF_09/2023_PS	SINAPI	M	1,00000000	R\$ 11,99	R\$ 11,99
TOTAL Serviço:						R\$ 11,99

VALOR:	R\$ 21,43
---------------	------------------

10.13. 91854 ELETRODUTO FLEXÍVEL CORRUGADO, PVC, DN 25 MM (3/4"), PARA CIRCUITOS TERMINAIS, INSTALADO EM PAREDE - FORNECIMENTO E INSTALAÇÃO. AF_03/2023 (M)

Material		FONTE	UNID	COEFICIENTE	PREÇO UNITÁRIO	TOTAL
00002688	ELETRODUTO PVC FLEXIVEL CORRUGADO, COR AMARELA, DE 25 MM	SINAPI	M	1,01700000	R\$ 2,53	R\$ 2,57
TOTAL Material:						R\$ 2,57

Mão de Obra com Encargos Complementares		FONTE	UNID	COEFICIENTE	PREÇO UNITÁRIO	TOTAL
88247	AUXILIAR DE ELETRICISTA COM ENCARGOS COMPLEMENTARES	SINAPI	H	0,13400000	R\$ 19,93	R\$ 2,67
88264	ELETRICISTA COM ENCARGOS COMPLEMENTARES	SINAPI	H	0,13400000	R\$ 24,72	R\$ 3,31
TOTAL Mão de Obra com Encargos Complementares:						R\$ 5,98

VALOR:	R\$ 8,55
---------------	-----------------

10.14. 91924 CABO DE COBRE FLEXÍVEL ISOLADO, 1,5 MM², ANTI-CHAMA 450/750 V, PARA CIRCUITOS TERMINAIS - FORNECIMENTO E INSTALAÇÃO. AF_03/2023 (M)

RELATÓRIO ANALÍTICO - COMPOSIÇÕES DE CUSTOS

	OBRA:	REFORMA E AMPLIAÇÃO DA POLICLINICA ADERSON TAVARES BEZERRA	DATA : 28/11/2023		BDI : 25,22%	
	DESCRIÇÃO:	REFORMA E AMPLIAÇÃO DA POLICLINICA ADERSON TAVARES BEZERRA	FORNTE	VERSÃO	HORA	
	LOCAL:	RUA VICENTE ALENCAR OLIVEIRA, SN, MIRANDÃO, CRATO, CE	SEINFRA	028.1 COM DESONERAÇÃO	84,44%	47,48%
	CLIENTE:	CONSORCIO PUBLICO DE SAUDE DA MICRORREGIAO DE CRATO - CPSMC	SINAPI	2023/10 COM DESONERAÇÃO	84,44%	47,48%
				MES	REF.	
					10/2023	
					11/2023	

Material		FORNTE	UNID	COEFICIENTE	PREÇO UNITÁRIO	TOTAL
00001013	CABO DE COBRE, FLEXIVEL, CLASSE 4 OU 5, ISOLACAO EM PVC/A, ANTICHAMA BWF-B, 1 CONDUTOR, 450/750 V, SECAO NOMINAL 1,5 MM2	SINAPI	M	1,24340000	R\$ 1,33	R\$ 1,65
00021127	FITA ISOLANTE ADESIVA ANTICHAMA, USO ATE 750 V, EM ROLO DE 19 MM X 5 M	SINAPI	UN	0,00940000	R\$ 3,74	R\$ 0,03
					TOTAL Material:	R\$ 1,68

Mão de Obra com Encargos Complementares		FORNTE	UNID	COEFICIENTE	PREÇO UNITÁRIO	TOTAL
88247	AUXILIAR DE ELETRICISTA COM ENCARGOS COMPLEMENTARES	SINAPI	H	0,02300000	R\$ 19,93	R\$ 0,45
88264	ELETRICISTA COM ENCARGOS COMPLEMENTARES	SINAPI	H	0,02300000	R\$ 24,72	R\$ 0,56
					TOTAL Mão de Obra com Encargos Complementares:	R\$ 1,01

VALOR: R\$ 2,69

10.15. 91926 CABO DE COBRE FLEXÍVEL ISOLADO, 2,5 MM², ANTI-CHAMA 450/750 V, PARA CIRCUITOS TERMINAIS - FORNECIMENTO E INSTALAÇÃO. AF_03/2023 (M)

Material		FORNTE	UNID	COEFICIENTE	PREÇO UNITÁRIO	TOTAL
00001014	CABO DE COBRE, FLEXIVEL, CLASSE 4 OU 5, ISOLACAO EM PVC/A, ANTICHAMA BWF-B, 1 CONDUTOR, 450/750 V, SECAO NOMINAL 2,5 MM2	SINAPI	M	1,24340000	R\$ 2,10	R\$ 2,61
00021127	FITA ISOLANTE ADESIVA ANTICHAMA, USO ATE 750 V, EM ROLO DE 19 MM X 5 M	SINAPI	UN	0,00940000	R\$ 3,74	R\$ 0,03
					TOTAL Material:	R\$ 2,64

Mão de Obra com Encargos Complementares		FORNTE	UNID	COEFICIENTE	PREÇO UNITÁRIO	TOTAL
88247	AUXILIAR DE ELETRICISTA COM ENCARGOS COMPLEMENTARES	SINAPI	H	0,02900000	R\$ 19,93	R\$ 0,57
88264	ELETRICISTA COM ENCARGOS COMPLEMENTARES	SINAPI	H	0,02900000	R\$ 24,72	R\$ 0,71
					TOTAL Mão de Obra com Encargos Complementares:	R\$ 1,28

VALOR: R\$ 3,92

10.16. 92980 CABO DE COBRE FLEXÍVEL ISOLADO, 10 MM², ANTI-CHAMA 0,6/1,0 KV, PARA DISTRIBUIÇÃO - FORNECIMENTO E INSTALAÇÃO. AF_12/2015 (M)

Material		FORNTE	UNID	COEFICIENTE	PREÇO UNITÁRIO	TOTAL
00001020	CABO DE COBRE, FLEXIVEL, CLASSE 4 OU 5, ISOLACAO EM PVC/A, ANTICHAMA BWF-B, COBERTURA PVC-ST1, ANTICHAMA BWF-B, 1 CONDUTOR, 0,6/1 KV, SECAO NOMINAL 10 MM2	SINAPI	M	1,02700000	R\$ 9,14	R\$ 9,38
00021127	FITA ISOLANTE ADESIVA ANTICHAMA, USO ATE 750 V, EM ROLO DE 19 MM X 5 M	SINAPI	UN	0,01000000	R\$ 3,74	R\$ 0,03
					TOTAL Material:	R\$ 9,41

Mão de Obra com Encargos Complementares		FORNTE	UNID	COEFICIENTE	PREÇO UNITÁRIO	TOTAL
88247	AUXILIAR DE ELETRICISTA COM ENCARGOS COMPLEMENTARES	SINAPI	H	0,00900000	R\$ 19,93	R\$ 0,17
88264	ELETRICISTA COM ENCARGOS COMPLEMENTARES	SINAPI	H	0,00900000	R\$ 24,72	R\$ 0,22
					TOTAL Mão de Obra com Encargos Complementares:	R\$ 0,39

VALOR: R\$ 9,80

10.17. 98307 TOMADA DE REDE RJ45 - FORNECIMENTO E INSTALAÇÃO. AF_11/2019 (UN)

Material		FORNTE	UNID	COEFICIENTE	PREÇO UNITÁRIO	TOTAL
00038083	TOMADA RJ45, 8 FIOS, CAT 5E, CONJUNTO MONTADO PARA EMBUTIR 4" X 2" (PLACA + SUPORTE + MODULO)	SINAPI	UN	1,00000000	R\$ 38,51	R\$ 38,51
					TOTAL Material:	R\$ 38,51

RELATÓRIO ANALÍTICO - COMPOSIÇÕES DE CUSTOS



OBRA:	REFORMA E AMPLIAÇÃO DA POLICLINICA ADERSON TAVARES BEZERRA	DATA : 28/11/2023	BDI : 25,22%			
DESCRIÇÃO:	REFORMA E AMPLIAÇÃO DA POLICLINICA ADERSON TAVARES BEZERRA	FONTE	VERSÃO	HORA	MES	REF.
LOCAL:	RUA VICENTE ALENCAR OLIVEIRA, SN, MIRANDÃO, CRATO, CE	SEINFRA	028.1 COM DESONERAÇÃO	84,44%	47,48%	10/2023
CLIENTE:	CONSORCIO PUBLICO DE SAUDE DA MICRORREGIAO DE CRATO - CPSCM	SINAPI	2023/10 COM DESONERAÇÃO	84,44%	47,48%	11/2023

Mão de Obra com Encargos Complementares		FONTE	UNID	COEFICIENTE	PREÇO UNITÁRIO	TOTAL
88247	AUXILIAR DE ELETRICISTA COM ENCARGOS COMPLEMENTARES	SINAPI	H	0,20620000	R\$ 19,93	R\$ 4,10
88264	ELETRICISTA COM ENCARGOS COMPLEMENTARES	SINAPI	H	0,20620000	R\$ 24,72	R\$ 5,09
TOTAL Mão de Obra com Encargos Complementares:						R\$ 9,19
VALOR:						R\$ 47,70

10.18. C4792 TOMADA DUPLA DE EMBUTIR 2P+T 10A-250V (UN)

Material		FONTE	UNID	COEFICIENTE	PREÇO UNITÁRIO	TOTAL
19106	ESPELHO/PLACA DE 3 POSTOS 4"X2" PARA INSTALAÇÃO DE TOMADAS E INTERRUPTORES	SEINFRA	UN	1,00000000	R\$ 3,4800	R\$ 3,4800
19107	SUPORTE DE FIXAÇÃO PARA ESPELHO/PLACA 4"X2" P/ 3 MÓDULOS, INSTALAÇÕES DE TOMADAS E INTERRUPTORES	SEINFRA	UN	1,00000000	R\$ 1,3000	R\$ 1,3000
19108	TOMADA 2P+T 10A, 250V (APENAS MÓDULO)	SEINFRA	UN	2,00000000	R\$ 5,5900	R\$ 11,1800
TOTAL Material:						R\$ 15,9600

Mão de Obra		FONTE	UNID	COEFICIENTE	PREÇO UNITÁRIO	TOTAL
10042	AJUDANTE DE ELETRICISTA	SEINFRA	H	0,29000000	R\$ 19,1000	R\$ 5,5390
12312	ELETRICISTA	SEINFRA	H	0,29000000	R\$ 24,1500	R\$ 7,0035
TOTAL Mão de Obra:						R\$ 12,5425
VALOR:						R\$ 28,50

10.19. C2493 TOMADA UNIVERSAL 10A 250V (UN)

Material		FONTE	UNID	COEFICIENTE	PREÇO UNITÁRIO	TOTAL
12119	TOMADA UNIVERSAL 2POLOS	SEINFRA	UN	1,00000000	R\$ 9,3500	R\$ 9,3500
TOTAL Material:						R\$ 9,3500

Mão de Obra		FONTE	UNID	COEFICIENTE	PREÇO UNITÁRIO	TOTAL
10042	AJUDANTE DE ELETRICISTA	SEINFRA	H	0,21000000	R\$ 19,1000	R\$ 4,0110
12312	ELETRICISTA	SEINFRA	H	0,21000000	R\$ 24,1500	R\$ 5,0715
TOTAL Mão de Obra:						R\$ 9,0825
VALOR:						R\$ 18,43

10.20. 91953 INTERRUPTOR SIMPLES (1 MÓDULO), 10A/250V, INCLUINDO SUPORTE E PLACA - FORNECIMENTO E INSTALAÇÃO. AF_03/2023 (UN)

Serviço		FONTE	UNID	COEFICIENTE	PREÇO UNITÁRIO	TOTAL
91952	INTERRUPTOR SIMPLES (1 MÓDULO), 10A/250V, SEM SUPORTE E SEM PLACA - FORNECIMENTO E INSTALAÇÃO. AF_03/2023	SINAPI	UN	1,00000000	R\$ 17,75	R\$ 17,75
91946	SUPORTE PARAFUSADO COM PLACA DE ENCAIXE 4" X 2" MÉDIO (1,30 M DO PISO) PARA PONTO ELÉTRICO - FORNECIMENTO E INSTALAÇÃO. AF_03/2023	SINAPI	UN	1,00000000	R\$ 10,48	R\$ 10,48
TOTAL Serviço:						R\$ 28,23
VALOR:						R\$ 28,23

10.21. 91959 INTERRUPTOR SIMPLES (2 MÓDULOS), 10A/250V, INCLUINDO SUPORTE E PLACA - FORNECIMENTO E INSTALAÇÃO. AF_03/2023 (UN)

Serviço		FONTE	UNID	COEFICIENTE	PREÇO UNITÁRIO	TOTAL
91958	INTERRUPTOR SIMPLES (2 MÓDULOS), 10A/250V, SEM SUPORTE E SEM PLACA - FORNECIMENTO E INSTALAÇÃO. AF_03/2023	SINAPI	UN	1,00000000	R\$ 32,74	R\$ 32,74

RELATÓRIO ANALÍTICO - COMPOSIÇÕES DE CUSTOS

	OBRA: REFORMA E AMPLIAÇÃO DA POLICLINICA ADERSON TAVARES BEZERRA		DATA : 28/11/2023		BDI : 25,22%		
	DESCRIÇÃO: REFORMA E AMPLIAÇÃO DA POLICLINICA ADERSON TAVARES BEZERRA		FONTE	VERSÃO	HORA	MES	REF.
	LOCAL: RUA VICENTE ALENCAR OLIVEIRA, SN, MIRANDÃO, CRATO, CE		SEINFRA	028.1 COM DESONERAÇÃO	84,44%	47,48%	10/2023
	CLIENTE: CONSORCIO PUBLICO DE SAUDE DA MICRORREGIAO DE CRATO - CPSMC		SINAPI	2023/10 COM DESONERAÇÃO	84,44%	47,48%	11/2023

91946	SUPORTE PARAFUSADO COM PLACA DE ENCAIXE 4" X 2" MÉDIO (1,30 M DO PISO) PARA PONTO ELÉTRICO - FORNECIMENTO E INSTALAÇÃO. AF_03/2023	SINAPI	UN	1,00000000	R\$ 10,48	R\$ 10,48
					TOTAL Serviço:	R\$ 43,22
					VALOR:	R\$ 43,22

10.22. 91967 INTERRUPTOR SIMPLES (3 MÓDULOS), 10A/250V, INCLUINDO SUPORTE E PLACA - FORNECIMENTO E INSTALAÇÃO. AF_03/2023 (UN)

Serviço	FONTE	UNID	COEFICIENTE	PREÇO UNITÁRIO	TOTAL	
91966	INTERRUPTOR SIMPLES (3 MÓDULOS), 10A/250V, SEM SUPORTE E SEM PLACA - FORNECIMENTO E INSTALAÇÃO. AF_03/2023	SINAPI	UN	1,00000000	R\$ 47,72	R\$ 47,72
91946	SUPORTE PARAFUSADO COM PLACA DE ENCAIXE 4" X 2" MÉDIO (1,30 M DO PISO) PARA PONTO ELÉTRICO - FORNECIMENTO E INSTALAÇÃO. AF_03/2023	SINAPI	UN	1,00000000	R\$ 10,48	R\$ 10,48
					TOTAL Serviço:	R\$ 58,20
					VALOR:	R\$ 58,20

10.23. 91955 INTERRUPTOR PARALELO (1 MÓDULO), 10A/250V, INCLUINDO SUPORTE E PLACA - FORNECIMENTO E INSTALAÇÃO. AF_03/2023 (UN)

Serviço	FONTE	UNID	COEFICIENTE	PREÇO UNITÁRIO	TOTAL	
91954	INTERRUPTOR PARALELO (1 MÓDULO), 10A/250V, SEM SUPORTE E SEM PLACA - FORNECIMENTO E INSTALAÇÃO. AF_03/2023	SINAPI	UN	1,00000000	R\$ 23,78	R\$ 23,78
91946	SUPORTE PARAFUSADO COM PLACA DE ENCAIXE 4" X 2" MÉDIO (1,30 M DO PISO) PARA PONTO ELÉTRICO - FORNECIMENTO E INSTALAÇÃO. AF_03/2023	SINAPI	UN	1,00000000	R\$ 10,48	R\$ 10,48
					TOTAL Serviço:	R\$ 34,26
					VALOR:	R\$ 34,26

10.24. 91969 INTERRUPTOR PARALELO (3 MÓDULOS), 10A/250V, INCLUINDO SUPORTE E PLACA - FORNECIMENTO E INSTALAÇÃO. AF_03/2023 (UN)

Serviço	FONTE	UNID	COEFICIENTE	PREÇO UNITÁRIO	TOTAL	
91968	INTERRUPTOR PARALELO (3 MÓDULOS), 10A/250V, SEM SUPORTE E SEM PLACA - FORNECIMENTO E INSTALAÇÃO. AF_03/2023	SINAPI	UN	1,00000000	R\$ 65,79	R\$ 65,79
91946	SUPORTE PARAFUSADO COM PLACA DE ENCAIXE 4" X 2" MÉDIO (1,30 M DO PISO) PARA PONTO ELÉTRICO - FORNECIMENTO E INSTALAÇÃO. AF_03/2023	SINAPI	UN	1,00000000	R\$ 10,48	R\$ 10,48
					TOTAL Serviço:	R\$ 76,27
					VALOR:	R\$ 76,27

10.25. COM-13116006 LUMINÁRIA EM LED QUADRADA 24W, BRANCO FRIO, TEMPERATURA 6000K, LUMENS 1800 LM, (SOBREPOR) 30X30 CM - FORNECIMENTO E INSTALAÇÃO (UN)

Cotação	FONTE	UNID	COEFICIENTE	PREÇO UNITÁRIO	TOTAL	
INS-66306704	LUMINÁRIA EM LED QUADRADA 24W, BRANCO FRIO, TEMPERATURA 6000K, LUMENS 1800 LM, (SOBREPOR) 30X30 CM	Composições	UN	1,00000000	R\$ 69,96	R\$ 69,96
					TOTAL Cotação:	R\$ 69,96
Mão de Obra com Encargos Complementares						
Mão de Obra com Encargos Complementares	FONTE	UNID	COEFICIENTE	PREÇO UNITÁRIO	TOTAL	
88247	AUXILIAR DE ELETRICISTA COM ENCARGOS COMPLEMENTARES	SINAPI	H	0,27310000	R\$ 19,93	R\$ 5,44
88264	ELETRICISTA COM ENCARGOS COMPLEMENTARES	SINAPI	H	0,53550000	R\$ 24,72	R\$ 13,24
					TOTAL Mão de Obra com Encargos Complementares:	R\$ 18,68
					VALOR:	R\$ 88,64

RELATÓRIO ANALÍTICO - COMPOSIÇÕES DE CUSTOS

	OBRA:	REFORMA E AMPLIAÇÃO DA POLICLINICA ADERSON TAVARES BEZERRA	DATA : 28/11/2023		BDI : 25,22%		
	DESCRIÇÃO:	REFORMA E AMPLIAÇÃO DA POLICLINICA ADERSON TAVARES BEZERRA	FONTE	VERSÃO	HORA	MES	REF.
	LOCAL:	RUA VICENTE ALENCAR OLIVEIRA, SN, MIRANDÃO, CRATO, CE	SEINFRA	028.1 COM DESONERAÇÃO	84,44%	47,48%	10/2023
	CLIENTE:	CONSORCIO PUBLICO DE SAUDE DA MICRORREGIAO DE CRATO - CPSCM	SINAPI	2023/10 COM DESONERAÇÃO	84,44%	47,48%	11/2023

10.26. 97607 LUMINÁRIA ARANDELA TIPO TARTARUGA, DE SOBREPOR, COM 1 LÂMPADA LED DE 6 W, SEM REATOR - FORNECIMENTO E INSTALAÇÃO. AF_02/2020 (UN)

Material		FONTE	UNID	COEFICIENTE	PREÇO UNITÁRIO	TOTAL
00038193	LAMPADA LED 6 W BIVOLT BRANCA, FORMATO TRADICIONAL (BASE E27)	SINAPI	UN	1,00000000	R\$ 5,43	R\$ 5,43
00038775	LUMINARIA TIPO TARTARUGA PARA AREA EXTERNA EM ALUMINIO, COM GRADE, PARA 1 LAMPADA, BASE E27, POTENCIA MAXIMA 40/60 W (NAO INCLUI LAMPADA)	SINAPI	UN	1,00000000	R\$ 97,80	R\$ 97,80
TOTAL Material:						R\$ 103,23

Mão de Obra com Encargos Complementares		FONTE	UNID	COEFICIENTE	PREÇO UNITÁRIO	TOTAL
88247	AUXILIAR DE ELETRICISTA COM ENCARGOS COMPLEMENTARES	SINAPI	H	0,22990000	R\$ 19,93	R\$ 4,58
88264	ELETRICISTA COM ENCARGOS COMPLEMENTARES	SINAPI	H	0,55180000	R\$ 24,72	R\$ 13,64
TOTAL Mão de Obra com Encargos Complementares:						R\$ 18,22
VALOR:						R\$ 121,45

10.27. C3734 REMANEJAMENTO DE CONDENSADORES DE MINICENTRAIS DE AR CONDICIONADO, INCLUSIVE PONTO DE FORÇA E RECARGA DE GAS (UN)

Material		FONTE	UNID	COEFICIENTE	PREÇO UNITÁRIO	TOTAL
16807	REMANEJAMENTO DE CONDENSADORES DE MINICENTRAIS DE AR CONDICIONADO, INCLUSIVE PONTO DE FORÇA E RECARGA DE GAS	SEINFRA	UN	1,00000000	R\$ 1.379,8000	R\$ 1.379,8000
TOTAL Material:						R\$ 1.379,8000
VALOR:						R\$ 1.379,80

10.28. 104473 COMPOSIÇÃO PARAMÉTRICA DE PONTO ELÉTRICO DE ILUMINAÇÃO, COM INTERRUPTOR SIMPLES, EM EDIFÍCIO RESIDENCIAL COM ELETRODUTO EMBUTIDO EM RASGOS NAS PAREDES, INCLUSO TOMADA, ELETRODUTO, CABO, RASGO E CHUMBAMENTO (SEM LUMINÁRIA E LÂMPADA). AF_11/2022 (UN)

Serviço		FONTE	UNID	COEFICIENTE	PREÇO UNITÁRIO	TOTAL
91924	CABO DE COBRE FLEXÍVEL ISOLADO, 1,5 MM², ANTI-CHAMA 450/750 V, PARA CIRCUITOS TERMINAIS - FORNECIMENTO E INSTALAÇÃO. AF_03/2023	SINAPI	M	10,71140000	R\$ 2,69	R\$ 28,81
91926	CABO DE COBRE FLEXÍVEL ISOLADO, 2,5 MM², ANTI-CHAMA 450/750 V, PARA CIRCUITOS TERMINAIS - FORNECIMENTO E INSTALAÇÃO. AF_03/2023	SINAPI	M	1,47860000	R\$ 3,92	R\$ 5,79
91937	CAIXA OCTOGONAL 3" X 3", PVC, INSTALADA EM LAJE - FORNECIMENTO E INSTALAÇÃO. AF_03/2023	SINAPI	UN	1,00000000	R\$ 14,14	R\$ 14,14
91940	CAIXA RETANGULAR 4" X 2" MÉDIA (1,30 M DO PISO), PVC, INSTALADA EM PAREDE - FORNECIMENTO E INSTALAÇÃO. AF_03/2023	SINAPI	UN	1,00000000	R\$ 15,98	R\$ 15,98
90466	CHUMBAMENTO LINEAR EM ALVENARIA PARA RAMAIS/DISTRIBUIÇÃO DE INSTALAÇÕES HIDRÁULICAS COM DIÂMETROS MENORES OU IGUAIS A 40 MM. AF_09/2023	SINAPI	M	1,24290000	R\$ 13,79	R\$ 17,13
91845	ELETRODUTO FLEXÍVEL CORRUGADO REFORÇADO, PVC, DN 25 MM (3/4"), PARA CIRCUITOS TERMINAIS, INSTALADO EM LAJE - FORNECIMENTO E INSTALAÇÃO. AF_03/2023	SINAPI	M	2,21710000	R\$ 7,43	R\$ 16,47
91855	ELETRODUTO FLEXÍVEL CORRUGADO REFORÇADO, PVC, DN 25 MM (3/4"), PARA CIRCUITOS TERMINAIS, INSTALADO EM PAREDE - FORNECIMENTO E INSTALAÇÃO. AF_03/2023	SINAPI	M	1,24290000	R\$ 9,90	R\$ 12,30
91953	INTERRUPTOR SIMPLES (1 MÓDULO), 10A/250V, INCLUINDO SUPORTE E PLACA - FORNECIMENTO E INSTALAÇÃO. AF_03/2023	SINAPI	UN	1,00000000	R\$ 28,23	R\$ 28,23
90456	QUEBRA EM ALVENARIA PARA INSTALAÇÃO DE CAIXA DE TOMADA (4X4 OU 4X2). AF_09/2023	SINAPI	UN	1,00000000	R\$ 4,71	R\$ 4,71
90447	RASGO LINEAR MANUAL EM ALVENARIA, PARA ELETRODUTOS, DIÂMETROS MENORES OU IGUAIS A 40 MM. AF_09/2023	SINAPI	M	1,24290000	R\$ 7,11	R\$ 8,83
TOTAL Serviço:						R\$ 152,39
VALOR:						R\$ 152,39

RELATÓRIO ANALÍTICO - COMPOSIÇÕES DE CUSTOS

	OBRA: REFORMA E AMPLIAÇÃO DA POLICLINICA ADERSON TAVARES BEZERRA		DATA : 28/11/2023		BDI : 25,22%		
	DESCRIÇÃO: REFORMA E AMPLIAÇÃO DA POLICLINICA ADERSON TAVARES BEZERRA		FONTES	VERSÃO	HORA	MES	REF.
	LOCAL: RUA VICENTE ALENCAR OLIVEIRA, SN, MIRANDÃO, CRATO, CE		SEINFRA	028.1 COM DESONERAÇÃO	84,44%	47,48%	10/2023
	CLIENTE: CONSORCIO PUBLICO DE SAUDE DA MICRORREGIAO DE CRATO - CPSCM		SINAPI	2023/10 COM DESONERAÇÃO	84,44%	47,48%	11/2023

10.29. 104475 COMPOSIÇÃO PARAMÉTRICA DE PONTO ELÉTRICO DE TOMADA DE USO GERAL 2P+T (10A/250V) EM EDIFÍCIO RESIDENCIAL COM ELETRODUTO EMBUTIDO EM RASGOS NAS PAREDES, INCLUSO TOMADA, ELETRODUTO, CABO, RASGO, QUEBRA E CHUMBAMENTO. AF_11/2022 (UN)

Serviço	FONTE	UNID	COEFICIENTE	PREÇO UNITÁRIO	TOTAL
91926 CABO DE COBRE FLEXÍVEL ISOLADO, 2,5 MM², ANTI-CHAMA 450/750 V, PARA CIRCUITOS TERMINAIS - FORNECIMENTO E INSTALAÇÃO. AF_03/2023	SINAPI	M	10,53100000	R\$ 3,92	R\$ 41,28
91940 CAIXA RETANGULAR 4" X 2" MÉDIA (1,30 M DO PISO), PVC, INSTALADA EM PAREDE - FORNECIMENTO E INSTALAÇÃO. AF_03/2023	SINAPI	UN	1,00000000	R\$ 15,98	R\$ 15,98
90466 CHUMBAMENTO LINEAR EM ALVENARIA PARA RAMAIS/DISTRIBUIÇÃO DE INSTALAÇÕES HIDRÁULICAS COM DIÂMETROS MENORES OU IGUAIS A 40 MM. AF_09/2023	SINAPI	M	0,88500000	R\$ 13,79	R\$ 12,20
91845 ELETRODUTO FLEXÍVEL CORRUGADO REFORÇADO, PVC, DN 25 MM (3/4"), PARA CIRCUITOS TERMINAIS, INSTALADO EM LAJE - FORNECIMENTO E INSTALAÇÃO. AF_03/2023	SINAPI	M	1,61400000	R\$ 7,43	R\$ 11,99
91855 ELETRODUTO FLEXÍVEL CORRUGADO REFORÇADO, PVC, DN 25 MM (3/4"), PARA CIRCUITOS TERMINAIS, INSTALADO EM PAREDE - FORNECIMENTO E INSTALAÇÃO. AF_03/2023	SINAPI	M	0,88500000	R\$ 9,90	R\$ 8,76
90456 QUEBRA EM ALVENARIA PARA INSTALAÇÃO DE CAIXA DE TOMADA (4X4 OU 4X2). AF_09/2023	SINAPI	UN	1,00000000	R\$ 4,71	R\$ 4,71
90447 RASGO LINEAR MANUAL EM ALVENARIA, PARA ELETRODUTOS, DIÂMETROS MENORES OU IGUAIS A 40 MM. AF_09/2023	SINAPI	M	0,88500000	R\$ 7,11	R\$ 6,29
92000 TOMADA BAIXA DE EMBUTIR (1 MÓDULO), 2P+T 10 A, INCLUINDO SUPORTE E PLACA - FORNECIMENTO E INSTALAÇÃO. AF_03/2023	SINAPI	UN	1,00000000	R\$ 29,70	R\$ 29,70
TOTAL Serviço:					R\$ 130,91
VALOR:					R\$ 130,91

11.1. C2616 TUBO PVC SOLD. MARROM D= 25mm (3/4") (M)

Material	FONTE	UNID	COEFICIENTE	PREÇO UNITÁRIO	TOTAL
I0026 ADESIVO PARA TUBO DE PVC RIGIDO	SEINFRA	KG	0,00050000	R\$ 63,3600	R\$ 0,0317
I1888 SOLUÇÃO LIMPADORA PARA PVC RIGIDO	SEINFRA	L	0,00020000	R\$ 61,0200	R\$ 0,0122
I2200 TUBO PVC SOLDÁVEL DE 25MM (3/4)	SEINFRA	M	1,01000000	R\$ 4,3300	R\$ 4,3733
TOTAL Material:					R\$ 4,4172
Mão de Obra	FONTE	UNID	COEFICIENTE	PREÇO UNITÁRIO	TOTAL
I0043 AJUDANTE DE ENCANADOR	SEINFRA	H	0,12000000	R\$ 19,1000	R\$ 2,2920
I2320 ENCANADOR	SEINFRA	H	0,12000000	R\$ 23,4800	R\$ 2,8176
TOTAL Mão de Obra:					R\$ 5,1096
VALOR:					R\$ 9,53

11.2. 89362 JOELHO 90 GRAUS, PVC, SOLDÁVEL, DN 25MM, INSTALADO EM RAMAL OU SUB-RAMAL DE ÁGUA - FORNECIMENTO E INSTALAÇÃO. AF_06/2022 (UN)

Material	FONTE	UNID	COEFICIENTE	PREÇO UNITÁRIO	TOTAL
00000122 ADESIVO PLASTICO PARA PVC, FRASCO COM *850* GR	SINAPI	UN	0,00710000	R\$ 53,86	R\$ 0,38
00003529 JOELHO PVC, SOLDÁVEL, 90 GRAUS, 25 MM, COR MARROM, PARA AGUA FRIA PREDIAL	SINAPI	UN	1,00000000	R\$ 0,78	R\$ 0,78
00038383 LIXA D'AGUA EM FOLHA, GRAO 100	SINAPI	UN	0,03380000	R\$ 1,88	R\$ 0,06
00020083 SOLUCAO PREPARADORA / LIMPADORA PARA PVC, FRASCO COM 1000 CM3	SINAPI	UN	0,00800000	R\$ 61,02	R\$ 0,48
TOTAL Material:					R\$ 1,70
Mão de Obra com Encargos Complementares	FONTE	UNID	COEFICIENTE	PREÇO UNITÁRIO	TOTAL
88248 AUXILIAR DE ENCANADOR OU BOMBEIRO HIDRÁULICO COM ENCARGOS COMPLEMENTARES	SINAPI	H	0,15200000	R\$ 19,01	R\$ 2,88

RELATÓRIO ANALÍTICO - COMPOSIÇÕES DE CUSTOS

	OBRA: REFORMA E AMPLIAÇÃO DA POLICLINICA ADERSON TAVARES BEZERRA		DATA : 28/11/2023		BDI : 25,22%		
	DESCRIÇÃO: REFORMA E AMPLIAÇÃO DA POLICLINICA ADERSON TAVARES BEZERRA		FONTE	VERSÃO	HORA	MES	REF.
	LOCAL: RUA VICENTE ALENCAR OLIVEIRA, SN, MIRANDÃO, CRATO, CE		SEINFRA	028.1 COM DESONERAÇÃO	84,44%	47,48%	10/2023
	CLIENTE: CONSORCIO PUBLICO DE SAUDE DA MICRORREGIAO DE CRATO - CPSMC		SINAPI	2023/10 COM DESONERAÇÃO	84,44%	47,48%	11/2023

88267	ENCANADOR OU BOMBEIRO HIDRÁULICO COM ENCARGOS COMPLEMENTARES	SINAPI	H	0,15200000	R\$ 23,71	R\$ 3,60
TOTAL Mão de Obra com Encargos Complementares:						R\$ 6,48
VALOR:						R\$ 8,18

11.3. 89366 JOELHO 90 GRAUS COM BUCHA DE LATÃO, PVC, SOLDÁVEL, DN 25MM, X 3/4 INSTALADO EM RAMAL OU SUB-RAMAL DE ÁGUA - FORNECIMENTO E INSTALAÇÃO. AF_06/2022 (UN)

Material	FONTE	UNID	COEFICIENTE	PREÇO UNITÁRIO	TOTAL	
00000122	ADESIVO PLASTICO PARA PVC, FRASCO COM *850* GR	SINAPI	UN	0,00590000	R\$ 53,86	R\$ 0,31
00003524	JOELHO PVC, SOLDAVEL, COM BUCHA DE LATAO, 90 GRAUS, 25 MM X 3/4", PARA AGUA FRIA PREDIAL	SINAPI	UN	1,00000000	R\$ 8,62	R\$ 8,62
00038383	LIXA D'AGUA EM FOLHA, GRAO 100	SINAPI	UN	0,03380000	R\$ 1,88	R\$ 0,06
00020083	SOLUCAO PREPARADORA / LIMPADORA PARA PVC, FRASCO COM 1000 CM3	SINAPI	UN	0,00700000	R\$ 61,02	R\$ 0,42
TOTAL Material:					R\$ 9,41	

Mão de Obra com Encargos Complementares	FONTE	UNID	COEFICIENTE	PREÇO UNITÁRIO	TOTAL	
88248	AUXILIAR DE ENCANADOR OU BOMBEIRO HIDRÁULICO COM ENCARGOS COMPLEMENTARES	SINAPI	H	0,14160000	R\$ 19,01	R\$ 2,69
88267	ENCANADOR OU BOMBEIRO HIDRÁULICO COM ENCARGOS COMPLEMENTARES	SINAPI	H	0,14160000	R\$ 23,71	R\$ 3,35
TOTAL Mão de Obra com Encargos Complementares:					R\$ 6,04	
VALOR:					R\$ 15,45	

11.4. 90374 TÊ COM BUCHA DE LATÃO NA BOLSA CENTRAL, PVC, SOLDÁVEL, DN 25MM X 3/4 , INSTALADO EM RAMAL OU SUB-RAMAL DE ÁGUA - FORNECIMENTO E INSTALAÇÃO. AF_06/2022 (UN)

Material	FONTE	UNID	COEFICIENTE	PREÇO UNITÁRIO	TOTAL	
00000122	ADESIVO PLASTICO PARA PVC, FRASCO COM *850* GR	SINAPI	UN	0,00880000	R\$ 53,86	R\$ 0,47
00038383	LIXA D'AGUA EM FOLHA, GRAO 100	SINAPI	UN	0,04840000	R\$ 1,88	R\$ 0,09
00020083	SOLUCAO PREPARADORA / LIMPADORA PARA PVC, FRASCO COM 1000 CM3	SINAPI	UN	0,01050000	R\$ 61,02	R\$ 0,64
00007122	TE PVC, SOLDAVEL, COM BUCHA DE LATAO NA BOLSA CENTRAL, 90 GRAUS, 25 MM X 3/4", PARA AGUA FRIA PREDIAL	SINAPI	UN	1,00000000	R\$ 11,77	R\$ 11,77
TOTAL Material:					R\$ 12,97	

Mão de Obra com Encargos Complementares	FONTE	UNID	COEFICIENTE	PREÇO UNITÁRIO	TOTAL	
88248	AUXILIAR DE ENCANADOR OU BOMBEIRO HIDRÁULICO COM ENCARGOS COMPLEMENTARES	SINAPI	H	0,18870000	R\$ 19,01	R\$ 3,58
88267	ENCANADOR OU BOMBEIRO HIDRÁULICO COM ENCARGOS COMPLEMENTARES	SINAPI	H	0,18870000	R\$ 23,71	R\$ 4,47
TOTAL Mão de Obra com Encargos Complementares:					R\$ 8,05	
VALOR:					R\$ 21,02	

11.5. C2166 REGISTRO DE GAVETA C/CANOPLA CROMADA D= 20mm (3/4") (UN)

Material	FONTE	UNID	COEFICIENTE	PREÇO UNITÁRIO	TOTAL	
11180	FITA DE VEDAÇÃO	SEINFRA	M	0,94000000	R\$ 0,3600	R\$ 0,3384
11806	REGISTRO DE GAVETA CROMADA 20MM (3/4")	SEINFRA	UN	1,00000000	R\$ 84,0000	R\$ 84,0000
TOTAL Material:					R\$ 84,3384	

Mão de Obra	FONTE	UNID	COEFICIENTE	PREÇO UNITÁRIO	TOTAL	
10043	AJUDANTE DE ENCANADOR	SEINFRA	H	0,61000000	R\$ 19,1000	R\$ 11,6510

RELATÓRIO ANALÍTICO - COMPOSIÇÕES DE CUSTOS

	OBRA: REFORMA E AMPLIAÇÃO DA POLICLINICA ADERSON TAVARES BEZERRA		DATA : 28/11/2023		BDI : 25,22%		
	DESCRIÇÃO: REFORMA E AMPLIAÇÃO DA POLICLINICA ADERSON TAVARES BEZERRA		FONTES	VERSÃO	HORA	MES	REF.
	LOCAL: RUA VICENTE ALENCAR OLIVEIRA, SN, MIRANDÃO, CRATO, CE		SEINFRA	028.1 COM DESONERAÇÃO	84,44%	47,48%	10/2023
	CLIENTE: CONSORCIO PUBLICO DE SAUDE DA MICRORREGIAO DE CRATO - CPSMC		SINAPI	2023/10 COM DESONERAÇÃO	84,44%	47,48%	11/2023

I2320	ENCANADOR	SEINFRA	H	0,61000000	R\$ 23,4800	R\$ 14,3228
					TOTAL Mão de Obra:	R\$ 25,9738
					VALOR:	R\$ 110,31

12.1. C2593 TUBO PVC BRANCO P/ESGOTO D=100MM (4') (M)

Material	FONTE	UNID	COEFICIENTE	PREÇO UNITÁRIO	TOTAL
I0026	ADESIVO PARA TUBO DE PVC RIGIDO	SEINFRA	KG	0,02500000	R\$ 1,5840
I1888	SOLUÇÃO LIMPADORA PARA PVC RIGIDO	SEINFRA	L	0,04000000	R\$ 2,4408
I2193	TUBO PVC ESGOTO DE 100MM (4') - (NBR 5688)	SEINFRA	M	1,01000000	R\$ 15,9780
TOTAL Material:					R\$ 20,0030

Mão de Obra	FONTE	UNID	COEFICIENTE	PREÇO UNITÁRIO	TOTAL
I0043	AJUDANTE DE ENCANADOR	SEINFRA	H	0,52000000	R\$ 9,9320
I2320	ENCANADOR	SEINFRA	H	0,52000000	R\$ 12,2096
TOTAL Mão de Obra:					R\$ 22,1416
VALOR:					R\$ 42,14

12.2. C2596 TUBO PVC BRANCO P/ESGOTO D=50mm (2") (M)

Material	FONTE	UNID	COEFICIENTE	PREÇO UNITÁRIO	TOTAL
I0026	ADESIVO PARA TUBO DE PVC RIGIDO	SEINFRA	KG	0,00750000	R\$ 0,4752
I1888	SOLUÇÃO LIMPADORA PARA PVC RIGIDO	SEINFRA	L	0,01100000	R\$ 0,6712
I2195	TUBO PVC ESGOTO DE 50MM (2") - (NBR 5688)	SEINFRA	M	1,01000000	R\$ 10,8575
TOTAL Material:					R\$ 12,0039

Mão de Obra	FONTE	UNID	COEFICIENTE	PREÇO UNITÁRIO	TOTAL
I0043	AJUDANTE DE ENCANADOR	SEINFRA	H	0,30000000	R\$ 5,7300
I2320	ENCANADOR	SEINFRA	H	0,30000000	R\$ 7,0440
TOTAL Mão de Obra:					R\$ 12,7740
VALOR:					R\$ 24,78

12.3. C2595 TUBO PVC BRANCO P/ESGOTO D=40mm (1 1/2") (M)

Material	FONTE	UNID	COEFICIENTE	PREÇO UNITÁRIO	TOTAL
I0026	ADESIVO PARA TUBO DE PVC RIGIDO	SEINFRA	KG	0,00500000	R\$ 0,3168
I1888	SOLUÇÃO LIMPADORA PARA PVC RIGIDO	SEINFRA	L	0,00750000	R\$ 0,4577
I2194	TUBO PVC ESGOTO DE 40MM (1 1/2") - (NBR 5688)	SEINFRA	M	1,01000000	R\$ 6,9791
TOTAL Material:					R\$ 7,7536

Mão de Obra	FONTE	UNID	COEFICIENTE	PREÇO UNITÁRIO	TOTAL
I0043	AJUDANTE DE ENCANADOR	SEINFRA	H	0,24000000	R\$ 4,5840
I2320	ENCANADOR	SEINFRA	H	0,24000000	R\$ 5,6352
TOTAL Mão de Obra:					R\$ 10,2192
VALOR:					R\$ 17,97

RELATÓRIO ANALÍTICO - COMPOSIÇÕES DE CUSTOS

	OBRA: REFORMA E AMPLIAÇÃO DA POLICLINICA ADERSON TAVARES BEZERRA		DATA : 28/11/2023		BDI : 25,22%		
	DESCRIÇÃO:	REFORMA E AMPLIAÇÃO DA POLICLINICA ADERSON TAVARES BEZERRA	FONTE	VERSÃO	HORA	MES	REF.
	LOCAL:	RUA VICENTE ALENCAR OLIVEIRA, SN, MIRANDÃO, CRATO, CE	SEINFRA	028.1 COM DESONERAÇÃO	84,44%	47,48%	10/2023
	CLIENTE:	CONSORCIO PUBLICO DE SAUDE DA MICRORREGIAO DE CRATO - CPSMC	SINAPI	2023/10 COM DESONERAÇÃO	84,44%	47,48%	11/2023

12.4. 89728 CURVA CURTA 90 GRAUS, PVC, SERIE NORMAL, ESGOTO PREDIAL, DN 40 MM, JUNTA SOLDÁVEL, FORNECIDO E INSTALADO EM RAMAL DE DESCARGA OU RAMAL DE ESGOTO SANITÁRIO. AF_08/2022 (UN)

Material	FONTE	UNID	COEFICIENTE	PREÇO UNITÁRIO	TOTAL	
00000122	ADESIVO PLASTICO PARA PVC, FRASCO COM *850* GR	SINAPI	UN	0,00990000	R\$ 53,86	R\$ 0,53
00001933	CURVA PVC CURTA 90 GRAUS, DN 40 MM, PARA ESGOTO PREDIAL	SINAPI	UN	1,00000000	R\$ 4,95	R\$ 4,95
00038383	LIXA D'AGUA EM FOLHA, GRAO 100	SINAPI	UN	0,00710000	R\$ 1,88	R\$ 0,01
00020083	SOLUCAO PREPARADORA / LIMPADORA PARA PVC, FRASCO COM 1000 CM3	SINAPI	UN	0,01500000	R\$ 61,02	R\$ 0,91
TOTAL Material:						R\$ 6,40

Mão de Obra com Encargos Complementares	FONTE	UNID	COEFICIENTE	PREÇO UNITÁRIO	TOTAL	
88248	AUXILIAR DE ENCANADOR OU BOMBEIRO HIDRÁULICO COM ENCARGOS COMPLEMENTARES	SINAPI	H	0,12700000	R\$ 19,01	R\$ 2,41
88267	ENCANADOR OU BOMBEIRO HIDRÁULICO COM ENCARGOS COMPLEMENTARES	SINAPI	H	0,12700000	R\$ 23,71	R\$ 3,01
TOTAL Mão de Obra com Encargos Complementares:						R\$ 5,42
VALOR:						R\$ 11,82

12.5. 89733 CURVA CURTA 90 GRAUS, PVC, SERIE NORMAL, ESGOTO PREDIAL, DN 50 MM, JUNTA ELÁSTICA, FORNECIDO E INSTALADO EM RAMAL DE DESCARGA OU RAMAL DE ESGOTO SANITÁRIO. AF_08/2022 (UN)

Material	FONTE	UNID	COEFICIENTE	PREÇO UNITÁRIO	TOTAL	
00000296	ANEL BORRACHA PARA TUBO ESGOTO PREDIAL, DN 50 MM (NBR 5688)	SINAPI	UN	2,00000000	R\$ 2,26	R\$ 4,52
00001932	CURVA PVC CURTA 90 GRAUS, DN 50 MM, PARA ESGOTO PREDIAL	SINAPI	UN	1,00000000	R\$ 11,34	R\$ 11,34
00020078	PASTA LUBRIFICANTE PARA TUBOS E CONEXOES COM JUNTA ELASTICA, EMBALAGEM DE *400* GR (USO EM PVC, ACO, POLIETILENO E OUTROS)	SINAPI	UN	0,05000000	R\$ 22,23	R\$ 1,11
TOTAL Material:						R\$ 16,97

Mão de Obra com Encargos Complementares	FONTE	UNID	COEFICIENTE	PREÇO UNITÁRIO	TOTAL	
88248	AUXILIAR DE ENCANADOR OU BOMBEIRO HIDRÁULICO COM ENCARGOS COMPLEMENTARES	SINAPI	H	0,13790000	R\$ 19,01	R\$ 2,62
88267	ENCANADOR OU BOMBEIRO HIDRÁULICO COM ENCARGOS COMPLEMENTARES	SINAPI	H	0,13790000	R\$ 23,71	R\$ 3,26
TOTAL Mão de Obra com Encargos Complementares:						R\$ 5,88
VALOR:						R\$ 22,85

12.6. 89733 CURVA CURTA 90 GRAUS, PVC, SERIE NORMAL, ESGOTO PREDIAL, DN 50 MM, JUNTA ELÁSTICA, FORNECIDO E INSTALADO EM RAMAL DE DESCARGA OU RAMAL DE ESGOTO SANITÁRIO. AF_08/2022 (UN)

Material	FONTE	UNID	COEFICIENTE	PREÇO UNITÁRIO	TOTAL	
00000296	ANEL BORRACHA PARA TUBO ESGOTO PREDIAL, DN 50 MM (NBR 5688)	SINAPI	UN	2,00000000	R\$ 2,26	R\$ 4,52
00001932	CURVA PVC CURTA 90 GRAUS, DN 50 MM, PARA ESGOTO PREDIAL	SINAPI	UN	1,00000000	R\$ 11,34	R\$ 11,34
00020078	PASTA LUBRIFICANTE PARA TUBOS E CONEXOES COM JUNTA ELASTICA, EMBALAGEM DE *400* GR (USO EM PVC, ACO, POLIETILENO E OUTROS)	SINAPI	UN	0,05000000	R\$ 22,23	R\$ 1,11
TOTAL Material:						R\$ 16,97

Mão de Obra com Encargos Complementares	FONTE	UNID	COEFICIENTE	PREÇO UNITÁRIO	TOTAL	
88248	AUXILIAR DE ENCANADOR OU BOMBEIRO HIDRÁULICO COM ENCARGOS COMPLEMENTARES	SINAPI	H	0,13790000	R\$ 19,01	R\$ 2,62
88267	ENCANADOR OU BOMBEIRO HIDRÁULICO COM ENCARGOS COMPLEMENTARES	SINAPI	H	0,13790000	R\$ 23,71	R\$ 3,26
TOTAL Mão de Obra com Encargos Complementares:						R\$ 5,88

RELATÓRIO ANALÍTICO - COMPOSIÇÕES DE CUSTOS

	OBRA:	REFORMA E AMPLIAÇÃO DA POLICLINICA ADERSON TAVARES BEZERRA	DATA : 28/11/2023		BDI : 25,22%	
	DESCRIÇÃO:	REFORMA E AMPLIAÇÃO DA POLICLINICA ADERSON TAVARES BEZERRA	FONTES:	VERSÃO:	HORA:	
	LOCAL:	RUA VICENTE ALENCAR OLIVEIRA, SN, MIRANDÃO, CRATO, CE	SEINFRA	028.1 COM DESONERAÇÃO	84,44%	47,48%
	CLIENTE:	CONSORCIO PUBLICO DE SAUDE DA MICRORREGIAO DE CRATO - CPSMC	SINAPI	2023/10 COM DESONERAÇÃO	84,44%	47,48%
				MES:	REF.:	
					10/2023	
					11/2023	

VALOR: R\$ 22,85

12.7. C2355 TÊ PVC BRANCO P/ESGOTO D=100mm (4") - JUNTA C/ANÉIS (UN)

Material		FONTES	UNID	COEFICIENTE	PREÇO UNITÁRIO	TOTAL
I0078	ANEL DE BORRACHA P/TUBO PVC REFORÇADO DE 100MM	SEINFRA	UN	3,00000000	R\$ 3,3900	R\$ 10,1700
I1351	LUBRIFICANTE PARA TUBO DE PVC	SEINFRA	KG	0,06900000	R\$ 43,0100	R\$ 2,9677
I2012	TE PVC PARA ESGOTO DE 100MM (4")	SEINFRA	UN	1,00000000	R\$ 16,9800	R\$ 16,9800
TOTAL Material:						R\$ 30,1177

Mão de Obra		FONTES	UNID	COEFICIENTE	PREÇO UNITÁRIO	TOTAL
I0043	AJUDANTE DE ENCANADOR	SEINFRA	H	0,46000000	R\$ 19,1000	R\$ 8,7860
I2320	ENCANADOR	SEINFRA	H	0,46000000	R\$ 23,4800	R\$ 10,8008
TOTAL Mão de Obra:						R\$ 19,5868

VALOR: R\$ 49,70

12.8. C1584 JUNÇÃO SIMPLES C/INSPEÇÃO PVC P/ESGOTO D=100mm (4") (UN)

Material		FONTES	UNID	COEFICIENTE	PREÇO UNITÁRIO	TOTAL
I0026	ADESIVO PARA TUBO DE PVC RIGIDO	SEINFRA	KG	0,05000000	R\$ 63,3600	R\$ 3,1680
I1326	JUNÇÃO COM INSPEÇÃO PVC BRANCO ESGOTO DE 100MM	SEINFRA	UN	1,00000000	R\$ 20,7600	R\$ 20,7600
I1888	SOLUÇÃO LIMPADORA PARA PVC RIGIDO	SEINFRA	L	0,08000000	R\$ 61,0200	R\$ 4,8816
TOTAL Material:						R\$ 28,8096

Mão de Obra		FONTES	UNID	COEFICIENTE	PREÇO UNITÁRIO	TOTAL
I0043	AJUDANTE DE ENCANADOR	SEINFRA	H	0,46000000	R\$ 19,1000	R\$ 8,7860
I2320	ENCANADOR	SEINFRA	H	0,46000000	R\$ 23,4800	R\$ 10,8008
TOTAL Mão de Obra:						R\$ 19,5868

VALOR: R\$ 48,40

12.9. C1582 JUNÇÃO SIMPLES DE REDUÇÃO PVC P/ESGOTO 100X50mm(4"X2") (UN)

Material		FONTES	UNID	COEFICIENTE	PREÇO UNITÁRIO	TOTAL
I0026	ADESIVO PARA TUBO DE PVC RIGIDO	SEINFRA	KG	0,05750000	R\$ 63,3600	R\$ 3,6432
I1319	JUNÇÃO PVC PARA ESGOTO 100X50MM (4X2")	SEINFRA	UN	1,00000000	R\$ 19,8600	R\$ 19,8600
I1888	SOLUÇÃO LIMPADORA PARA PVC RIGIDO	SEINFRA	L	0,09100000	R\$ 61,0200	R\$ 5,5528
TOTAL Material:						R\$ 29,0560

Mão de Obra		FONTES	UNID	COEFICIENTE	PREÇO UNITÁRIO	TOTAL
I0043	AJUDANTE DE ENCANADOR	SEINFRA	H	0,46000000	R\$ 19,1000	R\$ 8,7860
I2320	ENCANADOR	SEINFRA	H	0,46000000	R\$ 23,4800	R\$ 10,8008
TOTAL Mão de Obra:						R\$ 19,5868

VALOR: R\$ 48,64

12.10. 89785 JUNÇÃO SIMPLES, PVC, SERIE NORMAL, ESGOTO PREDIAL, DN 50 X 50 MM, JUNTA ELÁSTICA, FORNECIDO E INSTALADO EM RAMAL DE DESCARGA OU RAMAL DE ESGOTO SANITÁRIO. AF_08/2022 (UN)

Material		FONTES	UNID	COEFICIENTE	PREÇO UNITÁRIO	TOTAL
----------	--	--------	------	-------------	----------------	-------

RELATÓRIO ANALÍTICO - COMPOSIÇÕES DE CUSTOS

	OBRA:	REFORMA E AMPLIAÇÃO DA POLICLINICA ADERSON TAVARES BEZERRA	DATA : 28/11/2023		BDI : 25,22%		
	DESCRIÇÃO:	REFORMA E AMPLIAÇÃO DA POLICLINICA ADERSON TAVARES BEZERRA	FONTES	VERSÃO	HORA	MES	REF.
	LOCAL:	RUA VICENTE ALENCAR OLIVEIRA, SN, MIRANDÃO, CRATO, CE	SEINFRA	028.1 COM DESONERAÇÃO	84,44%	47,48%	10/2023
	CLIENTE:	CONSORCIO PUBLICO DE SAUDE DA MICRORREGIAO DE CRATO - CPSMC	SINAPI	2023/10 COM DESONERAÇÃO	84,44%	47,48%	11/2023

00000296	ANEL BORRACHA PARA TUBO ESGOTO PREDIAL, DN 50 MM (NBR 5688)	SINAPI	UN	3,00000000	R\$ 2,26	R\$ 6,78
00003662	JUNCAO SIMPLES, PVC, 45 GRAUS, DN 50 X 50 MM, SERIE NORMAL PARA ESGOTO PREDIAL	SINAPI	UN	1,00000000	R\$ 9,72	R\$ 9,72
00020078	PASTA LUBRIFICANTE PARA TUBOS E CONEXOES COM JUNTA ELASTICA, EMBALAGEM DE *400* GR (USO EM PVC, ACO, POLIETILENO E OUTROS)	SINAPI	UN	0,07500000	R\$ 22,23	R\$ 1,66
TOTAL Material:						R\$ 18,16

Mão de Obra com Encargos Complementares		FONTES	UNID	COEFICIENTE	PREÇO UNITÁRIO	TOTAL
88248	AUXILIAR DE ENCANADOR OU BOMBEIRO HIDRÁULICO COM ENCARGOS COMPLEMENTARES	SINAPI	H	0,18390000	R\$ 19,01	R\$ 3,49
88267	ENCANADOR OU BOMBEIRO HIDRÁULICO COM ENCARGOS COMPLEMENTARES	SINAPI	H	0,18390000	R\$ 23,71	R\$ 4,36
TOTAL Mão de Obra com Encargos Complementares:						R\$ 7,85
VALOR:						R\$ 26,01

12.11. C4925 CAIXA SIFONADA PVC 100 X 100 X 50MM, ACABAMENTO INOX (GRELHA OU TAMPA CEGA) (UN)

Material	FONTES	UNID	COEFICIENTE	PREÇO UNITÁRIO	TOTAL
19406	CAIXA SIFONADA PVC 100 X 100 X 50MM, ACABAMENTO INOX (GRELHA OU TAMPA CEGA)	SEINFRA	UN	1,00000000	R\$ 35,1600
TOTAL Material:					R\$ 35,1600

Mão de Obra		FONTES	UNID	COEFICIENTE	PREÇO UNITÁRIO	TOTAL
10043	AJUDANTE DE ENCANADOR	SEINFRA	H	0,50000000	R\$ 19,1000	R\$ 9,5500
12320	ENCANADOR	SEINFRA	H	0,50000000	R\$ 23,4800	R\$ 11,7400
TOTAL Mão de Obra:						R\$ 21,2900
VALOR:						R\$ 56,45

12.12. 89710 RALO SECO, PVC, DN 100 X 40 MM, JUNTA SOLDÁVEL, FORNECIDO E INSTALADO EM RAMAL DE DESCARGA OU EM RAMAL DE ESGOTO SANITÁRIO. AF_08/2022 (UN)

Material	FONTES	UNID	COEFICIENTE	PREÇO UNITÁRIO	TOTAL	
00000122	ADESIVO PLASTICO PARA PVC, FRASCO COM *850* GR	SINAPI	UN	0,00490000	R\$ 53,86	
00038383	LIXA D'AGUA EM FOLHA, GRAO 100	SINAPI	UN	0,03600000	R\$ 1,88	R\$ 0,06
00011739	RALO SECO CONICO, PVC, 100 X 40 MM, COM GRELHA REDONDA BRANCA	SINAPI	UN	1,00000000	R\$ 10,17	R\$ 10,17
00020083	SOLUCAO PREPARADORA / LIMPADORA PARA PVC, FRASCO COM 1000 CM3	SINAPI	UN	0,00750000	R\$ 61,02	R\$ 0,45
TOTAL Material:					R\$ 10,94	

Mão de Obra com Encargos Complementares		FONTES	UNID	COEFICIENTE	PREÇO UNITÁRIO	TOTAL
88248	AUXILIAR DE ENCANADOR OU BOMBEIRO HIDRÁULICO COM ENCARGOS COMPLEMENTARES	SINAPI	H	0,16520000	R\$ 19,01	R\$ 3,14
88267	ENCANADOR OU BOMBEIRO HIDRÁULICO COM ENCARGOS COMPLEMENTARES	SINAPI	H	0,16520000	R\$ 23,71	R\$ 3,91
TOTAL Mão de Obra com Encargos Complementares:						R\$ 7,05
VALOR:						R\$ 17,99

12.13. 89724 JOELHO 90 GRAUS, PVC, SERIE NORMAL, ESGOTO PREDIAL, DN 40 MM, JUNTA SOLDÁVEL, FORNECIDO E INSTALADO EM RAMAL DE DESCARGA OU RAMAL DE ESGOTO SANITÁRIO. AF_08/2022 (UN)

Material	FONTES	UNID	COEFICIENTE	PREÇO UNITÁRIO	TOTAL
00000122	ADESIVO PLASTICO PARA PVC, FRASCO COM *850* GR	SINAPI	UN	0,00990000	R\$ 53,86
TOTAL Material:					R\$ 0,53

RELATÓRIO ANALÍTICO - COMPOSIÇÕES DE CUSTOS

	OBRA:	REFORMA E AMPLIAÇÃO DA POLICLINICA ADERSON TAVARES BEZERRA	DATA : 28/11/2023		BDI : 25,22%		
	DESCRIÇÃO:	REFORMA E AMPLIAÇÃO DA POLICLINICA ADERSON TAVARES BEZERRA	FONTE	VERSÃO	HORA	MES	REF.
	LOCAL:	RUA VICENTE ALENCAR OLIVEIRA, SN, MIRANDÃO, CRATO, CE	SEINFRA	028.1 COM DESONERAÇÃO	84,44%	47,48%	10/2023
	CLIENTE:	CONSORCIO PUBLICO DE SAUDE DA MICRORREGIAO DE CRATO - CPSMC	SINAPI	2023/10 COM DESONERAÇÃO	84,44%	47,48%	11/2023

00003517	JOELHO PVC, SOLDAVEL, BB, 90 GRAUS, SEM ANEL, DN 40 MM, PARA ESGOTO PREDIAL SECUNDARIO	SINAPI	UN	1,00000000	R\$ 2,08	R\$ 2,08
00038383	LIXA D'AGUA EM FOLHA, GRAO 100	SINAPI	UN	0,00710000	R\$ 1,88	R\$ 0,01
00020083	SOLUCAO PREPARADORA / LIMPADORA PARA PVC, FRASCO COM 1000 CM3	SINAPI	UN	0,01500000	R\$ 61,02	R\$ 0,91
TOTAL Material:						R\$ 3,53

Mão de Obra com Encargos Complementares		FONTE	UNID	COEFICIENTE	PREÇO UNITÁRIO	TOTAL
88248	AUXILIAR DE ENCANADOR OU BOMBEIRO HIDRÁULICO COM ENCARGOS COMPLEMENTARES	SINAPI	H	0,12700000	R\$ 19,01	R\$ 2,41
88267	ENCANADOR OU BOMBEIRO HIDRÁULICO COM ENCARGOS COMPLEMENTARES	SINAPI	H	0,12700000	R\$ 23,71	R\$ 3,01
TOTAL Mão de Obra com Encargos Complementares:						R\$ 5,42
VALOR:						R\$ 8,95

12.14. 89744 JOELHO 90 GRAUS, PVC, SERIE NORMAL, ESGOTO PREDIAL, DN 100 MM, JUNTA ELÁSTICA, FORNECIDO E INSTALADO EM RAMAL DE DESCARGA OU RAMAL DE ESGOTO SANITÁRIO. AF_08/2022 (UN)

Material	FONTE	UNID	COEFICIENTE	PREÇO UNITÁRIO	TOTAL	
00000301	ANEL BORRACHA PARA TUBO ESGOTO PREDIAL, DN 100 MM (NBR 5688)	SINAPI	UN	2,00000000	R\$ 4,00	R\$ 8,00
00003520	JOELHO PVC, SOLDAVEL, PB, 90 GRAUS, DN 100 MM, PARA ESGOTO PREDIAL	SINAPI	UN	1,00000000	R\$ 8,19	R\$ 8,19
00020078	PASTA LUBRIFICANTE PARA TUBOS E CONEXOES COM JUNTA ELASTICA, EMBALAGEM DE *400* GR (USO EM PVC, ACO, POLIETILENO E OUTROS)	SINAPI	UN	0,11500000	R\$ 22,23	R\$ 2,55
TOTAL Material:					R\$ 18,74	

Mão de Obra com Encargos Complementares		FONTE	UNID	COEFICIENTE	PREÇO UNITÁRIO	TOTAL
88248	AUXILIAR DE ENCANADOR OU BOMBEIRO HIDRÁULICO COM ENCARGOS COMPLEMENTARES	SINAPI	H	0,19260000	R\$ 19,01	R\$ 3,66
88267	ENCANADOR OU BOMBEIRO HIDRÁULICO COM ENCARGOS COMPLEMENTARES	SINAPI	H	0,19260000	R\$ 23,71	R\$ 4,56
TOTAL Mão de Obra com Encargos Complementares:						R\$ 8,22
VALOR:						R\$ 26,96

12.15. C3738 INSTALAÇÃO DE TUBO DE VENTILAÇÃO 50mm C/ L=4m, C/ REBOCO E PINTURA A CAL (C/ MATERIAL) (UN)

Material	FONTE	UNID	COEFICIENTE	PREÇO UNITÁRIO	TOTAL	
I0887	COTOVELO PVC SOLDAVEL DE 50MM	SEINFRA	UN	2,00000000	R\$ 5,4600	R\$ 10,9200
I2457	TUBO PVC ESGOTO PRIMÁRIO DE 50MM - (NBR 5688)	SEINFRA	M	4,00000000	R\$ 10,7500	R\$ 43,0000
TOTAL Material:					R\$ 53,9200	

Serviço	FONTE	UNID	COEFICIENTE	PREÇO UNITÁRIO	TOTAL	
C0279	ASSENTAMENTO DE TUBOS E CONEXÕES EM PVC, J.SOLDADA DN 50mm	SEINFRA	M	3,00000000	R\$ 1,6400	R\$ 4,9200
C0589	CAIAÇÃO EM TRES DEMÃOS EM PAREDES	SEINFRA	M2	0,30000000	R\$ 7,9100	R\$ 2,3730
C1043	DEMOLIÇÃO DE ALVENARIA DE TIJOLOS S/ REAPROVEITAMENTO	SEINFRA	M3	0,03000000	R\$ 62,6300	R\$ 1,8789
C3407	REBOCO C/ ARGAMASSA DE CIMENTO E AREIA S/ PENEIRAR, TRAÇO 1:6	SEINFRA	M2	0,30000000	R\$ 37,0400	R\$ 11,1120
TOTAL Serviço:					R\$ 20,2839	
VALOR:					R\$ 74,19	

13.1. CP-31941116 CAIXA DE PASSAGEM PARA AR CONDICIONADO - FORNECIMENTO E INSTALAÇÃO (UN)

Cotação	FONTE	UNID	COEFICIENTE	PREÇO UNITÁRIO	TOTAL
---------	-------	------	-------------	----------------	-------

RELATÓRIO ANALÍTICO - COMPOSIÇÕES DE CUSTOS

	OBRA: REFORMA E AMPLIAÇÃO DA POLICLINICA ADERSON TAVARES BEZERRA		DATA : 28/11/2023		BDI : 25,22%		
	DESCRIÇÃO: REFORMA E AMPLIAÇÃO DA POLICLINICA ADERSON TAVARES BEZERRA		FONTE	VERSÃO	HORA	MES	REF.
	LOCAL: RUA VICENTE ALENCAR OLIVEIRA, SN, MIRANDÃO, CRATO, CE		SEINFRA	028.1 COM DESONERAÇÃO	84,44%	47,48%	10/2023
	CLIENTE: CONSORCIO PUBLICO DE SAUDE DA MICRORREGIAO DE CRATO - CPSCM		SINAPI	2023/10 COM DESONERAÇÃO	84,44%	47,48%	11/2023

INS-65778310	CAIXA DE PASSAGEM PLASTICA PARA AR CONDICIONADO	Composições	UN	1,00000000	R\$ 55,17	R\$ 55,17
					TOTAL Cotação:	R\$ 55,17

Material	FONTE	UNID	COEFICIENTE	PREÇO UNITÁRIO	TOTAL	
00003148	FITA VEDA ROSCA EM ROLOS DE 18 MM X 50 M (L X C)	SINAPI	UN	0,00660000	R\$ 14,75	R\$ 0,10
					TOTAL Material:	R\$ 0,10

Mão de Obra com Encargos Complementares	FONTE	UNID	COEFICIENTE	PREÇO UNITÁRIO	TOTAL	
88248	AUXILIAR DE ENCANADOR OU BOMBEIRO HIDRÁULICO COM ENCARGOS COMPLEMENTARES	SINAPI	H	0,48980000	R\$ 19,01	R\$ 9,31
88267	ENCANADOR OU BOMBEIRO HIDRÁULICO COM ENCARGOS COMPLEMENTARES	SINAPI	H	0,48980000	R\$ 23,71	R\$ 11,61
					TOTAL Mão de Obra com Encargos Complementares:	R\$ 20,92
					VALOR:	R\$ 76,19

13.2. C4777 REDE FRIGORÍGENA C/ TUBO DE COBRE 3/8" FLEXÍVEL, ISOLADO COM BORRACHA ELASTOMÉRICA, SUSTENTAÇÃO, SOLDA E LIMPEZA (M)

Material	FONTE	UNID	COEFICIENTE	PREÇO UNITÁRIO	TOTAL	
11179	FITA DE CALDEAÇÃO	SEINFRA	M	1,50000000	R\$ 3,8300	R\$ 5,7450
11503	MANTA BUTILICA. ESPESSURA 0.8MM	SEINFRA	M2	0,03290000	R\$ 71,6500	R\$ 2,3573
11596	PASTA PARA SOLDAR 450G	SEINFRA	UN	0,00040000	R\$ 49,9000	R\$ 0,0200
11872	SOLDA 50X50	SEINFRA	KG	0,00310000	R\$ 147,1300	R\$ 0,4561
19078	TUBO COBRE DE 3/8", FLEXÍVEL CLASSE 2	SEINFRA	M	1,10000000	R\$ 27,5000	R\$ 30,2500
					TOTAL Material:	R\$ 38,8284

Mão de Obra	FONTE	UNID	COEFICIENTE	PREÇO UNITÁRIO	TOTAL	
10043	AJUDANTE DE ENCANADOR	SEINFRA	H	0,29000000	R\$ 19,1000	R\$ 5,5390
12320	ENCANADOR	SEINFRA	H	0,29000000	R\$ 23,4800	R\$ 6,8092
					TOTAL Mão de Obra:	R\$ 12,3482
					VALOR:	R\$ 51,18

13.3. 97330 TUBO EM COBRE FLEXÍVEL, DN 5/8", COM ISOLAMENTO, INSTALADO EM RAMAL DE ALIMENTAÇÃO DE AR CONDICIONADO COM CONDENSADORA INDIVIDUAL FORNECIMENTO E INSTALAÇÃO. AF_12/2015 (M)

Material	FONTE	UNID	COEFICIENTE	PREÇO UNITÁRIO	TOTAL	
00039853	TUBO DE BORRACHA ELASTOMERICA FLEXIVEL, PRETA, PARA ISOLAMENTO TERMICO DE TUBULACAO, DN 5/8" (15 MM), E= 19 MM, COEFICIENTE DE CONDUTIVIDADE TERMICA 0,036W/MK, VAPOR DE AGUA MAIOR OU IGUAL A 10.000	SINAPI	M	1,02110000	R\$ 11,33	R\$ 11,56
00039665	TUBO DE COBRE FLEXIVEL, D = 5/8 ", E = 0,79 MM, PARA AR-CONDICIONADO/ INSTALACOES GAS RESIDENCIAIS E COMERCIAIS	SINAPI	M	1,02110000	R\$ 46,39	R\$ 47,36
					TOTAL Material:	R\$ 58,92

Mão de Obra com Encargos Complementares	FONTE	UNID	COEFICIENTE	PREÇO UNITÁRIO	TOTAL	
88248	AUXILIAR DE ENCANADOR OU BOMBEIRO HIDRÁULICO COM ENCARGOS COMPLEMENTARES	SINAPI	H	0,06400000	R\$ 19,01	R\$ 1,21
88267	ENCANADOR OU BOMBEIRO HIDRÁULICO COM ENCARGOS COMPLEMENTARES	SINAPI	H	0,06400000	R\$ 23,71	R\$ 1,51
					TOTAL Mão de Obra com Encargos Complementares:	R\$ 2,72
					VALOR:	R\$ 61,64

13.4. C2626 TUBO PVC SOLD. MARROM INCL.CONEXÕES D= 32mm(1") (M)

RELATÓRIO ANALÍTICO - COMPOSIÇÕES DE CUSTOS

	OBRA:	REFORMA E AMPLIAÇÃO DA POLICLINICA ADERSON TAVARES BEZERRA	DATA : 28/11/2023		BDI : 25,22%	
	DESCRIÇÃO:	REFORMA E AMPLIAÇÃO DA POLICLINICA ADERSON TAVARES BEZERRA	FONTES:	VERSÃO:	HORA:	
	LOCAL:	RUA VICENTE ALENCAR OLIVEIRA, SN, MIRANDÃO, CRATO, CE	SEINFRA	028.1 COM DESONERAÇÃO	84,44%	47,48%
	CLIENTE:	CONSORCIO PUBLICO DE SAUDE DA MICRORREGIAO DE CRATO - CPSCM	SINAPI	2023/10 COM DESONERAÇÃO	84,44%	47,48%
				MES:	REF.:	
					10/2023	
					11/2023	

Material		FONTES	UNID	COEFICIENTE	PREÇO UNITÁRIO	TOTAL
10026	ADESIVO PARA TUBO DE PVC RIGIDO	SEINFRA	KG	0,00110000	R\$ 63,3600	R\$ 0,0697
11888	SOLUÇÃO LIMPADORA PARA PVC RIGIDO	SEINFRA	L	0,00050000	R\$ 61,0200	R\$ 0,0305
12201	TUBO PVC SOLDÁVEL DE 32MM (1')	SEINFRA	M	1,50000000	R\$ 8,5600	R\$ 12,8400
TOTAL Material:						R\$ 12,9402

Mão de Obra		FONTES	UNID	COEFICIENTE	PREÇO UNITÁRIO	TOTAL
10043	AJUDANTE DE ENCANADOR	SEINFRA	H	0,45000000	R\$ 19,1000	R\$ 8,5950
12320	ENCANADOR	SEINFRA	H	0,45000000	R\$ 23,4800	R\$ 10,5660
TOTAL Mão de Obra:						R\$ 19,1610
VALOR:						R\$ 32,10

14.1. C4649 SINALIZAÇÃO PARA EXTINTOR (UN)

Material		FONTES	UNID	COEFICIENTE	PREÇO UNITÁRIO	TOTAL
12084	TINTA A BASE DE EMULSÃO ACRÍLICA (PARA PISOS)	SEINFRA	L	0,03000000	R\$ 12,2200	R\$ 0,3666
TOTAL Material:						R\$ 0,3666

Mão de Obra		FONTES	UNID	COEFICIENTE	PREÇO UNITÁRIO	TOTAL
10045	AJUDANTE DE PINTOR	SEINFRA	H	0,80000000	R\$ 19,1000	R\$ 15,2800
12395	PINTOR	SEINFRA	H	1,50000000	R\$ 24,1600	R\$ 36,2400
TOTAL Mão de Obra:						R\$ 51,5200
VALOR:						R\$ 51,89

14.2. 101911 EXTINTOR DE INCÊNDIO PORTÁTIL COM CARGA DE PQS DE 12 KG, CLASSE BC - FORNECIMENTO E INSTALAÇÃO. AF_10/2020_PE (UN)

Material		FONTES	UNID	COEFICIENTE	PREÇO UNITÁRIO	TOTAL
00004350	BUCHA DE NYLON, DIAMETRO DO FURO 8 MM, COMPRIMENTO 40 MM, COM PARAFUSO DE ROSCA SOBERBA, CABECA CHATA, FENDA SIMPLES, 4,8 X 50 MM	SINAPI	UN	2,00000000	R\$ 0,87	R\$ 1,74
00010890	EXTINTOR DE INCENDIO PORTATIL COM CARGA DE PO QUIMICO SECO (PQS) DE 12 KG, CLASSE BC	SINAPI	UN	1,00000000	R\$ 387,69	R\$ 387,69
TOTAL Material:						R\$ 389,43

Mão de Obra com Encargos Complementares		FONTES	UNID	COEFICIENTE	PREÇO UNITÁRIO	TOTAL
88248	AUXILIAR DE ENCANADOR OU BOMBEIRO HIDRÁULICO COM ENCARGOS COMPLEMENTARES	SINAPI	H	0,45740000	R\$ 19,01	R\$ 8,69
88267	ENCANADOR OU BOMBEIRO HIDRÁULICO COM ENCARGOS COMPLEMENTARES	SINAPI	H	0,45740000	R\$ 23,71	R\$ 10,84
TOTAL Mão de Obra com Encargos Complementares:						R\$ 19,53
VALOR:						R\$ 408,96

15.1. 86943 LAVATÓRIO LOUÇA BRANCA SUSPENSO, 29,5 X 39CM OU EQUIVALENTE, PADRÃO POPULAR, INCLUSO SIFÃO FLEXÍVEL EM PVC, VÁLVULA E ENGATE FLEXÍVEL 30CM EM PLÁSTICO E TORNEIRA CROMADA DE MESA, PADRÃO POPULAR - FORNECIMENTO E INSTALAÇÃO. AF_01/2020 (UN)

Serviço		FONTES	UNID	COEFICIENTE	PREÇO UNITÁRIO	TOTAL
86884	ENGATE FLEXÍVEL EM PLÁSTICO BRANCO, 1/2 X 30CM - FORNECIMENTO E INSTALAÇÃO. AF_01/2020	SINAPI	UN	1,00000000	R\$ 10,90	R\$ 10,90
86904	LAVATÓRIO LOUÇA BRANCA SUSPENSO, 29,5 X 39CM OU EQUIVALENTE, PADRÃO POPULAR - FORNECIMENTO E INSTALAÇÃO. AF_01/2020	SINAPI	UN	1,00000000	R\$ 162,03	R\$ 162,03
86883	SIFÃO DO TIPO FLEXÍVEL EM PVC 1 X 1.1/2 - FORNECIMENTO E INSTALAÇÃO. AF_01/2020	SINAPI	UN	1,00000000	R\$ 13,07	R\$ 13,07

RELATÓRIO ANALÍTICO - COMPOSIÇÕES DE CUSTOS

	OBRA: REFORMA E AMPLIAÇÃO DA POLICLINICA ADERSON TAVARES BEZERRA		DATA : 28/11/2023		BDI : 25,22%		
	DESCRIÇÃO: REFORMA E AMPLIAÇÃO DA POLICLINICA ADERSON TAVARES BEZERRA		FONTES	VERSÃO	HORA	MES	REF.
	LOCAL: RUA VICENTE ALENCAR OLIVEIRA, SN, MIRANDÃO, CRATO, CE		SEINFRA	028.1 COM DESONERAÇÃO	84,44%	47,48%	10/2023
	CLIENTE: CONSORCIO PUBLICO DE SAUDE DA MICRORREGIAO DE CRATO - CPSMC		SINAPI	2023/10 COM DESONERAÇÃO	84,44%	47,48%	11/2023

86906	TORNEIRA CROMADA DE MESA, 1/2 OU 3/4, PARA LAVATÓRIO, PADRÃO POPULAR - FORNECIMENTO E INSTALAÇÃO. AF_01/2020	SINAPI	UN	1,00000000	R\$ 67,91	R\$ 67,91
86879	VÁLVULA EM PLÁSTICO 1 PARA PIA, TANQUE OU LAVATÓRIO, COM OU SEM LADRÃO - FORNECIMENTO E INSTALAÇÃO. AF_01/2020	SINAPI	UN	1,00000000	R\$ 9,91	R\$ 9,91
					TOTAL Serviço:	R\$ 263,82
					VALOR:	R\$ 263,82

15.2. C1151 DUCHA P/ WC CROMADO (INSTALADO) (UN)

Material	FONTE	UNID	COEFICIENTE	PREÇO UNITÁRIO	TOTAL	
I0797	CHUVEIRO-DUCHA CROMADO 1/2"	SEINFRA	UN	1,00000000	R\$ 51,4100	R\$ 51,4100
I1180	FITA DE VEDAÇÃO	SEINFRA	M	0,28000000	R\$ 0,3600	R\$ 0,1008
					TOTAL Material:	R\$ 51,5108
Mão de Obra	FONTE	UNID	COEFICIENTE	PREÇO UNITÁRIO	TOTAL	
I0043	AJUDANTE DE ENCANADOR	SEINFRA	H	0,50000000	R\$ 19,1000	R\$ 9,5500
I2320	ENCANADOR	SEINFRA	H	0,50000000	R\$ 23,4800	R\$ 11,7400
					TOTAL Mão de Obra:	R\$ 21,2900
					VALOR:	R\$ 72,80

15.3. 100848 VASO SANITÁRIO INFANTIL LOUÇA BRANCA - FORNECIMENTO E INSTALACAO. AF_01/2020 (UN)

Material	FONTE	UNID	COEFICIENTE	PREÇO UNITÁRIO	TOTAL	
00006138	ANEL DE VEDAÇÃO, PVC FLEXIVEL, 100 MM, PARA SAIDA DE BACIA / VASO SANITARIO	SINAPI	UN	1,00000000	R\$ 12,42	R\$ 12,42
00011786	BACIA SANITARIA (VASO) INFANTIL, SIFONADO, DE LOUCA BRANCA, (SEM ASSENTO)	SINAPI	UN	1,00000000	R\$ 486,25	R\$ 486,25
00004384	PARAFUSO NIQUELADO COM ACABAMENTO CROMADO PARA FIXAR PEÇA SANITARIA, INCLUI PORCA CEGA, ARRUELA E BUCHA DE NYLON TAMANHO S-10	SINAPI	UN	2,00000000	R\$ 30,86	R\$ 61,72
00037329	REJUNTE EPOXI, QUALQUER COR	SINAPI	KG	0,08810000	R\$ 139,75	R\$ 12,31
					TOTAL Material:	R\$ 572,70
Mão de Obra com Encargos Complementares	FONTE	UNID	COEFICIENTE	PREÇO UNITÁRIO	TOTAL	
88267	ENCANADOR OU BOMBEIRO HIDRÁULICO COM ENCARGOS COMPLEMENTARES	SINAPI	H	0,49680000	R\$ 23,71	R\$ 11,77
88316	SERVENTE COM ENCARGOS COMPLEMENTARES	SINAPI	H	0,34950000	R\$ 18,62	R\$ 6,50
					TOTAL Mão de Obra com Encargos Complementares:	R\$ 18,27
					VALOR:	R\$ 590,97

15.4. 95471 VASO SANITARIO SIFONADO CONVENCIONAL PARA PCD SEM FURO FRONTAL COM LOUÇA BRANCA SEM ASSENTO - FORNECIMENTO E INSTALAÇÃO. AF_01/2020 (UN)

Material	FONTE	UNID	COEFICIENTE	PREÇO UNITÁRIO	TOTAL	
00006138	ANEL DE VEDAÇÃO, PVC FLEXIVEL, 100 MM, PARA SAIDA DE BACIA / VASO SANITARIO	SINAPI	UN	1,00000000	R\$ 12,42	R\$ 12,42
00036520	BACIA SANITARIA (VASO) CONVENCIONAL PARA PCD, SEM FURO FRONTAL, DE LOUCA BRANCA (SEM ASSENTO)	SINAPI	UN	1,00000000	R\$ 690,39	R\$ 690,39
00004384	PARAFUSO NIQUELADO COM ACABAMENTO CROMADO PARA FIXAR PEÇA SANITARIA, INCLUI PORCA CEGA, ARRUELA E BUCHA DE NYLON TAMANHO S-10	SINAPI	UN	2,00000000	R\$ 30,86	R\$ 61,72
00037329	REJUNTE EPOXI, QUALQUER COR	SINAPI	KG	0,08810000	R\$ 139,75	R\$ 12,31
					TOTAL Material:	R\$ 776,84
Mão de Obra com Encargos Complementares	FONTE	UNID	COEFICIENTE	PREÇO UNITÁRIO	TOTAL	

RELATÓRIO ANALÍTICO - COMPOSIÇÕES DE CUSTOS

	OBRA:	REFORMA E AMPLIAÇÃO DA POLICLINICA ADERSON TAVARES BEZERRA	DATA : 28/11/2023		BDI : 25,22%		
	DESCRIÇÃO:	REFORMA E AMPLIAÇÃO DA POLICLINICA ADERSON TAVARES BEZERRA	FONTE	VERSÃO	HORA	MES	REF.
	LOCAL:	RUA VICENTE ALENCAR OLIVEIRA, SN, MIRANDÃO, CRATO, CE	SEINFRA	028.1 COM DESONERAÇÃO	84,44%	47,48%	10/2023
	CLIENTE:	CONSORCIO PUBLICO DE SAUDE DA MICRORREGIAO DE CRATO - CPSMC	SINAPI	2023/10 COM DESONERAÇÃO	84,44%	47,48%	11/2023

88267	ENCANADOR OU BOMBEIRO HIDRÁULICO COM ENCARGOS COMPLEMENTARES	SINAPI	H	1,15400000	R\$ 23,71	R\$ 27,36
88316	SERVENTE COM ENCARGOS COMPLEMENTARES	SINAPI	H	0,55650000	R\$ 18,62	R\$ 10,36
TOTAL Mão de Obra com Encargos Complementares:						R\$ 37,72
VALOR:						R\$ 814,56

15.5. 100851 ASSENTO SANITÁRIO INFANTIL - FORNECIMENTO E INSTALACAO. AF_01/2020 (UN)

Material	FONTE	UNID	COEFICIENTE	PREÇO UNITÁRIO	TOTAL	
00011761	ASSENTO VASO SANITARIO INFANTIL EM PLASTICO BRANCO	SINAPI	UN	1,00000000	R\$ 77,46	R\$ 77,46
TOTAL Material:					R\$ 77,46	
Mão de Obra com Encargos Complementares		FONTE	UNID	COEFICIENTE	PREÇO UNITÁRIO	TOTAL
88267	ENCANADOR OU BOMBEIRO HIDRÁULICO COM ENCARGOS COMPLEMENTARES	SINAPI	H	0,15360000	R\$ 23,71	R\$ 3,64
88316	SERVENTE COM ENCARGOS COMPLEMENTARES	SINAPI	H	0,04840000	R\$ 18,62	R\$ 0,90
TOTAL Mão de Obra com Encargos Complementares:						R\$ 4,54
VALOR:						R\$ 82,00

15.6. 100849 ASSENTO SANITÁRIO CONVENCIONAL - FORNECIMENTO E INSTALACAO. AF_01/2020 (UN)

Material	FONTE	UNID	COEFICIENTE	PREÇO UNITÁRIO	TOTAL	
00000377	ASSENTO SANITARIO DE PLASTICO, TIPO CONVENCIONAL	SINAPI	UN	1,00000000	R\$ 36,40	R\$ 36,40
TOTAL Material:					R\$ 36,40	
Mão de Obra com Encargos Complementares		FONTE	UNID	COEFICIENTE	PREÇO UNITÁRIO	TOTAL
88267	ENCANADOR OU BOMBEIRO HIDRÁULICO COM ENCARGOS COMPLEMENTARES	SINAPI	H	0,15360000	R\$ 23,71	R\$ 3,64
88316	SERVENTE COM ENCARGOS COMPLEMENTARES	SINAPI	H	0,04840000	R\$ 18,62	R\$ 0,90
TOTAL Mão de Obra com Encargos Complementares:						R\$ 4,54
VALOR:						R\$ 40,94

15.7. 100865 BARRA DE APOIO LATERAL ARTICULADA, COM TRAVA, EM ACO INOX POLIDO, FIXADA NA PAREDE - FORNECIMENTO E INSTALAÇÃO. AF_01/2020 (UN)

Material	FONTE	UNID	COEFICIENTE	PREÇO UNITÁRIO	TOTAL	
00036210	BARRA DE APOIO LATERAL ARTICULADA, COM TRAVA, EM ACO INOX POLIDO, 70 CM, DIAMETRO MINIMO 3 CM	SINAPI	UN	1,00000000	R\$ 628,94	R\$ 628,94
00004351	PARAFUSO NIQUELADO 3 1/2" COM ACABAMENTO CROMADO PARA FIXAR PEÇA SANITARIA, INCLUI PORCA CEGA, ARRUELA E BUCHA DE NYLON TAMANHO S-8	SINAPI	UN	4,00000000	R\$ 22,88	R\$ 91,52
TOTAL Material:					R\$ 720,46	
Mão de Obra com Encargos Complementares		FONTE	UNID	COEFICIENTE	PREÇO UNITÁRIO	TOTAL
88267	ENCANADOR OU BOMBEIRO HIDRÁULICO COM ENCARGOS COMPLEMENTARES	SINAPI	H	0,63230000	R\$ 23,71	R\$ 14,99
88316	SERVENTE COM ENCARGOS COMPLEMENTARES	SINAPI	H	0,19920000	R\$ 18,62	R\$ 3,70
TOTAL Mão de Obra com Encargos Complementares:						R\$ 18,69
VALOR:						R\$ 739,15

15.8. 100866 BARRA DE APOIO RETA, EM ACO INOX POLIDO, COMPRIMENTO 60CM, FIXADA NA PAREDE - FORNECIMENTO E INSTALAÇÃO. AF_01/2020 (UN)

RELATÓRIO ANALÍTICO - COMPOSIÇÕES DE CUSTOS

	OBRA:	REFORMA E AMPLIAÇÃO DA POLICLINICA ADERSON TAVARES BEZERRA	DATA : 28/11/2023		BDI : 25,22%
	DESCRIÇÃO:	REFORMA E AMPLIAÇÃO DA POLICLINICA ADERSON TAVARES BEZERRA	FONTE	VERSÃO	HORA
	LOCAL:	RUA VICENTE ALENCAR OLIVEIRA, SN, MIRANDÃO, CRATO, CE	MES	REF.	
	CLIENTE:	CONSORCIO PUBLICO DE SAUDE DA MICRORREGIAO DE CRATO - CPSMC	SEINFRA	028.1 COM DESONERAÇÃO	84,44%
		SINAPI	2023/10 COM DESONERAÇÃO	84,44%	47,48%

Material		FONTE	UNID	COEFICIENTE	PREÇO UNITÁRIO	TOTAL
00036204	BARRA DE APOIO RETA, EM ACO INOX POLIDO, COMPRIMENTO 60CM, DIAMETRO MINIMO 3 CM	SINAPI	UN	1,00000000	R\$ 223,00	R\$ 223,00
00004351	PARAFUSO NIQUELADO 3 1/2" COM ACABAMENTO CROMADO PARA FIXAR PEÇA SANITARIA, INCLUI PORCA CEGA, ARRUELA E BUCHA DE NYLON TAMANHO S-8	SINAPI	UN	6,00000000	R\$ 22,88	R\$ 137,28
TOTAL Material:						R\$ 360,28

Mão de Obra com Encargos Complementares		FONTE	UNID	COEFICIENTE	PREÇO UNITÁRIO	TOTAL
88267	ENCANADOR OU BOMBEIRO HIDRÁULICO COM ENCARGOS COMPLEMENTARES	SINAPI	H	0,94850000	R\$ 23,71	R\$ 22,48
88316	SERVENTE COM ENCARGOS COMPLEMENTARES	SINAPI	H	0,29880000	R\$ 18,62	R\$ 5,56
TOTAL Mão de Obra com Encargos Complementares:						R\$ 28,04
VALOR:						R\$ 388,32

15.9. 100868 BARRA DE APOIO RETA, EM ACO INOX POLIDO, COMPRIMENTO 80 CM, FIXADA NA PAREDE - FORNECIMENTO E INSTALAÇÃO. AF_01/2020 (UN)

Material		FONTE	UNID	COEFICIENTE	PREÇO UNITÁRIO	TOTAL
00036081	BARRA DE APOIO RETA, EM ACO INOX POLIDO, COMPRIMENTO 80CM, DIAMETRO MINIMO 3 CM	SINAPI	UN	1,00000000	R\$ 264,07	R\$ 264,07
00004351	PARAFUSO NIQUELADO 3 1/2" COM ACABAMENTO CROMADO PARA FIXAR PEÇA SANITARIA, INCLUI PORCA CEGA, ARRUELA E BUCHA DE NYLON TAMANHO S-8	SINAPI	UN	6,00000000	R\$ 22,88	R\$ 137,28
TOTAL Material:						R\$ 401,35

Mão de Obra com Encargos Complementares		FONTE	UNID	COEFICIENTE	PREÇO UNITÁRIO	TOTAL
88267	ENCANADOR OU BOMBEIRO HIDRÁULICO COM ENCARGOS COMPLEMENTARES	SINAPI	H	0,94850000	R\$ 23,71	R\$ 22,48
88316	SERVENTE COM ENCARGOS COMPLEMENTARES	SINAPI	H	0,29880000	R\$ 18,62	R\$ 5,56
TOTAL Mão de Obra com Encargos Complementares:						R\$ 28,04
VALOR:						R\$ 429,39

16.1. C2845 INST. DE HIDRÔMETRO E CAVALETE C/ CAIXA NO MURO P002 (CASO I) (UN)

Equipamento Custo Horário		FONTE	UNID	COEFICIENTE	PREÇO UNITÁRIO	TOTAL
10786	VEÍCULO UTILITÁRIO KOMBI (CHP)	SEINFRA	H	0,20000000	R\$ 78,0891	R\$ 15,6178
TOTAL Equipamento Custo Horário:						R\$ 15,6178

Material		FONTE	UNID	COEFICIENTE	PREÇO UNITÁRIO	TOTAL
I0019	ADAPTADOR PVC SOLDÁVEL CURTO LR P/REG. 25x3/4"	SEINFRA	UN	2,00000000	R\$ 0,9700	R\$ 1,9400
I0021	ADESIVO 90ML	SEINFRA	UN	0,05000000	R\$ 7,0000	R\$ 0,3500
I0108	AREIA GROSSA	SEINFRA	M3	0,05000000	R\$ 119,5800	R\$ 5,9790
I0280	BRITA	SEINFRA	M3	0,01000000	R\$ 100,5000	R\$ 1,0050
I0805	CIMENTO PORTLAND	SEINFRA	KG	3,00000000	R\$ 0,7100	R\$ 2,1300
I2344	FITA VEDA ROSCA 25M x 3/4"	SEINFRA	UN	0,10000000	R\$ 9,1000	R\$ 0,9100
I2363	JOELHO PVC SOLDÁVEL 25MM	SEINFRA	UN	3,00000000	R\$ 1,4900	R\$ 4,4700
I2368	LINHA DE NYLON REF. 050	SEINFRA	KG	0,00060000	R\$ 80,4500	R\$ 0,0483
I2200	TUBO PVC SOLDÁVEL DE 25MM (3/4)	SEINFRA	M	1,50000000	R\$ 4,3300	R\$ 6,4950
TOTAL Material:						R\$ 23,3273

Mão de Obra		FONTE	UNID	COEFICIENTE	PREÇO UNITÁRIO	TOTAL
I2320	ENCANADOR	SEINFRA	H	0,70000000	R\$ 23,4800	R\$ 16,4360

RELATÓRIO ANALÍTICO - COMPOSIÇÕES DE CUSTOS

	OBRA:	REFORMA E AMPLIAÇÃO DA POLICLINICA ADERSON TAVARES BEZERRA	DATA : 28/11/2023		BDI : 25,22%		
	DESCRIÇÃO:	REFORMA E AMPLIAÇÃO DA POLICLINICA ADERSON TAVARES BEZERRA	FONTES	VERSÃO	HORA	MES	REF.
	LOCAL:	RUA VICENTE ALENCAR OLIVEIRA, SN, MIRANDÃO, CRATO, CE	SEINFRA	028.1 COM DESONERAÇÃO	84,44%	47,48%	10/2023
	CLIENTE:	CONSORCIO PUBLICO DE SAUDE DA MICRORREGIAO DE CRATO - CPSCM	SINAPI	2023/10 COM DESONERAÇÃO	84,44%	47,48%	11/2023

I2543	SERVENTE	SEINFRA	H	0,70000000	R\$ 18,4600	R\$ 12,9220
					TOTAL Mão de Obra:	R\$ 29,3580

Serviço	FONTE	UNID	COEFICIENTE	PREÇO UNITÁRIO	TOTAL	
C0589	CAIAÇÃO EM TRES DEMÃOS EM PAREDES	SEINFRA	M2	0,20000000	R\$ 7,9100	R\$ 1,5820
					TOTAL Serviço:	R\$ 1,5820
					VALOR:	R\$ 69,88

16.2. 102623 CAIXA D'ÁGUA EM POLIETILENO, 1000 LITROS (INCLUSOS TUBOS, CONEXÕES E TORNEIRA DE BÓIA) - FORNECIMENTO E INSTALAÇÃO. AF_06/2021 (UN)

Serviço	FONTE	UNID	COEFICIENTE	PREÇO UNITÁRIO	TOTAL	
94703	ADAPTADOR COM FLANGE E ANEL DE VEDAÇÃO, PVC, SOLDÁVEL, DN 25 MM X 3/4 , INSTALADO EM RESERVAÇÃO DE ÁGUA DE EDIFICAÇÃO QUE POSSUA RESERVATÓRIO DE FIBRA/FIBROCIMENTO FORNECIMENTO E INSTALAÇÃO. AF_06/2016	SINAPI	UN	3,00000000	R\$ 20,46	R\$ 61,38
94705	ADAPTADOR COM FLANGE E ANEL DE VEDAÇÃO, PVC, SOLDÁVEL, DN 40 MM X 1 1/4 , INSTALADO EM RESERVAÇÃO DE ÁGUA DE EDIFICAÇÃO QUE POSSUA RESERVATÓRIO DE FIBRA/FIBROCIMENTO FORNECIMENTO E INSTALAÇÃO. AF_06/2016	SINAPI	UN	1,00000000	R\$ 36,95	R\$ 36,95
102607	CAIXA D'ÁGUA EM POLIETILENO, 1000 LITROS - FORNECIMENTO E INSTALAÇÃO. AF_06/2021	SINAPI	UN	1,00000000	R\$ 484,45	R\$ 484,45
102591	FURO EM CAIXA D'ÁGUA COM ESPESSURA DE 2 ATÉ 5 MM E DIÂMETRO DE 25 MM. AF_06/2021	SINAPI	UN	3,00000000	R\$ 3,65	R\$ 10,95
102595	FURO EM CAIXA D'ÁGUA COM ESPESSURA DE 2 ATÉ 5 MM E DIÂMETRO DE 40 MM. AF_06/2021	SINAPI	UN	1,00000000	R\$ 4,66	R\$ 4,66
94672	JOELHO 90 GRAUS COM BUCHA DE LATÃO, PVC, SOLDÁVEL, DN 25 MM, X 3/4 INSTALADO EM RESERVAÇÃO DE ÁGUA DE EDIFICAÇÃO QUE POSSUA RESERVATÓRIO DE FIBRA/FIBROCIMENTO FORNECIMENTO E INSTALAÇÃO. AF_06/2016	SINAPI	UN	2,00000000	R\$ 9,04	R\$ 18,08
94676	JOELHO 90 GRAUS, PVC, SOLDÁVEL, DN 40 MM INSTALADO EM RESERVAÇÃO DE ÁGUA DE EDIFICAÇÃO QUE POSSUA RESERVATÓRIO DE FIBRA/FIBROCIMENTO FORNECIMENTO E INSTALAÇÃO. AF_06/2016	SINAPI	UN	1,00000000	R\$ 15,97	R\$ 15,97
94489	REGISTRO DE ESFERA, PVC, SOLDÁVEL, COM VOLANTE, DN 25 MM - FORNECIMENTO E INSTALAÇÃO. AF_08/2021	SINAPI	UN	2,00000000	R\$ 21,94	R\$ 43,88
94491	REGISTRO DE ESFERA, PVC, SOLDÁVEL, COM VOLANTE, DN 40 MM - FORNECIMENTO E INSTALAÇÃO. AF_08/2021	SINAPI	UN	1,00000000	R\$ 43,87	R\$ 43,87
94688	TÊ, PVC, SOLDÁVEL, DN 25 MM INSTALADO EM RESERVAÇÃO DE ÁGUA DE EDIFICAÇÃO QUE POSSUA RESERVATÓRIO DE FIBRA/FIBROCIMENTO FORNECIMENTO E INSTALAÇÃO. AF_06/2016	SINAPI	UN	1,00000000	R\$ 10,01	R\$ 10,01
94692	TÊ, PVC, SOLDÁVEL, DN 40 MM INSTALADO EM RESERVAÇÃO DE ÁGUA DE EDIFICAÇÃO QUE POSSUA RESERVATÓRIO DE FIBRA/FIBROCIMENTO FORNECIMENTO E INSTALAÇÃO. AF_06/2016	SINAPI	UN	1,00000000	R\$ 23,13	R\$ 23,13
94796	TORNEIRA DE BOIA PARA CAIXA D'ÁGUA, ROSCÁVEL, 3/4" - FORNECIMENTO E INSTALAÇÃO. AF_08/2021	SINAPI	UN	1,00000000	R\$ 39,21	R\$ 39,21
94648	TUBO, PVC, SOLDÁVEL, DN 25 MM, INSTALADO EM RESERVAÇÃO DE ÁGUA DE EDIFICAÇÃO QUE POSSUA RESERVATÓRIO DE FIBRA/FIBROCIMENTO FORNECIMENTO E INSTALAÇÃO. AF_06/2016	SINAPI	M	1,80000000	R\$ 10,30	R\$ 18,54
94650	TUBO, PVC, SOLDÁVEL, DN 40 MM, INSTALADO EM RESERVAÇÃO DE ÁGUA DE EDIFICAÇÃO QUE POSSUA RESERVATÓRIO DE FIBRA/FIBROCIMENTO FORNECIMENTO E INSTALAÇÃO. AF_06/2016	SINAPI	M	0,95000000	R\$ 23,54	R\$ 22,36
					TOTAL Serviço:	R\$ 833,44
					VALOR:	R\$ 833,44

16.3. C4162 FOSSA SÉPTICA E SUMIDOURO EM ANÉIS D=1,20M (UN)

Material	FONTE	UNID	COEFICIENTE	PREÇO UNITÁRIO	TOTAL
----------	-------	------	-------------	----------------	-------

RELATÓRIO ANALÍTICO - COMPOSIÇÕES DE CUSTOS

	OBRA:	REFORMA E AMPLIAÇÃO DA POLICLINICA ADERSON TAVARES BEZERRA	DATA : 28/11/2023		BDI : 25,22%		
	DESCRIÇÃO:	REFORMA E AMPLIAÇÃO DA POLICLINICA ADERSON TAVARES BEZERRA	FONTE	VERSÃO	HORA	MES	REF.
	LOCAL:	RUA VICENTE ALENCAR OLIVEIRA, SN, MIRANDÃO, CRATO, CE	SEINFRA	028.1 COM DESONERAÇÃO	84,44%	47,48%	10/2023
	CLIENTE:	CONSORCIO PUBLICO DE SAUDE DA MICRORREGIAO DE CRATO - CPSMC	SINAPI	2023/10 COM DESONERAÇÃO	84,44%	47,48%	11/2023

Item	Descrição	Fonte	Unid	Coefficiente	Preço Unitário	Total
I7964	ANEL PRE-MOLDADO DE CONCRETO D=1,20M, h=0,50M	SEINFRA	UN	6,00000000	R\$ 194,0200	R\$ 1.164,1200
I0109	AREIA MEDIA	SEINFRA	M3	0,10900000	R\$ 83,5800	R\$ 9,1102
I0805	CIMENTO PORTLAND	SEINFRA	KG	72,90000000	R\$ 0,7100	R\$ 51,7590
I7966	LAJE DE FUNDO P/ FOSSA DE D=1,20M, E=0,10M	SEINFRA	UN	1,00000000	R\$ 236,6200	R\$ 236,6200
I7965	TAMPA PRE-MOLDADA DE CONCRETO P/ FOSSA E SUMIDOURO DE D=1,20M,E=0,10M	SEINFRA	UN	2,00000000	R\$ 263,0300	R\$ 526,0600
TOTAL Material:						R\$ 1.987,6692

Mão de Obra		Fonte	Unid	Coefficiente	Preço Unitário	Total
I2391	PEDREIRO	SEINFRA	H	9,00000000	R\$ 24,1600	R\$ 217,4400
I2543	SERVENTE	SEINFRA	H	5,00000000	R\$ 18,4600	R\$ 92,3000
TOTAL Mão de Obra:						R\$ 309,7400

Serviço		Fonte	Unid	Coefficiente	Preço Unitário	Total
C2781	ESCAVAÇÃO MANUAL SOLO DE 1A CAT. PROF. DE 1.51 a 3.00m	SEINFRA	M3	8,04000000	R\$ 64,6100	R\$ 519,4644
C2860	LASTRO DE AREIA ADQUIRIDA	SEINFRA	M3	0,23000000	R\$ 161,5100	R\$ 37,1473
C2862	LASTRO DE BRITA	SEINFRA	M3	0,23000000	R\$ 152,4900	R\$ 35,0727
C2921	REATERRO C/COMPACTAÇÃO MANUAL S/CONTROLE, MATERIAL DA VALA	SEINFRA	M3	5,52000000	R\$ 31,3800	R\$ 173,2176
C2593	TUBO PVC BRANCO P/ESGOTO D=100MM (4')	SEINFRA	M	4,00000000	R\$ 42,1400	R\$ 168,5600
TOTAL Serviço:						R\$ 933,4620

VALOR: R\$ 3.230,90

16.4. C0609 CAIXA EM ALVENARIA (60X60X60cm) DE 1/2 TIJOLO COMUM, LASTRO DE CONCRETO E TAMPA DE CONCRETO (UN)

Material		Fonte	Unid	Coefficiente	Preço Unitário	Total
I0169	AÇO CA-60	SEINFRA	KG	2,58200000	R\$ 7,5900	R\$ 19,5974
I0103	ARAME RECOZIDO N.18 BWG	SEINFRA	KG	0,04400000	R\$ 16,5300	R\$ 0,7273
I0109	AREIA MEDIA	SEINFRA	M3	0,16100000	R\$ 83,5800	R\$ 13,4564
I0280	BRITA	SEINFRA	M3	0,07700000	R\$ 100,5000	R\$ 7,7385
I0441	CAL HIDRATADA	SEINFRA	KG	7,64400000	R\$ 0,9600	R\$ 7,3382
I0529	CHAPA COMPENSADO RESINADO 12MM (1.10 X 2.20M)	SEINFRA	M2	0,20000000	R\$ 35,9500	R\$ 7,1900
I0805	CIMENTO PORTLAND	SEINFRA	KG	41,90900000	R\$ 0,7100	R\$ 29,7554
I1916	TABUA DE 1" DE 3A. - L = 30cm	SEINFRA	M	0,05900000	R\$ 12,7700	R\$ 0,7534
I2082	TIJOLO MACIÇO COMUM	SEINFRA	UN	141,12000000	R\$ 0,4700	R\$ 66,3264
TOTAL Material:						R\$ 152,8830

Mão de Obra		Fonte	Unid	Coefficiente	Preço Unitário	Total
I0040	AJUDANTE DE ARMADOR/FERREIRO	SEINFRA	H	0,22500000	R\$ 19,1000	R\$ 4,2975
I0041	AJUDANTE DE CARPINTEIRO	SEINFRA	H	1,18500000	R\$ 19,1000	R\$ 22,6335
I0121	ARMADOR/FERREIRO	SEINFRA	H	0,22500000	R\$ 24,1600	R\$ 5,4360
I0498	CARPINTEIRO	SEINFRA	H	1,18500000	R\$ 24,1600	R\$ 28,6296
I2391	PEDREIRO	SEINFRA	H	4,13900000	R\$ 24,1600	R\$ 99,9982
I2543	SERVENTE	SEINFRA	H	8,19400000	R\$ 18,4600	R\$ 151,2612
TOTAL Mão de Obra:						R\$ 312,2560

VALOR: R\$ 465,14

16.5. C2768 ESCADA DE MARINHEIRO EM FERRO CHATO C/PROTEÇÃO (M)

RELATÓRIO ANALÍTICO - COMPOSIÇÕES DE CUSTOS

	OBRA: REFORMA E AMPLIAÇÃO DA POLICLINICA ADERSON TAVARES BEZERRA		DATA : 28/11/2023		BDI : 25,22%		
	DESCRIÇÃO: REFORMA E AMPLIAÇÃO DA POLICLINICA ADERSON TAVARES BEZERRA		FONTE	VERSÃO	HORA	MES	REF.
	LOCAL: RUA VICENTE ALENCAR OLIVEIRA, SN, MIRANDÃO, CRATO, CE		SEINFRA	028.1 COM DESONERAÇÃO	84,44%	47,48%	10/2023
	CLIENTE: CONSORCIO PUBLICO DE SAUDE DA MICRORREGIAO DE CRATO - CPSCM		SINAPI	2023/10 COM DESONERAÇÃO	84,44%	47,48%	11/2023

Material		FONTE	UNID	COEFICIENTE	PREÇO UNITÁRIO	TOTAL
10794	CHUMBADOR TIPO PARABOULT 3/8 X 3 1/2"	SEINFRA	UN	4,00000000	R\$ 3,2700	R\$ 13,0800
11061	ELETRODOS	SEINFRA	KG	1,23000000	R\$ 32,4400	R\$ 39,9012
12333	FERRO CHATO 2" x 1/4" (2,53KG/M)	SEINFRA	KG	6,12000000	R\$ 9,2700	R\$ 56,7324
12336	FERRO CHATO 2.1/2" x 3/8" (4,74KG/M)	SEINFRA	KG	20,41000000	R\$ 9,1800	R\$ 187,3638
12168	TUBO AÇO GALVANIZADO DE 25MM (1")	SEINFRA	M	1,25000000	R\$ 34,4900	R\$ 43,1125
TOTAL Material:						R\$ 340,1899

Mão de Obra		FONTE	UNID	COEFICIENTE	PREÇO UNITÁRIO	TOTAL
10037	AJUDANTE	SEINFRA	H	8,00000000	R\$ 19,1000	R\$ 152,8000
10121	ARMADOR/FERREIRO	SEINFRA	H	10,00000000	R\$ 24,1600	R\$ 241,6000
12391	PEDREIRO	SEINFRA	H	0,30000000	R\$ 24,1600	R\$ 7,2480
11879	SOLDADOR	SEINFRA	H	3,00000000	R\$ 25,0000	R\$ 75,0000
TOTAL Mão de Obra:						R\$ 476,6480

VALOR:	R\$ 816,84
---------------	-------------------

17.1.1. 88485 FUNDO SELADOR ACRÍLICO, APLICAÇÃO MANUAL EM PAREDE, UMA DEMÃO. AF_04/2023 (M2)

Material		FONTE	UNID	COEFICIENTE	PREÇO UNITÁRIO	TOTAL
00006085	SELADOR ACRILICO OPACO PREMIUM INTERIOR/EXTERIOR	SINAPI	L	0,16660000	R\$ 7,04	R\$ 1,17
TOTAL Material:						R\$ 1,17

Mão de Obra com Encargos Complementares		FONTE	UNID	COEFICIENTE	PREÇO UNITÁRIO	TOTAL
88310	PINTOR COM ENCARGOS COMPLEMENTARES	SINAPI	H	0,06660000	R\$ 25,68	R\$ 1,71
88316	SERVENTE COM ENCARGOS COMPLEMENTARES	SINAPI	H	0,02220000	R\$ 18,62	R\$ 0,41
TOTAL Mão de Obra com Encargos Complementares:						R\$ 2,12

VALOR:	R\$ 3,29
---------------	-----------------

17.1.2. 88495 EMASSAMENTO COM MASSA LÁTEX, APLICAÇÃO EM PAREDE, UMA DEMÃO, LIXAMENTO MANUAL. AF_04/2023 (M2)

Material		FONTE	UNID	COEFICIENTE	PREÇO UNITÁRIO	TOTAL
00003767	LIXA EM FOLHA PARA PAREDE OU MADEIRA, NUMERO 120, COR VERMELHA	SINAPI	UN	0,04010000	R\$ 0,78	R\$ 0,03
00043626	MASSA CORRIDA PARA SUPERFICIES DE AMBIENTES INTERNOS	SINAPI	KG	0,72880000	R\$ 2,32	R\$ 1,69
TOTAL Material:						R\$ 1,72

Mão de Obra com Encargos Complementares		FONTE	UNID	COEFICIENTE	PREÇO UNITÁRIO	TOTAL
88310	PINTOR COM ENCARGOS COMPLEMENTARES	SINAPI	H	0,24590000	R\$ 25,68	R\$ 6,31
88316	SERVENTE COM ENCARGOS COMPLEMENTARES	SINAPI	H	0,08200000	R\$ 18,62	R\$ 1,52
TOTAL Mão de Obra com Encargos Complementares:						R\$ 7,83

VALOR:	R\$ 9,55
---------------	-----------------

17.1.3. 88489 PINTURA LÁTEX ACRÍLICA PREMIUM, APLICAÇÃO MANUAL EM PAREDES, DUAS DEMÃOS. AF_04/2023 (M2)

Material		FONTE	UNID	COEFICIENTE	PREÇO UNITÁRIO	TOTAL
00007356	TINTA LATEX ACRILICA PREMIUM, COR BRANCO FOSCO	SINAPI	L	0,22850000	R\$ 20,60	R\$ 4,70
TOTAL Material:						R\$ 4,70

RELATÓRIO ANALÍTICO - COMPOSIÇÕES DE CUSTOS

	OBRA: REFORMA E AMPLIAÇÃO DA POLICLINICA ADERSON TAVARES BEZERRA		DATA : 28/11/2023		BDI : 25,22%		
	DESCRIÇÃO: REFORMA E AMPLIAÇÃO DA POLICLINICA ADERSON TAVARES BEZERRA		FONTE	VERSÃO	HORA	MES	REF.
	LOCAL: RUA VICENTE ALENCAR OLIVEIRA, SN, MIRANDÃO, CRATO, CE		SEINFRA	028.1 COM DESONERAÇÃO	84,44%	47,48%	10/2023
	CLIENTE: CONSORCIO PUBLICO DE SAUDE DA MICRORREGIAO DE CRATO - CPSCM		SINAPI	2023/10 COM DESONERAÇÃO	84,44%	47,48%	11/2023

Mão de Obra com Encargos Complementares		FONTE	UNID	COEFICIENTE	PREÇO UNITÁRIO	TOTAL
88310	PINTOR COM ENCARGOS COMPLEMENTARES	SINAPI	H	0,16310000	R\$ 25,68	R\$ 4,18
88316	SERVENTE COM ENCARGOS COMPLEMENTARES	SINAPI	H	0,05440000	R\$ 18,62	R\$ 1,01
TOTAL Mão de Obra com Encargos Complementares:						R\$ 5,19
VALOR:						R\$ 9,89

17.1.4. 88494 EMASSAMENTO COM MASSA LÁTEX, APLICAÇÃO EM TETO, UMA DEMÃO, LIXAMENTO MANUAL. AF_04/2023 (M2)

Material		FONTE	UNID	COEFICIENTE	PREÇO UNITÁRIO	TOTAL
00003767	LIXA EM FOLHA PARA PAREDE OU MADEIRA, NUMERO 120, COR VERMELHA	SINAPI	UN	0,04010000	R\$ 0,78	R\$ 0,03
00043626	MASSA CORRIDA PARA SUPERFICIES DE AMBIENTES INTERNOS	SINAPI	KG	0,72880000	R\$ 2,32	R\$ 1,69
TOTAL Material:						R\$ 1,72

Mão de Obra com Encargos Complementares		FONTE	UNID	COEFICIENTE	PREÇO UNITÁRIO	TOTAL
88310	PINTOR COM ENCARGOS COMPLEMENTARES	SINAPI	H	0,50540000	R\$ 25,68	R\$ 12,97
88316	SERVENTE COM ENCARGOS COMPLEMENTARES	SINAPI	H	0,16850000	R\$ 18,62	R\$ 3,13
TOTAL Mão de Obra com Encargos Complementares:						R\$ 16,10
VALOR:						R\$ 17,82

17.1.5. 88488 PINTURA LÁTEX ACRÍLICA PREMIUM, APLICAÇÃO MANUAL EM TETO, DUAS DEMÃOS. AF_04/2023 (M2)

Material		FONTE	UNID	COEFICIENTE	PREÇO UNITÁRIO	TOTAL
00007356	TINTA LATEX ACRILICA PREMIUM, COR BRANCO FOSCO	SINAPI	L	0,22850000	R\$ 20,60	R\$ 4,70
TOTAL Material:						R\$ 4,70

Mão de Obra com Encargos Complementares		FONTE	UNID	COEFICIENTE	PREÇO UNITÁRIO	TOTAL
88310	PINTOR COM ENCARGOS COMPLEMENTARES	SINAPI	H	0,22700000	R\$ 25,68	R\$ 5,82
88316	SERVENTE COM ENCARGOS COMPLEMENTARES	SINAPI	H	0,07570000	R\$ 18,62	R\$ 1,40
TOTAL Mão de Obra com Encargos Complementares:						R\$ 7,22
VALOR:						R\$ 11,92

17.2.1. C2461 TEXTURA ACRÍLICA 1 DEMÃO EM PAREDES EXTERNAS (M2)

Material		FONTE	UNID	COEFICIENTE	PREÇO UNITÁRIO	TOTAL
11856	SELADOR ACRÍLICO	SEINFRA	L	0,19000000	R\$ 7,1400	R\$ 1,3566
12079	TEXTURA ACRÍLICA	SEINFRA	KG	0,31000000	R\$ 4,4700	R\$ 1,3857
TOTAL Material:						R\$ 2,7423

Mão de Obra		FONTE	UNID	COEFICIENTE	PREÇO UNITÁRIO	TOTAL
10045	AJUDANTE DE PINTOR	SEINFRA	H	0,20000000	R\$ 19,1000	R\$ 3,8200
12395	PINTOR	SEINFRA	H	0,30000000	R\$ 24,1600	R\$ 7,2480
TOTAL Mão de Obra:						R\$ 11,0680
VALOR:						R\$ 13,81

17.2.2. C1907 PINTURA DE PISO INTERNO/EXTERNO. C/TINTA BASE RESINA ACRÍLICA-QUARTZO.2 DEMÃOS (M2)

Material		FONTE	UNID	COEFICIENTE	PREÇO UNITÁRIO	TOTAL
----------	--	-------	------	-------------	----------------	-------

RELATÓRIO ANALÍTICO - COMPOSIÇÕES DE CUSTOS

	OBRA: REFORMA E AMPLIAÇÃO DA POLICLINICA ADERSON TAVARES BEZERRA		DATA : 28/11/2023		BDI : 25,22%		
	DESCRIÇÃO: REFORMA E AMPLIAÇÃO DA POLICLINICA ADERSON TAVARES BEZERRA		FONTE	VERSÃO	HORA	MES	REF.
	LOCAL: RUA VICENTE ALENCAR OLIVEIRA, SN, MIRANDÃO, CRATO, CE		SEINFRA	028.1 COM DESONERAÇÃO	84,44%	47,48%	10/2023
	CLIENTE: CONSORCIO PUBLICO DE SAUDE DA MICRORREGIAO DE CRATO - CPSMC		SINAPI	2023/10 COM DESONERAÇÃO	84,44%	47,48%	11/2023

I0154	ÁCIDO MURIÁTICO	SEINFRA	L	0,05000000	R\$ 6,9400	R\$ 0,3470
I2085	TINTA ACRÍLICA C/QUARTZO P/PISO	SEINFRA	L	0,21000000	R\$ 11,6600	R\$ 2,4486
TOTAL Material:						R\$ 2,7956

Mão de Obra		FONTE	UNID	COEFICIENTE	PREÇO UNITÁRIO	TOTAL
I2395	PINTOR	SEINFRA	H	0,50000000	R\$ 24,1600	R\$ 12,0800
I2543	SERVENTE	SEINFRA	H	0,40000000	R\$ 18,4600	R\$ 7,3840
TOTAL Mão de Obra:						R\$ 19,4640
VALOR:						R\$ 22,26

17.2.3. 104641 PINTURA LÁTEX ACRÍLICA ECONÔMICA, APLICAÇÃO MANUAL EM PAREDES, DUAS DEMÃOS. AF_04/2023 (M2)

Material		FONTE	UNID	COEFICIENTE	PREÇO UNITÁRIO	TOTAL
00035693	TINTA LATEX ACRILICA ECONOMICA, COR BRANCA	SINAPI	L	0,26780000	R\$ 8,59	R\$ 2,30
TOTAL Material:						R\$ 2,30

Mão de Obra com Encargos Complementares		FONTE	UNID	COEFICIENTE	PREÇO UNITÁRIO	TOTAL
88310	PINTOR COM ENCARGOS COMPLEMENTARES	SINAPI	H	0,16310000	R\$ 25,68	R\$ 4,18
88316	SERVENTE COM ENCARGOS COMPLEMENTARES	SINAPI	H	0,05440000	R\$ 18,62	R\$ 1,01
TOTAL Mão de Obra com Encargos Complementares:						R\$ 5,19
VALOR:						R\$ 7,49

17.3.1. C1206 EMASSAMENTO DE ESQUADRIAS DE MADEIRA P/TINTA ÓLEO OU ESMALTE 2 DEMÃOS (M2)

Material		FONTE	UNID	COEFICIENTE	PREÇO UNITÁRIO	TOTAL
I1347	LIXA PARA MADEIRA/MASSA	SEINFRA	UN	0,50000000	R\$ 0,7000	R\$ 0,3500
I1512	MASSA CORRIDA A BASE DE OLEO	SEINFRA	KG	0,45000000	R\$ 7,2500	R\$ 3,2625
TOTAL Material:						R\$ 3,6125

Mão de Obra		FONTE	UNID	COEFICIENTE	PREÇO UNITÁRIO	TOTAL
I0045	AJUDANTE DE PINTOR	SEINFRA	H	0,30000000	R\$ 19,1000	R\$ 5,7300
I2395	PINTOR	SEINFRA	H	0,35000000	R\$ 24,1600	R\$ 8,4560
TOTAL Mão de Obra:						R\$ 14,1860
VALOR:						R\$ 17,80

17.3.2. C1280 ESMALTE DUAS DEMÃOS EM ESQUADRIAS DE MADEIRA (M2)

Material		FONTE	UNID	COEFICIENTE	PREÇO UNITÁRIO	TOTAL
I0035	AGUARRÁS MINERAL	SEINFRA	L	0,04000000	R\$ 20,2900	R\$ 0,8116
I1100	ESMALTE SINTETICO	SEINFRA	L	0,16000000	R\$ 31,8800	R\$ 5,1008
I1199	FUNDO BRANCO FOSCO NIVELADOR P/ MADEIRAS	SEINFRA	L	0,13000000	R\$ 16,1800	R\$ 2,1034
I1347	LIXA PARA MADEIRA/MASSA	SEINFRA	UN	0,40000000	R\$ 0,7000	R\$ 0,2800
TOTAL Material:						R\$ 8,2958

Mão de Obra		FONTE	UNID	COEFICIENTE	PREÇO UNITÁRIO	TOTAL
I0045	AJUDANTE DE PINTOR	SEINFRA	H	0,35000000	R\$ 19,1000	R\$ 6,6850
I2395	PINTOR	SEINFRA	H	0,40000000	R\$ 24,1600	R\$ 9,6640

RELATÓRIO ANALÍTICO - COMPOSIÇÕES DE CUSTOS

	OBRA:	REFORMA E AMPLIAÇÃO DA POLICLINICA ADERSON TAVARES BEZERRA	DATA : 28/11/2023		BDI : 25,22%
	DESCRIÇÃO:	REFORMA E AMPLIAÇÃO DA POLICLINICA ADERSON TAVARES BEZERRA	FONTE	VERSÃO	HORA
	LOCAL:	RUA VICENTE ALENCAR OLIVEIRA, SN, MIRANDÃO, CRATO, CE	SEINFRA	028.1 COM DESONERAÇÃO	84,44%
	CLIENTE:	CONSORCIO PUBLICO DE SAUDE DA MICRORREGIAO DE CRATO - CPSMC	SINAPI	2023/10 COM DESONERAÇÃO	84,44%
			MES	REF.	
				47,48%	10/2023
				47,48%	11/2023

TOTAL Mão de Obra:	R\$ 16,3490
--------------------	-------------

VALOR:	R\$ 24,64
---------------	------------------

18.1. C4623 PISO PODOTÁTIL INTERNO EM BORRACHA 30x30cm ASSENTAMENTO COM COLA VINIL (FORNECIMENTO E ASSENTAMENTO) (M2)

Material		FONTE	UNID	COEFICIENTE	PREÇO UNITÁRIO	TOTAL
I8621	COLA VINIL PARA PVC	SEINFRA	KG	0,12000000	R\$ 30,7600	R\$ 3,6912
I8622	PISO TÁTIL ALERTA OU DIRECIONAL EMBORRACHADO COR PRETO	SEINFRA	M2	1,10000000	R\$ 189,8100	R\$ 208,7910
TOTAL Material:						R\$ 212,4822

Mão de Obra		FONTE	UNID	COEFICIENTE	PREÇO UNITÁRIO	TOTAL
I1328	LADRILHISTA	SEINFRA	H	0,50000000	R\$ 24,1600	R\$ 12,0800
I2543	SERVENTE	SEINFRA	H	0,61000000	R\$ 18,4600	R\$ 11,2606
TOTAL Mão de Obra:						R\$ 23,3406

VALOR:	R\$ 235,82
---------------	-------------------

18.2. COM-39570276 PLACA EM PVC 45x14CM C/ ADESIVO VINIL LEITOSO APLICADO EM 1 FACE E FIXAÇÃO COM FITA DUPLA FACE (FORNECIMENTO E INSTALAÇÃO) (UN)

Cotação		FONTE	UNID	COEFICIENTE	PREÇO UNITÁRIO	TOTAL
INS-68559238	PLACA EM PVC BRANCO LEITOSO	Composições	UN	1,00000000	R\$ 33,53	R\$ 33,53
TOTAL Cotação:						R\$ 33,53

Material		FONTE	UNID	COEFICIENTE	PREÇO UNITÁRIO	TOTAL
I8619	FITA DUPLA FACE ACRÍLICA	SEINFRA	M	0,67500000	R\$ 2,32	R\$ 1,57
I8628	ORQUIMOL	SEINFRA	L	0,06750000	R\$ 15,48	R\$ 1,04
I8629	VINIL AUTO-ADESIVO FOSCO OU BRILHANTE C/ APLICAÇÃO	SEINFRA	M2	0,07087500	R\$ 100,66	R\$ 7,13
TOTAL Material:						R\$ 9,74

Mão de Obra		FONTE	UNID	COEFICIENTE	PREÇO UNITÁRIO	TOTAL
I2510	ENCARREGADO DE SERVIÇOS	SEINFRA	H	0,02000000	R\$ 29,13	R\$ 0,58
I1530	MONTADOR	SEINFRA	H	0,05000000	R\$ 24,16	R\$ 1,21
I2543	SERVENTE	SEINFRA	H	0,15000000	R\$ 18,46	R\$ 2,77
TOTAL Mão de Obra:						R\$ 4,56

VALOR:	R\$ 47,83
---------------	------------------

18.3. C4648 PLACAS COM BRAILLE PARA SINALIZAÇÃO TÁTIL (UN)

Material		FONTE	UNID	COEFICIENTE	PREÇO UNITÁRIO	TOTAL
I8649	PLACAS COM BRAILLE PARA SINALIZAÇÃO TÁTIL	SEINFRA	UN	1,00000000	R\$ 81,8300	R\$ 81,8300
TOTAL Material:						R\$ 81,8300

Mão de Obra		FONTE	UNID	COEFICIENTE	PREÇO UNITÁRIO	TOTAL
I0037	AJUDANTE	SEINFRA	H	0,23000000	R\$ 19,1000	R\$ 4,3930
TOTAL Mão de Obra:						R\$ 4,3930

VALOR:	R\$ 86,22
---------------	------------------

19.1. C1869 PEITORIL DE GRANITO L= 15 cm (M)

RELATÓRIO ANALÍTICO - COMPOSIÇÕES DE CUSTOS

	OBRA:	REFORMA E AMPLIAÇÃO DA POLICLINICA ADERSON TAVARES BEZERRA	DATA : 28/11/2023		BDI : 25,22%		
	DESCRIÇÃO:	REFORMA E AMPLIAÇÃO DA POLICLINICA ADERSON TAVARES BEZERRA	FONTE	VERSÃO	HORA	MES	REF.
	LOCAL:	RUA VICENTE ALENCAR OLIVEIRA, SN, MIRANDÃO, CRATO, CE	SEINFRA	028.1 COM DESONERAÇÃO	84,44%	47,48%	10/2023
	CLIENTE:	CONSORCIO PUBLICO DE SAUDE DA MICRORREGIAO DE CRATO - CPSMC	SINAPI	2023/10 COM DESONERAÇÃO	84,44%	47,48%	11/2023

Material	FONTE	UNID	COEFICIENTE	PREÇO UNITÁRIO	TOTAL
11610	PEITORIS DE GRANITO 15CM	SEINFRA	M	1,00000000	R\$ 75,8400
TOTAL Material:					R\$ 75,8400

Mão de Obra	FONTE	UNID	COEFICIENTE	PREÇO UNITÁRIO	TOTAL
12391	PEDREIRO	SEINFRA	H	0,50000000	R\$ 24,1600
12543	SERVENTE	SEINFRA	H	0,25000000	R\$ 18,4600
TOTAL Mão de Obra:					R\$ 16,6950

Serviço	FONTE	UNID	COEFICIENTE	PREÇO UNITÁRIO	TOTAL
C0197	ARGAMASSA MISTA DE CIMENTO CAL HIDR. E AREIA S/PEN. TRAÇO 1:1:4	SEINFRA	M3	0,00375000	R\$ 720,1000
TOTAL Serviço:					R\$ 2,7004
VALOR:					R\$ 95,24

19.2. C1625 LIMPEZA DE PISOS E REVESTIMENTOS (M2)

Material	FONTE	UNID	COEFICIENTE	PREÇO UNITÁRIO	TOTAL
10154	ÁCIDO MURIÁTICO	SEINFRA	L	0,14000000	R\$ 6,9400
10052	AMONIA	SEINFRA	L	0,20000000	R\$ 5,3800
TOTAL Material:					R\$ 2,0476

Mão de Obra	FONTE	UNID	COEFICIENTE	PREÇO UNITÁRIO	TOTAL
12543	SERVENTE	SEINFRA	H	0,40000000	R\$ 18,4600
TOTAL Mão de Obra:					R\$ 7,3840
VALOR:					R\$ 9,43

19.3. C1628 LIMPEZA GERAL (M2)

Mão de Obra	FONTE	UNID	COEFICIENTE	PREÇO UNITÁRIO	TOTAL
12543	SERVENTE	SEINFRA	H	0,70000000	R\$ 18,4600
TOTAL Mão de Obra:					R\$ 12,9220
VALOR:					R\$ 12,92

 Saulo Marjorie Gonçalves Silva Bezerra
 Engenheiro Civil
 CREA/CE: 330959 / RNP: 061684178-8

RELATÓRIO ANALÍTICO - COMPOSIÇÕES PRÓPRIAS

	OBRA:	REFORMA E AMPLIAÇÃO DA POLICLINICA ADERSON TAVARES BEZERRA	DATA : 28/11/2023		BDI : 25,22%		
	DESCRIÇÃO:	REFORMA E AMPLIAÇÃO DA POLICLINICA ADERSON TAVARES BEZERRA	FONTES	VERSÃO	HORA	MES	REF.
	LOCAL:	RUA VICENTE ALENCAR OLIVEIRA, SN, MIRANDÃO, CRATO, CE	SEINFRA	028.1 COM DESONERAÇÃO	84,44%	47,48%	10/2023
	CLIENTE:	CONSORCIO PUBLICO DE SAUDE DA MICRORREGIAO DE CRATO - CPSCM	SINAPI	2023/10 COM DESONERAÇÃO	84,44%	47,48%	11/2023

A0056 EXECUÇÃO DE CHAPISCO E REBOCO COM ARGAMASSA DE CIMENTO E AREIA - 1:4 ESP=2CM P/PAREDE DE ALVENARIA COM ALTURA MÁXIMA DE ATÉ 5 METROS (M2)

Material		FONTES	UNID	COEFICIENTE	PREÇO UNITÁRIO	TOTAL
10109	AREIA MEDIA	SEINFRA	M3	0,03000000	R\$ 83,58	R\$ 2,51
10805	CIMENTO PORTLAND	SEINFRA	KG	9,73000000	R\$ 0,71	R\$ 6,91
TOTAL Material:						R\$ 9,42

Mão de Obra		FONTES	UNID	COEFICIENTE	PREÇO UNITÁRIO	TOTAL
12391	PEDREIRO	SEINFRA	H	0,60000000	R\$ 24,16	R\$ 14,50
12543	SERVENTE	SEINFRA	H	0,60000000	R\$ 18,46	R\$ 11,08
TOTAL Mão de Obra:						R\$ 25,58
VALOR:						R\$ 35,00

COM-13116006 LUMINÁRIA EM LED QUADRADA 24W, BRANCO FRIO, TEMPERATURA 6000K, LUMENS 1800 LM, (SOBREPOR) 30X30 CM - FORNECIMENTO E INSTALAÇÃO (UN)

Cotação		FONTES	UNID	COEFICIENTE	PREÇO UNITÁRIO	TOTAL
INS-66306704	LUMINÁRIA EM LED QUADRADA 24W, BRANCO FRIO, TEMPERATURA 6000K, LUMENS 1800 LM, (SOBREPOR) 30X30 CM	Composições	UN	1,00000000	R\$ 69,96	R\$ 69,96
TOTAL Cotação:						R\$ 69,96

Mão de Obra com Encargos Complementares		FONTES	UNID	COEFICIENTE	PREÇO UNITÁRIO	TOTAL
88247	AUXILIAR DE ELETRICISTA COM ENCARGOS COMPLEMENTARES	SINAPI	H	0,27310000	R\$ 19,93	R\$ 5,44
88264	ELETRICISTA COM ENCARGOS COMPLEMENTARES	SINAPI	H	0,53550000	R\$ 24,72	R\$ 13,24
TOTAL Mão de Obra com Encargos Complementares:						R\$ 18,68
VALOR:						R\$ 88,64

CP-31941116 CAIXA DE PASSAGEM PARA AR CONDICIONADO - FORNECIMENTO E INSTALAÇÃO (UN)

Cotação		FONTES	UNID	COEFICIENTE	PREÇO UNITÁRIO	TOTAL
INS-65778310	CAIXA DE PASSAGEM PLASTICA PARA AR CONDICIONADO	Composições	UN	1,00000000	R\$ 55,17	R\$ 55,17
TOTAL Cotação:						R\$ 55,17

Material		FONTES	UNID	COEFICIENTE	PREÇO UNITÁRIO	TOTAL
00003148	FITA VEDA ROSCA EM ROLOS DE 18 MM X 50 M (L X C)	SINAPI	UN	0,00660000	R\$ 14,75	R\$ 0,10
TOTAL Material:						R\$ 0,10

Mão de Obra com Encargos Complementares		FONTES	UNID	COEFICIENTE	PREÇO UNITÁRIO	TOTAL
88248	AUXILIAR DE ENCANADOR OU BOMBEIRO HIDRÁULICO COM ENCARGOS COMPLEMENTARES	SINAPI	H	0,48980000	R\$ 19,01	R\$ 9,31
88267	ENCANADOR OU BOMBEIRO HIDRÁULICO COM ENCARGOS COMPLEMENTARES	SINAPI	H	0,48980000	R\$ 23,71	R\$ 11,61
TOTAL Mão de Obra com Encargos Complementares:						R\$ 20,92
VALOR:						R\$ 76,19

COM-39570276 PLACA EM PVC 45x14CM C/ ADESIVO VINIL LEITOSO APLICADO EM 1 FACE E FIXAÇÃO COM FITA DUPLA FACE (FORNECIMENTO E INSTALAÇÃO) (UN)

Cotação		FONTES	UNID	COEFICIENTE	PREÇO UNITÁRIO	TOTAL
INS-68559238	PLACA EM PVC BRANCO LEITOSO	Composições	UN	1,00000000	R\$ 33,53	R\$ 33,53
TOTAL Cotação:						R\$ 33,53

RELATÓRIO ANALÍTICO - COMPOSIÇÕES PRÓPRIAS

	OBRA: REFORMA E AMPLIAÇÃO DA POLICLINICA ADERSON TAVARES BEZERRA		DATA : 28/11/2023		BDI : 25,22%		
	DESCRIÇÃO: REFORMA E AMPLIAÇÃO DA POLICLINICA ADERSON TAVARES BEZERRA		FONTE	VERSÃO	HORA	MES	REF.
	LOCAL: RUA VICENTE ALENCAR OLIVEIRA, SN, MIRANDÃO, CRATO, CE		SEINFRA	028.1 COM DESONERAÇÃO	84,44%	47,48%	10/2023
	CLIENTE: CONSORCIO PUBLICO DE SAUDE DA MICRORREGIAO DE CRATO - CPSMC		SINAPI	2023/10 COM DESONERAÇÃO	84,44%	47,48%	11/2023

Material		FONTE	UNID	COEFICIENTE	PREÇO UNITÁRIO	TOTAL
18619	FITA DUPLA FACE ACRÍLICA	SEINFRA	M	0,67500000	R\$ 2,32	R\$ 1,57
18628	ORQUIMOL	SEINFRA	L	0,06750000	R\$ 15,48	R\$ 1,04
18629	VINIL AUTO-ADESIVO FOSCO OU BRILHANTE C/ APLICAÇÃO	SEINFRA	M2	0,07087500	R\$ 100,66	R\$ 7,13
TOTAL Material:						R\$ 9,74

Mão de Obra		FONTE	UNID	COEFICIENTE	PREÇO UNITÁRIO	TOTAL
12510	ENCARREGADO DE SERVIÇOS	SEINFRA	H	0,02000000	R\$ 29,13	R\$ 0,58
11530	MONTADOR	SEINFRA	H	0,05000000	R\$ 24,16	R\$ 1,21
12543	SERVENTE	SEINFRA	H	0,15000000	R\$ 18,46	R\$ 2,77
TOTAL Mão de Obra:						R\$ 4,56

VALOR:	R\$ 47,83
---------------	------------------

 Saulo Marjorie Gonçalves Silva Bezerra
 Engenheiro Civil
 CREA/CE: 330959 / RNP: 061684178-8



CRONOGRAMA FÍSICO-FINANCEIRO

OBRA:	REFORMA E AMPLIAÇÃO DA POLICLINICA ADERSON TAVARES BEZERRA	DATA :	28/11/2023	BDI :	25,22%	
DESCRIÇÃO:	REFORMA E AMPLIAÇÃO DA POLICLINICA ADERSON TAVARES BEZERRA	FORTE	VERSÃO	HORA	MES	DATA REF.
LOCAL:	RUA VICENTE ALENCAR OLIVEIRA, SN, MIRANDÃO, CRATO, CE	SEINFRA	028.1 COM DESONERAÇÃO	84,44%	47,48%	10/2023
CLIENTE:	CONSORCIO PUBLICO DE SAUDE DA MICRORREGIAO DE CRATO - CPSMC	SINAPI	2023/10 COM DESONERAÇÃO	84,44%	47,48%	11/2023

ITEM	DESCRIÇÃO	VALOR (R\$)	MÊS 1	MÊS 2	MÊS 3	MÊS 4	MÊS 5	MÊS 6	Total parcela
1	SERVIÇOS PRELIMINARES	R\$ 31.101,00	50,00 %	50,00 %					100,00 %
			R\$ 15.550,50	R\$ 15.550,50					R\$ 31.101,00
2	MOVIMENTO DE TERRA	R\$ 8.086,55	100,00 %						100,00 %
			R\$ 8.086,55						R\$ 8.086,55
3	FUNDAÇÕES E ESTRUTURAS	R\$ 103.489,44	40,00 %	40,00 %	20,00 %				100,00 %
			R\$ 41.395,78	R\$ 41.395,78	R\$ 20.697,88				R\$ 103.489,44
4	IMPERMEABILIZAÇÃO	R\$ 4.411,18	30,00 %	70,00 %					100,00 %
			R\$ 1.323,35	R\$ 3.087,83					R\$ 4.411,18
5	PAREDES E PAINÉIS	R\$ 65.036,42	20,00 %	40,00 %	40,00 %				100,00 %
			R\$ 13.007,28	R\$ 26.014,57	R\$ 26.014,57				R\$ 65.036,42
6	ESQUADRIAS E FERRAGENS	R\$ 60.072,77		10,00 %	20,00 %	20,00 %	50,00 %		100,00 %
				R\$ 6.007,28	R\$ 12.014,55	R\$ 12.014,55	R\$ 30.036,39		R\$ 60.072,77
7	COBERTURA	R\$ 69.190,91		10,00 %	30,00 %	30,00 %	15,00 %	15,00 %	100,00 %
				R\$ 6.919,09	R\$ 20.757,27	R\$ 20.757,27	R\$ 10.378,64	R\$ 10.378,64	R\$ 69.190,91
8	REVESTIMENTO	R\$ 105.052,81			10,00 %	45,00 %	35,00 %	10,00 %	100,00 %
					R\$ 10.505,28	R\$ 47.273,76	R\$ 36.768,48	R\$ 10.505,29	R\$ 105.052,81
9	PISOS	R\$ 99.680,80		10,00 %	25,00 %	25,00 %	25,00 %	15,00 %	100,00 %
				R\$ 9.968,08	R\$ 24.920,20	R\$ 24.920,20	R\$ 24.920,20	R\$ 14.952,12	R\$ 99.680,80
10	INSTALAÇÕES ELÉTRICAS/TELEFÔNICA/LÓGICA	R\$ 44.512,13	5,00 %	5,00 %	30,00 %	40,00 %	10,00 %	10,00 %	100,00 %
			R\$ 2.225,61	R\$ 2.225,61	R\$ 13.353,64	R\$ 17.804,85	R\$ 4.451,21	R\$ 4.451,21	R\$ 44.512,13
11	INSTALAÇÕES HIDRÁULICAS	R\$ 6.338,63	5,00 %	5,00 %	35,00 %	35,00 %	15,00 %	5,00 %	100,00 %
			R\$ 316,93	R\$ 316,93	R\$ 2.218,52	R\$ 2.218,52	R\$ 950,79	R\$ 316,94	R\$ 6.338,63
12	INSTALAÇÕES SANITÁRIAS	R\$ 8.216,72	10,00 %	25,00 %	25,00 %	25,00 %	10,00 %	5,00 %	100,00 %
			R\$ 821,67	R\$ 2.054,18	R\$ 2.054,18	R\$ 2.054,18	R\$ 821,67	R\$ 410,84	R\$ 8.216,72
13	INSTALAÇÕES DE CLIMATIZAÇÃO	R\$ 13.508,81					50,00 %	50,00 %	100,00 %
							R\$ 6.754,41	R\$ 6.754,40	R\$ 13.508,81
14	INSTALAÇÕES PROTEÇÃO DE COMBATÊ A INCÊNDIO	R\$ 2.308,32						100,00 %	100,00 %
								R\$ 2.308,32	R\$ 2.308,32
15	LOUÇAS, METAIS E ACESSÓRIOS	R\$ 27.589,33					20,00 %	80,00 %	100,00 %
							R\$ 5.517,87	R\$ 22.071,46	R\$ 27.589,33
16	POÇOS E CAIXAS	R\$ 7.825,79	50,00 %	50,00 %					100,00 %
			R\$ 3.912,90	R\$ 3.912,89					R\$ 7.825,79

Saulo Marjorie Gonçalves Silva Bezerra
Engenheiro Civil
CREA/CE: 330959 / RNP: 061684178-8



CRONOGRAMA FÍSICO-FINANCEIRO

OBRA:	REFORMA E AMPLIAÇÃO DA POLICLINICA ADERSON TAVARES BEZERRA	DATA :	28/11/2023	BDI :	25,22%	
DESCRIÇÃO:	REFORMA E AMPLIAÇÃO DA POLICLINICA ADERSON TAVARES BEZERRA	FONTE	VERSÃO	HORA	MES	DATA REF.
LOCAL:	RUA VICENTE ALENCAR OLIVEIRA, SN, MIRANDÃO, CRATO, CE	SEINFRA	028.1 COM DESONERAÇÃO	84,44%	47,48%	10/2023
CLIENTE:	CONSORCIO PUBLICO DE SAUDE DA MICRORREGIAO DE CRATO - CPSMC	SINAPI	2023/10 COM DESONERAÇÃO	84,44%	47,48%	11/2023

ITEM	DESCRIÇÃO	VALOR (R\$)	MÊS 1	MÊS 2	MÊS 3	MÊS 4	MÊS 5	MÊS 6	Total parcela
17	PINTURA	R\$ 88.190,54					10,00 %	90,00 %	100,00 %
							R\$ 8.819,05	R\$ 79.371,49	R\$ 88.190,54
18	IDENTIFICAÇÃO HOSPITALAR	R\$ 229.240,00				20,00 %	40,00 %	40,00 %	100,00 %
						R\$ 45.848,00	R\$ 91.696,00	R\$ 91.696,00	R\$ 229.240,00
19	SERVIÇOS DIVERSOS	R\$ 7.909,88						100,00 %	100,00 %
								R\$ 7.909,88	R\$ 7.909,88
R\$ 981.762,03			R\$ 86.640,57	R\$ 117.452,74	R\$ 132.536,09	R\$ 172.891,33	R\$ 221.114,71	R\$ 251.126,59	R\$ 981.762,03
			R\$ 86.640,57	R\$ 204.093,31	R\$ 336.629,40	R\$ 509.520,73	R\$ 730.635,44	R\$ 981.762,03	

Saulo Marjorie Gonçalves Silva Bezerra
Engenheiro Civil
CREA/CE: 330959 / RNP: 061684178-8

COMPOSIÇÃO DO BDI							
 CPSMC Consórcio Público de Saúde da Microrregião de Crato	OBRA:	REFORMA E AMPLIAÇÃO DA POLICLINICA ADERSON TAVARES BEZERRA	DATA : 28/11/2023		BDI : 25,22%		
	DESCRIÇÃO:	REFORMA E AMPLIAÇÃO DA POLICLINICA ADERSON TAVARES BEZERRA	FONTE	VERSÃO	HORA	MES	REF.
LOCAL:	RUA VICENTE ALENCAR OLIVEIRA, SN, MIRANDÃO, CRATO, CE		SEINFRA	028.1 COM DESONERAÇÃO	84,44%	47,48%	10/2023
CLIENTE:	CONSORCIO PUBLICO DE SAUDE DA MICRORREGIAO DE CRATO - CPSMC		SINAPI	2023/10 COM DESONERAÇÃO	84,44%	47,48%	11/2023

COD	DESCRIÇÃO	%
despesas indiretas		
AC	Administração Central	3,00%
DF	Despesas Financeiras	0,59%
R	Riscos	0,97%
TOTAL		4,56%

Benefício		
S+G	Seguro/Garantia	0,80%
L	Lucro	6,16%
TOTAL		6,96%

T	Impostos	
	PIS	0,65%
	COFINS	3,00%
	ISS	2,50%
	CPRB	4,50%
TOTAL		10,65%

BDI = 25,22%

$$\left(\frac{(1 + AC + R + S + G) \times (1 + DF) \times (1 + L)}{(1 - (T))} - 1 \right)$$

 Saulo Marjorie Gonçalves Silva Bezerra
 Engenheiro Civil
 CREA/CE: 330959 / RNP: 061684178-8

TABELA DE ENCARGOS SOCIAIS



OBRA:	REFORMA E AMPLIAÇÃO DA POLICLINICA ADERSON TAVARES BEZERRA	DATA : 28/11/2023	BDI : 25,22%			
DESCRIÇÃO:	REFORMA E AMPLIAÇÃO DA POLICLINICA ADERSON TAVARES BEZERRA	FONTES	VERSÃO	HORA	MES	REF.
LOCAL:	RUA VICENTE ALENCAR OLIVEIRA, SN, MIRANDÃO, CRATO, CE	SEINFRA	028.1 COM DESONERAÇÃO	84,44%	47,48%	10/2023
CLIENTE:	CONSORCIO PUBLICO DE SAUDE DA MICRORREGIAO DE CRATO - CPSMC	SINAPI	2023/10 COM DESONERAÇÃO	84,44%	47,48%	11/2023

COD	DESCRIÇÃO	HORISTA %	MENSALISTA %
A	GRUPO A		
A1	INSS	0,00%	0,00%
A2	SESI	1,50%	1,50%
A3	SENAI	1,00%	1,00%
A4	INCRA	0,20%	0,20%
A5	SEBRAE	0,60%	0,60%
A6	Salário Educação	2,50%	2,50%
A7	Seguro Contra Acidentes de Trabalho	3,00%	3,00%
A8	FGTS	8,00%	8,00%
A9	SECONCI	0,00%	0,00%
TOTAL		16,80%	16,80%

B	GRUPO B		
B1	Repouso Semanal Remunerado	17,85%	0,00%
B2	Feridos	3,71%	0,00%
B3	Auxílio - Enfermidade	0,87%	0,66%
B4	13º Salário	11,03%	8,33%
B5	Licença Paternidade	0,07%	0,05%
B6	Faltas Justificadas	0,74%	0,56%
B7	Dias de Chuvas	1,59%	0,00%
B8	Auxílio Acidente de Trabalho	0,11%	0,08%
B9	Férias Gozadas	12,35%	9,33%
B10	Salário Maternidade	0,04%	0,03%
TOTAL		48,36%	19,04%

C	GRUPO C		
C1	Aviso Prévio Indenizado	5,52%	4,17%
C2	Aviso Prévio Trabalhado	0,13%	0,10%
C3	Férias Indenizadas	1,72%	1,30%
C4	Depósito Rescisão Sem Justa Causa	2,87%	2,17%
C5	Indenização Adicional	0,46%	0,35%
TOTAL		10,70%	8,09%

D	GRUPO D		
D1	Reincidência de Grupo A sobre Grupo B	8,12%	3,20%
D2	Reincidência de Grupo A sobre Aviso Prévio Trabalhado e Reincidência do FGTS sobre Aviso Prévio Indenizado	0,46%	0,35%
TOTAL		8,58%	3,55%

A + B + C + D = 84,44% 47,48%

 Saulo Marjorie Gonçalves Silva Bezerra
 Engenheiro Civil
 CREA/CE: 330959 / RNP: 061684178-8

TABELA DE ENCARGOS SOCIAIS



OBRA:	REFORMA E AMPLIAÇÃO DA POLICLINICA ADERSON TAVARES BEZERRA	DATA : 28/11/2023	BDI : 25,22%			
DESCRIÇÃO:	REFORMA E AMPLIAÇÃO DA POLICLINICA ADERSON TAVARES BEZERRA	FONTES	VERSÃO	HORA	MES	REF.
LOCAL:	RUA VICENTE ALENCAR OLIVEIRA, SN, MIRANDÃO, CRATO, CE	SEINFRA	028.1 COM DESONERAÇÃO	84,44%	47,48%	10/2023
CLIENTE:	CONSORCIO PUBLICO DE SAUDE DA MICRORREGIAO DE CRATO - CPSMC	SINAPI	2023/10 COM DESONERAÇÃO	84,44%	47,48%	11/2023

COD	DESCRIÇÃO	HORISTA %	MENSALISTA %
A	GRUPO A		
A1	INSS	0,00%	0,00%
A2	SESI	1,50%	1,50%
A3	SENAI	1,00%	1,00%
A4	INCRA	0,20%	0,20%
A5	SEBRAE	0,60%	0,60%
A6	Salário Educação	2,50%	2,50%
A7	Seguro Contra Acidentes de Trabalho	3,00%	3,00%
A8	FGTS	8,00%	8,00%
A9	SECONCI	0,00%	0,00%
TOTAL		16,80%	16,80%

B	GRUPO B		
B1	Repouso Semanal Remunerado	17,85%	0,00%
B2	Feridos	3,71%	0,00%
B3	Auxílio - Enfermidade	0,87%	0,66%
B4	13º Salário	11,03%	8,33%
B5	Licença Paternidade	0,07%	0,05%
B6	Faltas Justificadas	0,74%	0,56%
B7	Dias de Chuvas	1,59%	0,00%
B8	Auxílio Acidente de Trabalho	0,11%	0,08%
B9	Férias Gozadas	12,35%	9,33%
B10	Salário Maternidade	0,04%	0,03%
TOTAL		48,36%	19,04%

C	GRUPO C		
C1	Aviso Prévio Indenizado	5,52%	4,17%
C2	Aviso Prévio Trabalhado	0,13%	0,10%
C3	Férias Indenizadas	1,72%	1,30%
C4	Depósito Rescisão Sem Justa Causa	2,87%	2,17%
C5	Indenização Adicional	0,46%	0,35%
TOTAL		10,70%	8,09%

D	GRUPO D		
D1	Reincidência de Grupo A sobre Grupo B	8,12%	3,20%
D2	Reincidência de Grupo A sobre Aviso Prévio Trabalhado e Reincidência do FGTS sobre Aviso Prévio Indenizado	0,46%	0,35%
TOTAL		8,58%	3,55%

A + B + C + D = 84,44% 47,48%

 Saulo Marjorie Gonçalves Silva Bezerra
 Engenheiro Civil
 CREA/CE: 330959 / RNP: 061684178-8

ORÇAMENTO DIVIDIDO POR UNIDADE DEMANDANTE



PLANILHA ORÇAMENTÁRIA

OBRA:	REFORMA E AMPLIAÇÃO DA POLICLINICA ADERSON TAVARES BEZERRA	DATA :	28/11/2023	BDI :	25,22%	
DESCRIÇÃO:	REFORMA E AMPLIAÇÃO DA POLICLINICA ADERSON TAVARES BEZERRA	FONTE	VERSÃO	HORA	MES	DATA REF.
LOCAL:	RUA VICENTE ALENCAR OLIVEIRA, SN, MIRANDÃO, CRATO, CE	SEINFRA	028.1 COM DESONERAÇÃO	84,44%	47,48%	10/2023
CLIENTE:	CONSORCIO PUBLICO DE SAUDE DA MICRORREGIAO DE CRATO - CPSMC	SINAPI	2023/10 COM DESONERAÇÃO	84,44%	47,48%	11/2023

ITEM	CÓDIGO	DESCRIÇÃO	FONTE	UNIDADE	QTD	VALOR UNITÁRIO R\$		PREÇO TOTAL R\$	
						SEM BDI	COM BDI	SEM BDI	COM BDI
1		REFORMA						R\$ 196.369,48	R\$ 245.884,18
1.1		PINTURA						R\$ 29.970,46	R\$ 37.522,76
1.1.1		PINTURA EXTERNAS						R\$ 29.970,46	R\$ 37.522,76
1.1.1.1	C2461	TEXTURA ACRÍLICA 1 DEMÃO EM PAREDES EXTERNAS	SEINFRA	M2	2.170,20	R\$ 13,81	R\$ 17,29	R\$ 29.970,46	R\$ 37.522,76
1.2		IDENTIFICAÇÃO HOSPITALAR						R\$ 166.399,02	R\$ 208.361,42
1.2.1	C4623	PISO PODOTÁTIL INTERNO EM BORRACHA 30x30cm ASSENTAMENTO COM COLA VINIL (FORNECIMENTO E ASSENTAMENTO)	SEINFRA	M2	624,90	R\$ 235,82	R\$ 295,29	R\$ 147.363,92	R\$ 184.526,72
1.2.2	COM-39570276	PLACA EM PVC 45x14CM C/ ADESIVO VINIL LEITOSO APLICADO EM 1 FACE E FIXAÇÃO COM FITA DUPLA FACE (FORNECIMENTO E INSTALAÇÃO)	Composições Próprias	UN	142,00	R\$ 47,83	R\$ 59,89	R\$ 6.791,86	R\$ 8.504,38
1.2.3	C4648	PLACAS COM BRAILLE PARA SINALIZAÇÃO TÁTIL	SEINFRA	UN	142,00	R\$ 86,22	R\$ 107,96	R\$ 12.243,24	R\$ 15.330,32
2		AMPLIAÇÃO						R\$ 587.660,03	R\$ 735.877,86
2.1		SERVIÇOS PRELIMINARES						R\$ 24.838,24	R\$ 31.101,00
2.1.1		CONSTRUÇÃO DO CANTEIRO DE OBRA						R\$ 16.878,53	R\$ 21.134,26
2.1.1.1	C1937	PLACAS PADRÃO DE OBRA	SEINFRA	M2	10,00	R\$ 183,41	R\$ 229,67	R\$ 1.834,10	R\$ 2.296,70
2.1.1.2	C1630	LOCAÇÃO DA OBRA - EXECUÇÃO DE GABARITO	SEINFRA	M2	295,31	R\$ 7,15	R\$ 8,95	R\$ 2.111,47	R\$ 2.643,02
2.1.1.3	C3974	TAPUMÉ DE ESTRUTURA DE MADEIRA C/ FECHAMENTO EM CHAPA DE AÇO GALVANIZADO DE 0,3 mm e ALTURA DE 2 M	SEINFRA	M2	33,20	R\$ 184,51	R\$ 231,04	R\$ 6.125,73	R\$ 7.670,53
2.1.1.4	C0370	BARRACÃO PARA ESCRITÓRIO TIPO A1	SEINFRA	UN	1,00	R\$ 6.807,23	R\$ 8.524,01	R\$ 6.807,23	R\$ 8.524,01
2.1.2		DEMOLIÇÕES E RETIRADAS						R\$ 7.959,71	R\$ 9.966,74
2.1.2.1	C1043	DEMOLIÇÃO DE ALVENARIA DE TIJOLOS S/ REAPROVEITAMENTO	SEINFRA	M3	14,82	R\$ 62,63	R\$ 78,43	R\$ 928,18	R\$ 1.162,33
2.1.2.2	C2717	DEMOLIÇÃO MANUAL DE CONCRETO ARMADO	SEINFRA	M3	4,25	R\$ 501,02	R\$ 627,38	R\$ 2.129,34	R\$ 2.666,37
2.1.2.3	C4639	RETIRADA DE GUARDA-CORPO EM TUBOS C/ PEÇAS E CONEXÕES FERRO GALVANIZADO (SEM REAPROVEITAMENTO) DN ATÉ 60mm	SEINFRA	M	59,20	R\$ 31,30	R\$ 39,19	R\$ 1.852,96	R\$ 2.320,05
2.1.2.4	C2211	RETIRADA DE VIDROS C/ REAPROVEITAMENTO	SEINFRA	M2	21,00	R\$ 45,31	R\$ 56,74	R\$ 951,51	R\$ 1.191,54
2.1.2.5	C1064	DEMOLIÇÃO DE PISO CERÂMICO	SEINFRA	M2	25,42	R\$ 14,61	R\$ 18,29	R\$ 371,39	R\$ 464,93
2.1.2.6	C1050	DEMOLIÇÃO DE DIVISÓRIA LEVE	SEINFRA	M2	27,00	R\$ 13,44	R\$ 16,83	R\$ 362,88	R\$ 454,41
2.1.2.7	C2210	RETIRADA DE PORTAS E JANELAS, INCLUSIVE BATENTES	SEINFRA	M2	1,44	R\$ 16,70	R\$ 20,91	R\$ 24,05	R\$ 30,11
2.1.2.8	C0702	CARGA MANUAL DE ENTULHO EM CAMINHÃO BASCULANTE	SEINFRA	M3	20,00	R\$ 28,37	R\$ 35,52	R\$ 567,40	R\$ 710,40
2.1.2.9	C2530	TRANSPORTE DE MATERIAL, EXCETO ROCHA EM CAMINHÃO ATÉ 10KM	SEINFRA	M3	20,00	R\$ 38,60	R\$ 48,33	R\$ 772,00	R\$ 966,60
2.2		MOVIMENTO DE TERRA						R\$ 6.457,98	R\$ 8.086,55



PLANILHA ORÇAMENTÁRIA

OBRA:	REFORMA E AMPLIAÇÃO DA POLICLINICA ADERSON TAVARES BEZERRA	DATA :	28/11/2023	BDI :	25,22%	
DESCRIÇÃO:	REFORMA E AMPLIAÇÃO DA POLICLINICA ADERSON TAVARES BEZERRA	FONTE	VERSÃO	HORA	MES	DATA REF.
LOCAL:	RUA VICENTE ALENCAR OLIVEIRA, SN, MIRANDÃO, CRATO, CE	SEINFRA	028.1 COM DESONERAÇÃO	84,44%	47,48%	10/2023
CLIENTE:	CONSORCIO PUBLICO DE SAUDE DA MICRORREGIAO DE CRATO - CPSMC	SINAPI	2023/10 COM DESONERAÇÃO	84,44%	47,48%	11/2023

ITEM	CÓDIGO	DESCRIÇÃO	FONTE	UNIDADE	QTD	VALOR UNITÁRIO R\$		PREÇO TOTAL R\$	
						SEM BDI	COM BDI	SEM BDI	COM BDI
2.2.1	ESCAVAÇÕES EM VALAS,VALETAS,CANAIS E FUNDAÇÕES						R\$ 4.230,02	R\$ 5.296,82	
2.2.1.1	C1256	ESCAVAÇÃO MANUAL CAMPO ABERTO EM TERRA ATÉ 2M	SEINFRA	M3	52,49	R\$ 54,09	R\$ 67,73	R\$ 2.839,18	R\$ 3.555,15
2.2.1.2	96527	ESCAVAÇÃO MANUAL DE VALA PARA VIGA BALDRAME (INCLUINDO ESCAVAÇÃO PARA COLOCAÇÃO DE FÔRMAS). AF_06/2017	SINAPI	M3	12,34	R\$ 112,71	R\$ 141,14	R\$ 1.390,84	R\$ 1.741,67
2.2.2	ATERRO, REATERRO E COMPACTAÇÃO						R\$ 2.227,96	R\$ 2.789,73	
2.2.2.1	C2921	REATERRO C/COMPACTAÇÃO MANUAL S/CONTROLE, MATERIAL DA VALA	SEINFRA	M3	26,87	R\$ 31,38	R\$ 39,29	R\$ 843,18	R\$ 1.055,72
2.2.2.2	C0331	ATERRO C/COMPACTAÇÃO MANUAL S/CONTROLE, MAT. PRODUZIDO (S/TRANSP.)	SEINFRA	M3	37,96	R\$ 36,48	R\$ 45,68	R\$ 1.384,78	R\$ 1.734,01
2.3	FUNDAÇÕES E ESTRUTURAS						R\$ 82.640,28	R\$ 103.489,44	
2.3.1	INFRAESTRUTURA						R\$ 37.803,31	R\$ 47.341,45	
2.3.1.1	C0837	CONCRETO NÃO-ESTRUTURAL S/BETONEIRA P/LASTRO	SEINFRA	M3	1,75	R\$ 485,58	R\$ 608,04	R\$ 849,77	R\$ 1.064,07
2.3.1.2	C1400	FORMA DE TÁBUAS DE 1" DE 3A. P/FUNDAÇÕES UTIL. 5 X	SEINFRA	M2	58,79	R\$ 77,54	R\$ 97,10	R\$ 4.558,58	R\$ 5.708,51
2.3.1.3	C0844	CONCRETO P/VIBR., FCK 30 MPa COM AGREGADO ADQUIRIDO	SEINFRA	M3	24,70	R\$ 571,56	R\$ 715,71	R\$ 14.117,53	R\$ 17.678,04
2.3.1.4	C1604	LANÇAMENTO E APLICAÇÃO DE CONCRETO S/ ELEVAÇÃO	SEINFRA	M3	24,70	R\$ 159,08	R\$ 199,20	R\$ 3.929,28	R\$ 4.920,24
2.3.1.5	C0216	ARMADURA CA-50A MÉDIA D= 6,3 A 10,0mm	SEINFRA	KG	823,10	R\$ 11,96	R\$ 14,98	R\$ 9.844,28	R\$ 12.330,04
2.3.1.6	C0217	ARMADURA CA-60 FINA D=3,40 A 6,40mm	SEINFRA	KG	201,80	R\$ 12,09	R\$ 15,14	R\$ 2.439,76	R\$ 3.055,25
2.3.1.7	C0215	ARMADURA CA-50A GROSSA D= 12,5 A 25,0mm	SEINFRA	KG	158,90	R\$ 12,99	R\$ 16,27	R\$ 2.064,11	R\$ 2.585,30
2.3.2	SUPERESTRUTURA						R\$ 44.836,97	R\$ 56.147,99	
2.3.2.1	92419	MONTAGEM E DESMONTAGEM DE FÔRMA DE PILARES RETANGULARES E ESTRUTURAS SIMILARES, PÉ-DIREITO SIMPLES, EM CHAPA DE MADEIRA COMPENSADA RESINADA, 4 UTILIZAÇÕES. AF_09/2020	SINAPI	M2	32,26	R\$ 83,74	R\$ 104,86	R\$ 2.701,45	R\$ 3.382,78
2.3.2.2	92455	MONTAGEM E DESMONTAGEM DE FÔRMA DE VIGA, ESCORAMENTO COM GARFO DE MADEIRA, PÉ-DIREITO SIMPLES, EM CHAPA DE MADEIRA RESINADA, 4 UTILIZAÇÕES. AF_09/2020	SINAPI	M2	57,51	R\$ 168,09	R\$ 210,48	R\$ 9.666,86	R\$ 12.104,70
2.3.2.3	C0216	ARMADURA CA-50A MÉDIA D= 6,3 A 10,0mm	SEINFRA	KG	761,00	R\$ 11,96	R\$ 14,98	R\$ 9.101,56	R\$ 11.399,78
2.3.2.4	C0215	ARMADURA CA-50A GROSSA D= 12,5 A 25,0mm	SEINFRA	KG	12,60	R\$ 12,99	R\$ 16,27	R\$ 163,67	R\$ 205,00
2.3.2.5	C0217	ARMADURA CA-60 FINA D=3,40 A 6,40mm	SEINFRA	KG	314,80	R\$ 12,09	R\$ 15,14	R\$ 3.805,93	R\$ 4.766,07
2.3.2.6	C0844	CONCRETO P/VIBR., FCK 30 MPa COM AGREGADO ADQUIRIDO	SEINFRA	M3	20,92	R\$ 571,56	R\$ 715,71	R\$ 11.957,04	R\$ 14.972,65
2.3.2.7	C1603	LANÇAMENTO E APLICAÇÃO DE CONCRETO C/ ELEVAÇÃO	SEINFRA	M3	20,92	R\$ 268,48	R\$ 336,19	R\$ 5.616,60	R\$ 7.033,09
2.3.2.8	C4451	LAJE PRÉ-FABRICADA TRELIÇADA P/ PISO - VÃO DE 1,81 A 2,80 m	SEINFRA	M2	10,92	R\$ 141,02	R\$ 176,59	R\$ 1.539,94	R\$ 1.928,36
2.3.2.9	C0219	ARMADURA DE TELA DE AÇO	SEINFRA	M2	10,92	R\$ 26,00	R\$ 32,56	R\$ 283,92	R\$ 355,56



PLANILHA ORÇAMENTÁRIA

OBRA:	REFORMA E AMPLIAÇÃO DA POLICLINICA ADERSON TAVARES BEZERRA	DATA :	28/11/2023	BDI :	25,22%	
DESCRIÇÃO:	REFORMA E AMPLIAÇÃO DA POLICLINICA ADERSON TAVARES BEZERRA	FONTE	VERSÃO	HORA	MES	DATA REF.
LOCAL:	RUA VICENTE ALENCAR OLIVEIRA, SN, MIRANDÃO, CRATO, CE	SEINFRA	028.1 COM DESONERAÇÃO	84,44%	47,48%	10/2023
CLIENTE:	CONSORCIO PUBLICO DE SAUDE DA MICRORREGIAO DE CRATO - CPSMC	SINAPI	2023/10 COM DESONERAÇÃO	84,44%	47,48%	11/2023

ITEM	CÓDIGO	DESCRIÇÃO	FONTE	UNIDADE	QTD	VALOR UNITÁRIO R\$		PREÇO TOTAL R\$	
						SEM BDI	COM BDI	SEM BDI	COM BDI
2.4		IMPERMEABILIZAÇÃO						R\$ 3.522,98	R\$ 4.411,18
2.4.1	C2843	IMPERMEABILIZAÇÃO C/ EMULSÃO ASFÁLTICA CONSUMO 2kg/m²	SEINFRA	M2	87,68	R\$ 40,18	R\$ 50,31	R\$ 3.522,98	R\$ 4.411,18
2.5		PAREDES E PAINÉIS						R\$ 51.936,28	R\$ 65.036,42
2.5.1		ALVENARIA DE ELEVAÇÃO						R\$ 44.491,31	R\$ 55.713,73
2.5.1.1	C3533	MUTIRÃO MISTO - ALVENARIA DE TIJOLO CERÂMICO FURADO (9X19X19)cm ARGAMASSA MISTA DE CAL HIDRATADA ESP=10CM	SEINFRA	M2	756,11	R\$ 42,30	R\$ 52,97	R\$ 31.983,45	R\$ 40.051,15
2.5.1.2	C0074	ALVENARIA DE TIJOLO CERÂMICO FURADO (9x19x19)cm C/ARGAMASSA MISTA DE CAL HIDRATADA ESP=20 cm	SEINFRA	M2	13,16	R\$ 108,91	R\$ 136,38	R\$ 1.433,26	R\$ 1.794,76
2.5.1.3	C4507	PAREDE DE BLOCO DE GESSO STAND, INCLUSIVE EMASSAMENTO - FORNECIMENTO E EXECUÇÃO	SEINFRA	M2	63,90	R\$ 70,17	R\$ 87,87	R\$ 4.483,86	R\$ 5.614,89
2.5.1.4	C0358	BANCADA DE GRANITO PRETO C/BOLEAMENTO DUPLO (COLOCADO)	SEINFRA	M2	2,45	R\$ 921,96	R\$ 1.154,48	R\$ 2.258,80	R\$ 2.828,48
2.5.1.5	C3674	SUPORTE EM BARRA CHATA DE FERRO ENGASTADO NA PAREDE P/BANCADAS E/OU PRATELEIRAS	SEINFRA	UN	2,00	R\$ 14,84	R\$ 18,58	R\$ 29,68	R\$ 37,16
2.5.1.6	C4494	DIVISÓRIA PAINEL PVC, MONTANTE/RODAPÉ SIMPLES, PERFIL EM ALUMINIO - FORNECIMENTO E MONTAGEM	SEINFRA	M2	15,78	R\$ 272,64	R\$ 341,40	R\$ 4.302,26	R\$ 5.387,29
2.5.2		VERGAS E CHAPIM						R\$ 7.444,97	R\$ 9.322,69
2.5.2.1	93184	VERGA PRÉ-MOLDADA PARA PORTAS COM ATÉ 1,5 M DE VÃO. AF_03/2016	SINAPI	M	33,00	R\$ 35,79	R\$ 44,82	R\$ 1.181,07	R\$ 1.479,06
2.5.2.2	93183	VERGA PRÉ-MOLDADA PARA JANELAS COM MAIS DE 1,5 M DE VÃO. AF_03/2016	SINAPI	M	26,00	R\$ 61,66	R\$ 77,21	R\$ 1.603,16	R\$ 2.007,46
2.5.2.3	93182	VERGA PRÉ-MOLDADA PARA JANELAS COM ATÉ 1,5 M DE VÃO. AF_03/2016	SINAPI	M	5,00	R\$ 48,32	R\$ 60,51	R\$ 241,60	R\$ 302,55
2.5.2.4	93195	CONTRAVERGA PRÉ-MOLDADA PARA VÃOS DE MAIS DE 1,5 M DE COMPRIMENTO. AF_03/2016	SINAPI	M	26,00	R\$ 57,79	R\$ 72,36	R\$ 1.502,54	R\$ 1.881,36
2.5.2.5	93194	CONTRAVERGA PRÉ-MOLDADA PARA VÃOS DE ATÉ 1,5 M DE COMPRIMENTO. AF_03/2016	SINAPI	M	5,00	R\$ 47,34	R\$ 59,28	R\$ 236,70	R\$ 296,40
2.5.2.6	C0773	CHAPIM PRÉ-MOLDADO DE CONCRETO	SEINFRA	M2	19,61	R\$ 136,66	R\$ 171,13	R\$ 2.679,90	R\$ 3.355,86
2.6		ESQUADRIAS E FERRAGENS						R\$ 47.973,75	R\$ 60.072,77
2.6.1		ESQUADRIAS DE MADEIRA						R\$ 25.125,29	R\$ 31.461,91
2.6.1.1	C1988	PORTA INTERNA DE CEDRO LISA COMPLETA UMA FOLHA (0.90X 2.10)m	SEINFRA	UN	22,00	R\$ 1.052,89	R\$ 1.318,43	R\$ 23.163,58	R\$ 29.005,46
2.6.1.2	C1987	PORTA INTERNA DE CEDRO LISA COMPLETA UMA FOLHA (0.80X 2.10)m	SEINFRA	UN	1,00	R\$ 1.002,81	R\$ 1.255,72	R\$ 1.002,81	R\$ 1.255,72
2.6.1.3	C1986	PORTA INTERNA DE CEDRO LISA COMPLETA UMA FOLHA (0.70X 2.10)m	SEINFRA	UN	1,00	R\$ 958,90	R\$ 1.200,73	R\$ 958,90	R\$ 1.200,73
2.6.2		ESQUADRIAS METÁLICAS E VIDROS						R\$ 22.848,46	R\$ 28.610,86
2.6.2.1	C1972	PORTA DE VIDRO TEMPERADO 1 FOLHA (0.90X2.10)m E=10mm	SEINFRA	CJ	2,00	R\$ 2.355,21	R\$ 2.949,19	R\$ 4.710,42	R\$ 5.898,38
2.6.2.2	C1971	PORTA DE VIDRO TEMPERADO 2 FOLHAS (1.80X2.10)m E=10mm	SEINFRA	CJ	2,00	R\$ 4.688,54	R\$ 5.870,99	R\$ 9.377,08	R\$ 11.741,98
2.6.2.3	C1958	PORTA DE FERRO COMPACTA EM CHAPA, INCLUS. BATENTES E FERRAGENS	SEINFRA	M2	0,80	R\$ 387,07	R\$ 484,69	R\$ 309,66	R\$ 387,75



PLANILHA ORÇAMENTÁRIA

OBRA:	REFORMA E AMPLIAÇÃO DA POLICLINICA ADERSON TAVARES BEZERRA	DATA :	28/11/2023	BDI :	25,22%	
DESCRIÇÃO:	REFORMA E AMPLIAÇÃO DA POLICLINICA ADERSON TAVARES BEZERRA	FORTE	VERSÃO	HORA	MES	DATA REF.
LOCAL:	RUA VICENTE ALENCAR OLIVEIRA, SN, MIRANDÃO, CRATO, CE	SEINFRA	028.1 COM DESONERAÇÃO	84,44%	47,48%	10/2023
CLIENTE:	CONSORCIO PUBLICO DE SAUDE DA MICRORREGIAO DE CRATO - CPSMC	SINAPI	2023/10 COM DESONERAÇÃO	84,44%	47,48%	11/2023

ITEM	CÓDIGO	DESCRIÇÃO	FORTE	UNIDADE	QTD	VALOR UNITÁRIO R\$		PREÇO TOTAL R\$	
						SEM BDI	COM BDI	SEM BDI	COM BDI
2.6.2.4	94570	JANELA DE ALUMÍNIO DE CORRER COM 2 FOLHAS PARA VIDROS, COM VIDROS, BATENTE, ACABAMENTO COM ACETATO OU BRILHANTE E FERRAGENS. EXCLUSIVE ALIZAR E CONTRAMARCO. FORNECIMENTO E INSTALAÇÃO. AF_12/2019	SINAPI	M2	9,00	R\$ 486,07	R\$ 608,66	R\$ 4.374,63	R\$ 5.477,94
2.6.2.5	94569	JANELA DE ALUMÍNIO TIPO MAXIM-AR, COM VIDROS, BATENTE E FERRAGENS. EXCLUSIVE ALIZAR, ACABAMENTO E CONTRAMARCO. FORNECIMENTO E INSTALAÇÃO. AF_12/2019	SINAPI	M2	1,88	R\$ 924,73	R\$ 1.157,95	R\$ 1.738,49	R\$ 2.176,95
2.6.2.6	C3659	PORTÃO DE METALON E BARRA CHATA DE FERRO C/FECHADURA E DOBRADIÇA, INCLUS. PINTURA ESMALTE SINTÉTICO	SEINFRA	M2	4,80	R\$ 487,12	R\$ 609,97	R\$ 2.338,18	R\$ 2.927,86
2.7	COBERTURA							R\$ 55.255,88	R\$ 69.190,91
2.7.1	ESTRUTURA DE MADEIRA							R\$ 22.226,04	R\$ 27.831,87
2.7.1.1	C4511	ESTRUTURA DE MADEIRA P/ TELHAS ONDULADAS DE FIBROCIMENTO, ALUMÍNIO OU PLÁSTICAS, APOIADA SOBRE PAREDES E/OU LAJES DE FORRO	SEINFRA	M2	303,51	R\$ 73,23	R\$ 91,70	R\$ 22.226,04	R\$ 27.831,87
2.7.2	TELHAS							R\$ 20.568,87	R\$ 25.755,86
2.7.2.1	C4554	TELHA DE ALUMÍNIO, TRAPEZOIDAL e = 0,7mm	SEINFRA	M2	303,51	R\$ 67,77	R\$ 84,86	R\$ 20.568,87	R\$ 25.755,86
2.7.3	OUTROS ELEMENTOS							R\$ 12.460,97	R\$ 15.603,18
2.7.3.1	C5202	CUMEEIRA ONDULADA DE ALUMÍNIO	SEINFRA	M	16,00	R\$ 108,00	R\$ 135,24	R\$ 1.728,00	R\$ 2.163,84
2.7.3.2	94229	CALHA EM CHAPA DE AÇO GALVANIZADO NÚMERO 24, DESENVOLVIMENTO DE 100 CM, INCLUSO TRANSPORTE VERTICAL. AF_07/2019	SINAPI	M	41,95	R\$ 151,24	R\$ 189,38	R\$ 6.344,52	R\$ 7.944,49
2.7.3.3	94228	CALHA EM CHAPA DE AÇO GALVANIZADO NÚMERO 24, DESENVOLVIMENTO DE 50 CM, INCLUSO TRANSPORTE VERTICAL. AF_07/2019	SINAPI	M	11,00	R\$ 78,07	R\$ 97,76	R\$ 858,77	R\$ 1.075,36
2.7.3.4	C2249	RUFO DE CHAPA GALVANIZADA 26 DESENVOLVIMENTO 33cm	SEINFRA	M	92,40	R\$ 38,20	R\$ 47,83	R\$ 3.529,68	R\$ 4.419,49
2.8	REVESTIMENTO							R\$ 83.891,99	R\$ 105.052,81
2.8.1	ARGAMASSAS PARA PAREDES INTERNAS E EXTERNAS							R\$ 43.277,85	R\$ 54.196,23
2.8.1.1	A0056	EXECUÇÃO DE CHAPISCO E REBOCO COM ARGAMASSA DE CIMENTO E AREIA - 1:4 ESP=2CM P/PAREDE DE ALVENARIA COM ALTURA MÁXIMA DE ATÉ 5 METROS	Composições Próprias	M2	1.236,51	R\$ 35,00	R\$ 43,83	R\$ 43.277,85	R\$ 54.196,23
2.8.2	ACABAMENTOS DE PAREDES INTERNAS E EXTERNAS							R\$ 18.471,44	R\$ 23.129,86
2.8.2.1	C4447	PORCELANATO RETIFICADO NATURAL (FOSCO) C/ ARG. PRÉ-FABRICADA - P/ PAREDE	SEINFRA	M2	120,11	R\$ 140,65	R\$ 176,12	R\$ 16.893,47	R\$ 21.153,77
2.8.2.2	C1123	REJUNTAMENTO C/ ARG. PRÉ-FABRICADA, JUNTA ATÉ 2mm EM CERÂMICA, ACIMA DE 30x30 cm (900 cm²) E PORCELANATOS (PAREDE/PISO)	SEINFRA	M2	120,11	R\$ 9,63	R\$ 12,06	R\$ 1.156,66	R\$ 1.448,53
2.8.2.3	C1849	PASTILHAS DE PORCELANA C/ARGAMASSA PRÉ-FABRICADA	SEINFRA	M2	2,25	R\$ 187,25	R\$ 234,47	R\$ 421,31	R\$ 527,56
2.8.3	ACABAMENTOS PARA TETOS							R\$ 22.142,70	R\$ 27.726,72
2.8.3.1	C3970	FORRO DE GESSO CONVENCIONAL (60x60)cm COM TIRO E ARAME GALVANIZADO ENCAPADO - FORNECIMENTO E MONTAGEM	SEINFRA	M2	63,51	R\$ 38,78	R\$ 48,56	R\$ 2.462,92	R\$ 3.084,05
2.8.3.2	99054	ACABAMENTOS PARA FORRO (SANCA DE GESSO, MONTADA NA OBRA). AF_08/2023_PS	SINAPI	M2	10,35	R\$ 53,83	R\$ 67,41	R\$ 557,14	R\$ 697,69
2.8.3.3	96114	FORRO EM DRYWALL, PARA AMBIENTES COMERCIAIS, INCLUSIVE ESTRUTURA BIRECIONAL DE FIXAÇÃO. AF_08/2023_PS	SINAPI	M2	241,60	R\$ 79,15	R\$ 99,11	R\$ 19.122,64	R\$ 23.944,98
2.9	PISOS							R\$ 79.605,50	R\$ 99.680,80



PLANILHA ORÇAMENTÁRIA

OBRA:	REFORMA E AMPLIAÇÃO DA POLICLINICA ADERSON TAVARES BEZERRA	DATA :	28/11/2023	BDI :	25,22%	
DESCRIÇÃO:	REFORMA E AMPLIAÇÃO DA POLICLINICA ADERSON TAVARES BEZERRA	FORTE	VERSÃO	HORA	MES	DATA REF.
LOCAL:	RUA VICENTE ALENCAR OLIVEIRA, SN, MIRANDÃO, CRATO, CE	SEINFRA	028.1 COM DESONERAÇÃO	84,44%	47,48%	10/2023
CLIENTE:	CONSORCIO PUBLICO DE SAUDE DA MICRORREGIAO DE CRATO - CPSMC	SINAPI	2023/10 COM DESONERAÇÃO	84,44%	47,48%	11/2023

ITEM	CÓDIGO	DESCRIÇÃO	FORTE	UNIDADE	QTD	VALOR UNITÁRIO R\$		PREÇO TOTAL R\$	
						SEM BDI	COM BDI	SEM BDI	COM BDI
2.9.1	PISOS INTERNOS						R\$ 67.639,38	R\$ 84.697,13	
2.9.1.1	95240	LASTRO DE CONCRETO MAGRO, APLICADO EM PISOS, LAJES SOBRE SOLO OU RADIERS, ESPESURA DE 3 CM. AF_07/2016	SINAPI	M2	271,81	R\$ 19,20	R\$ 24,04	R\$ 5.218,75	R\$ 6.534,31
2.9.1.2	C2181	REGULARIZAÇÃO DE BASE C/ ARGAMASSA CIMENTO E AREIA S/ PENEIRAR, TRAÇO 1:3 - ESP= 3cm	SEINFRA	M2	297,23	R\$ 29,60	R\$ 37,07	R\$ 8.798,01	R\$ 11.018,32
2.9.1.3	C3007	PORCELANATO RETIFICADO NATURAL (FOSCO) C/ ARG. PRÉ-FABRICADA - P/ PISO	SEINFRA	M2	297,23	R\$ 135,54	R\$ 169,72	R\$ 40.286,55	R\$ 50.445,88
2.9.1.4	C1123	REJUNTAMENTO C/ ARG. PRÉ-FABRICADA, JUNTA ATÉ 2mm EM CERÂMICA, ACIMA DE 30x30 cm (900 cm²) E PORCELANATOS (PAREDE/PISO)	SEINFRA	M2	297,23	R\$ 9,63	R\$ 12,06	R\$ 2.862,32	R\$ 3.584,59
2.9.1.5	C2284	SOLEIRA DE GRANITO L= 15cm	SEINFRA	M	16,20	R\$ 95,24	R\$ 119,26	R\$ 1.542,89	R\$ 1.932,01
2.9.1.6	C1877	PERFIL DE ALUMÍNIO TIPO (L- T- U)	SEINFRA	M	295,04	R\$ 30,27	R\$ 37,90	R\$ 8.930,86	R\$ 11.182,02
2.9.2	PISOS EXTERNOS						R\$ 11.966,12	R\$ 14.983,67	
2.9.2.1	95241	LASTRO DE CONCRETO MAGRO, APLICADO EM PISOS, LAJES SOBRE SOLO OU RADIERS, ESPESURA DE 5 CM. AF_07/2016	SINAPI	M2	35,54	R\$ 32,01	R\$ 40,08	R\$ 1.137,64	R\$ 1.424,44
2.9.2.2	C2181	REGULARIZAÇÃO DE BASE C/ ARGAMASSA CIMENTO E AREIA S/ PENEIRAR, TRAÇO 1:3 - ESP= 3cm	SEINFRA	M2	25,26	R\$ 29,60	R\$ 37,07	R\$ 747,70	R\$ 936,39
2.9.2.3	C3007	PORCELANATO RETIFICADO NATURAL (FOSCO) C/ ARG. PRÉ-FABRICADA - P/ PISO	SEINFRA	M2	25,26	R\$ 135,54	R\$ 169,72	R\$ 3.423,74	R\$ 4.287,13
2.9.2.4	C1123	REJUNTAMENTO C/ ARG. PRÉ-FABRICADA, JUNTA ATÉ 2mm EM CERÂMICA, ACIMA DE 30x30 cm (900 cm²) E PORCELANATOS (PAREDE/PISO)	SEINFRA	M2	25,26	R\$ 9,63	R\$ 12,06	R\$ 243,25	R\$ 304,64
2.9.2.5	C0365	BANQUETA/ MEIO FIO DE CONCRETO MOLDADO NO LOCAL	SEINFRA	M	36,60	R\$ 28,88	R\$ 36,16	R\$ 1.057,01	R\$ 1.323,46
2.9.2.6	C5028	PISO INTERTRAVADO TIPO TIJOLINHO (20 X 10 X 4CM), CINZA - COMPACTAÇÃO MECANIZADA	SEINFRA	M2	8,20	R\$ 50,91	R\$ 63,75	R\$ 417,46	R\$ 522,75
2.9.2.7	C1431	GRAMA EM PLACAS.INCLUSIVE CONSERVAÇÃO	SEINFRA	M2	184,00	R\$ 24,23	R\$ 30,34	R\$ 4.458,32	R\$ 5.582,56
2.9.2.8	C0112	ARBUSTOS ORNAMENTAIS EM GERAL. C/ ALTURA MÍNIMA DE 50CM	SEINFRA	UN	10,00	R\$ 48,10	R\$ 60,23	R\$ 481,00	R\$ 602,30
2.10	INSTALAÇÕES ELÉTRICAS/TELFÔNICA/LÓGICA						R\$ 35.542,44	R\$ 44.512,13	
2.10.1	101505	ENTRADA DE ENERGIA ELÉTRICA, AÉREA, TRIFÁSICA, COM CAIXA DE SOBREPOR, CABO DE 10 MM2 E DISJUNTOR DIN 50A (NÃO INCLUSO O POSTE DE CONCRETO). AF_07/2020 PS	SINAPI	UN	1,00	R\$ 1.695,75	R\$ 2.123,42	R\$ 1.695,75	R\$ 2.123,42
2.10.2	C4958	POSTE DE CONCRETO CIRCULAR, RESISTÊNCIA NOMINAL 200KG, H= 7,00M, PESO APROXIMADO 670 KG	SEINFRA	UN	1,00	R\$ 979,89	R\$ 1.227,02	R\$ 979,89	R\$ 1.227,02
2.10.3	C2074	QUADRO DE DISTRIBUIÇÃO DE LUZ.SOBREPOR ATE 64 DIVISÕES 650X440X205mm, C/BARRAMENTO	SEINFRA	UN	1,00	R\$ 767,49	R\$ 961,05	R\$ 767,49	R\$ 961,05
2.10.4	C4762	CAIXA DE LIGAÇÃO PVC 4" X 2"	SEINFRA	UN	200,00	R\$ 8,85	R\$ 11,08	R\$ 1.770,00	R\$ 2.216,00
2.10.5	C4765	ATERRAMENTO COMPLETO C/ HASTE COPPERWELD 5/8"X 2.40M	SEINFRA	UN	1,00	R\$ 329,79	R\$ 412,96	R\$ 329,79	R\$ 412,96
2.10.6	C4761	CAIXA DE LIGAÇÃO PVC 4" X 4"	SEINFRA	UN	40,00	R\$ 11,18	R\$ 14,00	R\$ 447,20	R\$ 560,00
2.10.7	C1092	DISJUNTOR MONOPOLAR EM QUADRO DE DISTRIBUIÇÃO 10A	SEINFRA	UN	2,00	R\$ 24,06	R\$ 30,13	R\$ 48,12	R\$ 60,26
2.10.8	C1093	DISJUNTOR MONOPOLAR EM QUADRO DE DISTRIBUIÇÃO 16A	SEINFRA	UN	15,00	R\$ 24,06	R\$ 30,13	R\$ 360,90	R\$ 451,95
2.10.9	C1095	DISJUNTOR MONOPOLAR EM QUADRO DE DISTRIBUIÇÃO 20A	SEINFRA	UN	5,00	R\$ 24,06	R\$ 30,13	R\$ 120,30	R\$ 150,65



PLANILHA ORÇAMENTÁRIA

OBRA:	REFORMA E AMPLIAÇÃO DA POLICLINICA ADERSON TAVARES BEZERRA	DATA :	28/11/2023	BDI :	25,22%	
DESCRIÇÃO:	REFORMA E AMPLIAÇÃO DA POLICLINICA ADERSON TAVARES BEZERRA	FORNTE	VERSÃO	HORA	MES	DATA REF.
LOCAL:	RUA VICENTE ALENCAR OLIVEIRA, SN, MIRANDÃO, CRATO, CE	SEINFRA	028.1 COM DESONERAÇÃO	84,44%	47,48%	10/2023
CLIENTE:	CONSORCIO PUBLICO DE SAUDE DA MICRORREGIAO DE CRATO - CPSMC	SINAPI	2023/10 COM DESONERAÇÃO	84,44%	47,48%	11/2023

ITEM	CÓDIGO	DESCRIÇÃO	FORNTE	UNIDADE	QTD	VALOR UNITÁRIO R\$		PREÇO TOTAL R\$	
						SEM BDI	COM BDI	SEM BDI	COM BDI
2.10.10	00039471	DISPOSITIVO DPS CLASSE II, 1 POLO, TENSAO MAXIMA DE 275 V, CORRENTE MAXIMA DE *45* KA (TIPO AC)	SINAPI	UN	4,00	R\$ 92,71	R\$ 116,09	R\$ 370,84	R\$ 464,36
2.10.11	C4531	DISJUNTOR DIFERENCIAL DR-80A, 30mA	SEINFRA	UN	1,00	R\$ 270,65	R\$ 338,91	R\$ 270,65	R\$ 338,91
2.10.12	91836	ELETRODUTO FLEXIVEL CORRUGADO, PVC, DN 32 MM (1"), PARA CIRCUITOS TERMINAIS, INSTALADO EM FORRO - FORNECIMENTO E INSTALAÇÃO. AF_03/2023	SINAPI	M	50,00	R\$ 21,43	R\$ 26,83	R\$ 1.071,50	R\$ 1.341,50
2.10.13	91854	ELETRODUTO FLEXIVEL CORRUGADO, PVC, DN 25 MM (3/4"), PARA CIRCUITOS TERMINAIS, INSTALADO EM PAREDE - FORNECIMENTO E INSTALAÇÃO. AF_03/2023	SINAPI	M	600,00	R\$ 8,55	R\$ 10,71	R\$ 5.130,00	R\$ 6.426,00
2.10.14	91924	CABO DE COBRE FLEXIVEL ISOLADO, 1,5 MM², ANTI-CHAMA 450/750 V, PARA CIRCUITOS TERMINAIS - FORNECIMENTO E INSTALAÇÃO. AF_03/2023	SINAPI	M	815,00	R\$ 2,69	R\$ 3,37	R\$ 2.192,35	R\$ 2.746,55
2.10.15	91926	CABO DE COBRE FLEXIVEL ISOLADO, 2,5 MM², ANTI-CHAMA 450/750 V, PARA CIRCUITOS TERMINAIS - FORNECIMENTO E INSTALAÇÃO. AF_03/2023	SINAPI	M	1.945,00	R\$ 3,92	R\$ 4,91	R\$ 7.624,40	R\$ 9.549,95
2.10.16	92980	CABO DE COBRE FLEXIVEL ISOLADO, 10 MM², ANTI-CHAMA 0,6/1,0 KV, PARA DISTRIBUIÇÃO - FORNECIMENTO E INSTALAÇÃO. AF_12/2015	SINAPI	M	130,00	R\$ 9,80	R\$ 12,27	R\$ 1.274,00	R\$ 1.595,10
2.10.17	98307	TOMADA DE REDE RJ45 - FORNECIMENTO E INSTALAÇÃO. AF_11/2019	SINAPI	UN	18,00	R\$ 47,70	R\$ 59,73	R\$ 858,60	R\$ 1.075,14
2.10.18	C4792	TOMADA DUPLA DE EMBUTIR 2P+T 10A-250V	SEINFRA	UN	100,00	R\$ 28,50	R\$ 35,69	R\$ 2.850,00	R\$ 3.569,00
2.10.19	C2493	TOMADA UNIVERSAL 10A 250V	SEINFRA	UN	5,00	R\$ 18,43	R\$ 23,08	R\$ 92,15	R\$ 115,40
2.10.20	91953	INTERRUPTOR SIMPLES (1 MÓDULO), 10A/250V, INCLUINDO SUPORTE E PLACA - FORNECIMENTO E INSTALAÇÃO. AF_03/2023	SINAPI	UN	18,00	R\$ 28,23	R\$ 35,35	R\$ 508,14	R\$ 636,30
2.10.21	91959	INTERRUPTOR SIMPLES (2 MÓDULOS), 10A/250V, INCLUINDO SUPORTE E PLACA - FORNECIMENTO E INSTALAÇÃO. AF_03/2023	SINAPI	UN	2,00	R\$ 43,22	R\$ 54,12	R\$ 86,44	R\$ 108,24
2.10.22	91967	INTERRUPTOR SIMPLES (3 MÓDULOS), 10A/250V, INCLUINDO SUPORTE E PLACA - FORNECIMENTO E INSTALAÇÃO. AF_03/2023	SINAPI	UN	1,00	R\$ 58,20	R\$ 72,88	R\$ 58,20	R\$ 72,88
2.10.23	91955	INTERRUPTOR PARALELO (1 MÓDULO), 10A/250V, INCLUINDO SUPORTE E PLACA - FORNECIMENTO E INSTALAÇÃO. AF_03/2023	SINAPI	UN	2,00	R\$ 34,26	R\$ 42,90	R\$ 68,52	R\$ 85,80
2.10.24	91969	INTERRUPTOR PARALELO (3 MÓDULOS), 10A/250V, INCLUINDO SUPORTE E PLACA - FORNECIMENTO E INSTALAÇÃO. AF_03/2023	SINAPI	UN	2,00	R\$ 76,27	R\$ 95,51	R\$ 152,54	R\$ 191,02
2.10.25	COM-13116006	LUMINÁRIA EM LED QUADRADA 24W, BRANCO FRIO, TEMPERATURA 6000K, LUMENS 1800 LM, (SOBREPOR) 30X30 CM - FORNECIMENTO E INSTALAÇÃO	Composições Próprias	UN	38,00	R\$ 88,64	R\$ 111,00	R\$ 3.368,32	R\$ 4.218,00
2.10.26	97607	LUMINÁRIA ARANDELA TIPO TARTARUGA, DE SOBREPOR, COM 1 LÂMPADA LED DE 6 W, SEM REATOR - FORNECIMENTO E INSTALAÇÃO. AF_02/2020	SINAPI	UN	6,00	R\$ 121,45	R\$ 152,08	R\$ 728,70	R\$ 912,48
2.10.27	C3734	REMANEJAMENTO DE CONDENSADORES DE MINICENTRAIS DE AR CONDICIONADO, INCLUSIVE PONTO DE FORÇA E RECARGA DE GAS	SEINFRA	UN	1,00	R\$ 1.379,80	R\$ 1.727,79	R\$ 1.379,80	R\$ 1.727,79
2.10.28	104473	COMPOSIÇÃO PARAMÉTRICA DE PONTO ELÉTRICO DE ILUMINAÇÃO, COM INTERRUPTOR SIMPLES, EM EDIFÍCIO RESIDENCIAL COM ELETRODUTO EMBUTIDO EM RASGOS NAS PAREDES, INCLUSO TOMADA, ELETRODUTO, CABO, RASGO E CHUMBAMENTO (SEM LUMINÁRIA E LÂMPADA). AF_11/2022	SINAPI	UN	1,00	R\$ 152,39	R\$ 190,82	R\$ 152,39	R\$ 190,82
2.10.29	104475	COMPOSIÇÃO PARAMÉTRICA DE PONTO ELÉTRICO DE TOMADA DE USO GERAL 2P+T (10A/250V) EM EDIFÍCIO RESIDENCIAL COM ELETRODUTO EMBUTIDO EM RASGOS NAS PAREDES, INCLUSO TOMADA, ELETRODUTO, CABO, RASGO, QUEBRA E CHUMBAMENTO. AF_11/2022	SINAPI	UN	6,00	R\$ 130,91	R\$ 163,93	R\$ 785,46	R\$ 983,58
2.11	INSTALAÇÕES HIDRÁULICAS							R\$ 5.062,67	R\$ 6.338,63
2.11.1	C2616	TUBO PVC SOLD. MARROM D= 25mm (3/4")	SEINFRA	M	250,00	R\$ 9,53	R\$ 11,93	R\$ 2.382,50	R\$ 2.982,50
2.11.2	89362	JOELHO 90 GRAUS, PVC, SOLDÁVEL, DN 25MM, INSTALADO EM RAMAL OU SUB-RAMAL DE ÁGUA - FORNECIMENTO E INSTALAÇÃO. AF_06/2022	SINAPI	UN	25,00	R\$ 8,18	R\$ 10,24	R\$ 204,50	R\$ 256,00



PLANILHA ORÇAMENTÁRIA

OBRA:	REFORMA E AMPLIAÇÃO DA POLICLINICA ADERSON TAVARES BEZERRA	DATA :	28/11/2023	BDI :	25,22%	
DESCRIÇÃO:	REFORMA E AMPLIAÇÃO DA POLICLINICA ADERSON TAVARES BEZERRA	FORTE	VERSÃO	HORA	MES	DATA REF.
LOCAL:	RUA VICENTE ALENCAR OLIVEIRA, SN, MIRANDÃO, CRATO, CE	SEINFRA	028.1 COM DESONERAÇÃO	84,44%	47,48%	10/2023
CLIENTE:	CONSORCIO PUBLICO DE SAUDE DA MICRORREGIAO DE CRATO - CPSMC	SINAPI	2023/10 COM DESONERAÇÃO	84,44%	47,48%	11/2023

ITEM	CÓDIGO	DESCRIÇÃO	FORTE	UNIDADE	QTD	VALOR UNITÁRIO R\$		PREÇO TOTAL R\$	
						SEM BDI	COM BDI	SEM BDI	COM BDI
2.11.3	89366	JOELHO 90 GRAUS COM BUCHA DE LATÃO, PVC, SOLDÁVEL, DN 25MM, X 3/4 INSTALADO EM RAMAL OU SUB-RAMAL DE ÁGUA - FORNECIMENTO E INSTALAÇÃO. AF_06/2022	SINAPI	UN	29,00	R\$ 15,45	R\$ 19,35	R\$ 448,05	R\$ 561,15
2.11.4	90374	TÊ COM BUCHA DE LATÃO NA BOLSA CENTRAL, PVC, SOLDÁVEL, DN 25MM X 3/4, INSTALADO EM RAMAL OU SUB-RAMAL DE ÁGUA - FORNECIMENTO E INSTALAÇÃO. AF_06/2022	SINAPI	UN	2,00	R\$ 21,02	R\$ 26,32	R\$ 42,04	R\$ 52,64
2.11.5	C2166	REGISTRO DE GAVETA C/CANOPLA CROMADA D= 20mm (3/4")	SEINFRA	UN	18,00	R\$ 110,31	R\$ 138,13	R\$ 1.985,58	R\$ 2.486,34
2.12	INSTALAÇÕES SANITÁRIAS							R\$ 6.561,80	R\$ 8.216,72
2.12.1	C2593	TUBO PVC BRANCO P/ESGOTO D=100MM (4")	SEINFRA	M	35,00	R\$ 42,14	R\$ 52,77	R\$ 1.474,90	R\$ 1.846,95
2.12.2	C2596	TUBO PVC BRANCO P/ESGOTO D=50mm (2")	SEINFRA	M	52,00	R\$ 24,78	R\$ 31,03	R\$ 1.288,56	R\$ 1.613,56
2.12.3	C2595	TUBO PVC BRANCO P/ESGOTO D=40mm (1 1/2")	SEINFRA	M	76,00	R\$ 17,97	R\$ 22,50	R\$ 1.365,72	R\$ 1.710,00
2.12.4	89728	CURVA CURTA 90 GRAUS, PVC, SERIE NORMAL, ESGOTO PREDIAL, DN 40 MM, JUNTA SOLDÁVEL, FORNECIDO E INSTALADO EM RAMAL DE DESCARGA OU RAMAL DE ESGOTO SANITÁRIO. AF_08/2022	SINAPI	UN	23,00	R\$ 11,82	R\$ 14,80	R\$ 271,86	R\$ 340,40
2.12.5	89733	CURVA CURTA 90 GRAUS, PVC, SERIE NORMAL, ESGOTO PREDIAL, DN 50 MM, JUNTA ELÁSTICA, FORNECIDO E INSTALADO EM RAMAL DE DESCARGA OU RAMAL DE ESGOTO SANITÁRIO. AF_08/2022	SINAPI	UN	5,00	R\$ 22,85	R\$ 28,61	R\$ 114,25	R\$ 143,05
2.12.6	89733	CURVA CURTA 90 GRAUS, PVC, SERIE NORMAL, ESGOTO PREDIAL, DN 50 MM, JUNTA ELÁSTICA, FORNECIDO E INSTALADO EM RAMAL DE DESCARGA OU RAMAL DE ESGOTO SANITÁRIO. AF_08/2022	SINAPI	UN	3,00	R\$ 22,85	R\$ 28,61	R\$ 68,55	R\$ 85,83
2.12.7	C2355	TÊ PVC BRANCO P/ESGOTO D=100mm (4") - JUNTA C/ANÉIS	SEINFRA	UN	2,00	R\$ 49,70	R\$ 62,23	R\$ 99,40	R\$ 124,46
2.12.8	C1584	JUNÇÃO SIMPLES C/INSPEÇÃO PVC P/ESGOTO D=100mm (4")	SEINFRA	UN	3,00	R\$ 48,40	R\$ 60,61	R\$ 145,20	R\$ 181,83
2.12.9	C1582	JUNÇÃO SIMPLES DE REDUÇÃO PVC P/ESGOTO 100X50mm(4"X2")	SEINFRA	UN	7,00	R\$ 48,64	R\$ 60,91	R\$ 340,48	R\$ 426,37
2.12.10	89785	JUNÇÃO SIMPLES, PVC, SERIE NORMAL, ESGOTO PREDIAL, DN 50 X 50 MM, JUNTA ELÁSTICA, FORNECIDO E INSTALADO EM RAMAL DE DESCARGA OU RAMAL DE ESGOTO SANITÁRIO. AF_08/2022	SINAPI	UN	2,00	R\$ 26,01	R\$ 32,57	R\$ 52,02	R\$ 65,14
2.12.11	C4925	CAIXA SIFONADA PVC 100 X 100 X 50MM, ACABAMENTO INOX (GRELHA OU TAMPA CEGA)	SEINFRA	UN	7,00	R\$ 56,45	R\$ 70,69	R\$ 395,15	R\$ 494,83
2.12.12	89710	RALO SECO, PVC, DN 100 X 40 MM, JUNTA SOLDÁVEL, FORNECIDO E INSTALADO EM RAMAL DE DESCARGA OU EM RAMAL DE ESGOTO SANITÁRIO. AF_08/2022	SINAPI	UN	12,00	R\$ 17,99	R\$ 22,53	R\$ 215,88	R\$ 270,36
2.12.13	89724	JOELHO 90 GRAUS, PVC, SERIE NORMAL, ESGOTO PREDIAL, DN 40 MM, JUNTA SOLDÁVEL, FORNECIDO E INSTALADO EM RAMAL DE DESCARGA OU RAMAL DE ESGOTO SANITÁRIO. AF_08/2022	SINAPI	UN	16,00	R\$ 8,95	R\$ 11,21	R\$ 143,20	R\$ 179,36
2.12.14	89744	JOELHO 90 GRAUS, PVC, SERIE NORMAL, ESGOTO PREDIAL, DN 100 MM, JUNTA ELÁSTICA, FORNECIDO E INSTALADO EM RAMAL DE DESCARGA OU RAMAL DE ESGOTO SANITÁRIO. AF_08/2022	SINAPI	UN	8,00	R\$ 26,96	R\$ 33,76	R\$ 215,68	R\$ 270,08
2.12.15	C3738	INSTALAÇÃO DE TUBO DE VENTILAÇÃO 50mm C/ L=4m, C/ REBOCO E PINTURA A CAL (C/ MATERIAL)	SEINFRA	UN	5,00	R\$ 74,19	R\$ 92,90	R\$ 370,95	R\$ 464,50
2.13	INSTALAÇÕES DE CLIMATIZAÇÃO							R\$ 10.787,39	R\$ 13.508,81
2.13.1	CP-31941116	CAIXA DE PASSAGEM PARA AR CONDICIONADO - FORNECIMENTO E INSTALAÇÃO	Composições Próprias	UN	15,00	R\$ 76,19	R\$ 95,41	R\$ 1.142,85	R\$ 1.431,15
2.13.2	C4777	REDE FRIGORÍGENA C/ TUBO DE COBRE 3/8" FLEXÍVEL, ISOLADO COM BORRACHA ELASTOMÉRICA, SUSTENTAÇÃO, SOLDA E LIMPEZA	SEINFRA	M	64,40	R\$ 51,18	R\$ 64,09	R\$ 3.295,99	R\$ 4.127,40



PLANILHA ORÇAMENTÁRIA

OBRA:	REFORMA E AMPLIAÇÃO DA POLICLINICA ADERSON TAVARES BEZERRA	DATA :	28/11/2023	BDI :	25,22%	
DESCRIÇÃO:	REFORMA E AMPLIAÇÃO DA POLICLINICA ADERSON TAVARES BEZERRA	FONTE	VERSÃO	HORA	MES	DATA REF.
LOCAL:	RUA VICENTE ALENCAR OLIVEIRA, SN, MIRANDÃO, CRATO, CE	SEINFRA	028.1 COM DESONERAÇÃO	84,44%	47,48%	10/2023
CLIENTE:	CONSORCIO PUBLICO DE SAUDE DA MICRORREGIAO DE CRATO - CPSMC	SINAPI	2023/10 COM DESONERAÇÃO	84,44%	47,48%	11/2023

ITEM	CÓDIGO	DESCRIÇÃO	FONTE	UNIDADE	QTD	VALOR UNITÁRIO R\$		PREÇO TOTAL R\$	
						SEM BDI	COM BDI	SEM BDI	COM BDI
2.13.3	97330	TUBO EM COBRE FLEXÍVEL, DN 5/8", COM ISOLAMENTO, INSTALADO EM RAMAL DE ALIMENTAÇÃO DE AR CONDICIONADO COM CONDENSADORA INDIVIDUAL FORNECIMENTO E INSTALAÇÃO. AF_12/2015	SINAPI	M	64,40	R\$ 61,64	R\$ 77,19	R\$ 3.969,62	R\$ 4.971,04
2.13.4	C2626	TUBO PVC SOLD. MARROM INCL.CONEXÕES D= 32mm(1")	SEINFRA	M	74,11	R\$ 32,10	R\$ 40,20	R\$ 2.378,93	R\$ 2.979,22
2.14	INSTALAÇÕES PROTEÇÃO DE COMBATE A INCÊNDIO							R\$ 1.843,40	R\$ 2.308,32
2.14.1	C4649	SINALIZAÇÃO PARA EXTINTOR	SEINFRA	UN	4,00	R\$ 51,89	R\$ 64,98	R\$ 207,56	R\$ 259,92
2.14.2	101911	EXTINTOR DE INCÊNDIO PORTÁTIL COM CARGA DE PQS DE 12 KG, CLASSE BC - FORNECIMENTO E INSTALAÇÃO. AF_10/2020_PE	SINAPI	UN	4,00	R\$ 408,96	R\$ 512,10	R\$ 1.635,84	R\$ 2.048,40
2.15	LOUÇAS, METAIS E ACESSÓRIOS							R\$ 22.032,68	R\$ 27.589,33
2.15.1	86943	LAVATÓRIO LOUÇA BRANCA SUSPENSO, 29,5 X 39CM OU EQUIVALENTE, PADRÃO POPULAR, INCLUSO SIFÃO FLEXÍVEL EM PVC, VÁLVULA E ENGATE FLEXÍVEL 30CM EM PLÁSTICO E TORNEIRA CROMADA DE MESA, PADRÃO POPULAR - FORNECIMENTO E INSTALAÇÃO. AF_01/2020	SINAPI	UN	18,00	R\$ 263,82	R\$ 330,36	R\$ 4.748,76	R\$ 5.946,48
2.15.2	C1151	DUCHA P/ WC CROMADO (INSTALADO)	SEINFRA	UN	5,00	R\$ 72,80	R\$ 91,16	R\$ 364,00	R\$ 455,80
2.15.3	100848	VASO SANITÁRIO INFANTIL LOUÇA BRANCA - FORNECIMENTO E INSTALACAO. AF_01/2020	SINAPI	UN	2,00	R\$ 590,97	R\$ 740,01	R\$ 1.181,94	R\$ 1.480,02
2.15.4	95471	VASO SANITARIO SIFONADO CONVENCIONAL PARA PCD SEM FURO FRONTAL COM LOUÇA BRANCA SEM ASSENTO - FORNECIMENTO E INSTALAÇÃO. AF_01/2020	SINAPI	UN	3,00	R\$ 814,56	R\$ 1.019,99	R\$ 2.443,68	R\$ 3.059,97
2.15.5	100851	ASSENTO SANITÁRIO INFANTIL - FORNECIMENTO E INSTALACAO. AF_01/2020	SINAPI	UN	2,00	R\$ 82,00	R\$ 102,68	R\$ 164,00	R\$ 205,36
2.15.6	100849	ASSENTO SANITÁRIO CONVENCIONAL - FORNECIMENTO E INSTALACAO. AF_01/2020	SINAPI	UN	3,00	R\$ 40,94	R\$ 51,27	R\$ 122,82	R\$ 153,81
2.15.7	100865	BARRA DE APOIO LATERAL ARTICULADA, COM TRAVA, EM ACO INOX POLIDO, FIXADA NA PAREDE - FORNECIMENTO E INSTALAÇÃO. AF_01/2020	SINAPI	UN	8,00	R\$ 739,15	R\$ 925,56	R\$ 5.913,20	R\$ 7.404,48
2.15.8	100866	BARRA DE APOIO RETA, EM ACO INOX POLIDO, COMPRIMENTO 60CM, FIXADA NA PAREDE - FORNECIMENTO E INSTALAÇÃO. AF_01/2020	SINAPI	UN	5,00	R\$ 388,32	R\$ 486,25	R\$ 1.941,60	R\$ 2.431,25
2.15.9	100868	BARRA DE APOIO RETA, EM ACO INOX POLIDO, COMPRIMENTO 80 CM, FIXADA NA PAREDE - FORNECIMENTO E INSTALAÇÃO. AF_01/2020	SINAPI	UN	12,00	R\$ 429,39	R\$ 537,68	R\$ 5.152,68	R\$ 6.452,16
2.16	POÇOS E CAIXAS							R\$ 6.249,64	R\$ 7.825,79
2.16.1	C2845	INST. DE HIDRÔMETRO E CAVALETE C/ CAIXA NO MURO P002 (CASO I)	SEINFRA	UN	1,00	R\$ 69,88	R\$ 87,50	R\$ 69,88	R\$ 87,50
2.16.2	102623	CAIXA D'ÁGUA EM POLIETILENO, 1000 LITROS (INCLUSOS TUBOS, CONEXÕES E TORNEIRA DE BÓIA) - FORNECIMENTO E INSTALAÇÃO. AF_06/2021	SINAPI	UN	2,00	R\$ 833,44	R\$ 1.043,63	R\$ 1.666,88	R\$ 2.087,26
2.16.3	C4162	FOSSA SÉPTICA E SUMIDOURO EM ANÉIS D=1,20M	SEINFRA	UN	1,00	R\$ 3.230,90	R\$ 4.045,73	R\$ 3.230,90	R\$ 4.045,73
2.16.4	C0609	CAIXA EM ALVENARIA (60X60X60cm) DE 1/2 TIJOLO COMUM, LASTRO DE CONCRETO E TAMPA DE CONCRETO	SEINFRA	UN	1,00	R\$ 465,14	R\$ 582,45	R\$ 465,14	R\$ 582,45
2.16.5	C2768	ESCADA DE MARINHEIRO EM FERRO CHATO C/PROTEÇÃO	SEINFRA	M	1,00	R\$ 816,84	R\$ 1.022,85	R\$ 816,84	R\$ 1.022,85
2.17	PINTURA							R\$ 40.466,98	R\$ 50.667,79
2.17.1	PINTURA INTERNAS							R\$ 29.214,40	R\$ 36.579,00
2.17.1.1	88485	FUNDO SELADOR ACRÍLICO, APLICAÇÃO MANUAL EM PAREDE, UMA DEMÃO. AF_04/2023	SINAPI	M2	1.094,21	R\$ 3,29	R\$ 4,12	R\$ 3.599,95	R\$ 4.508,15



PLANILHA ORÇAMENTÁRIA

OBRA:	REFORMA E AMPLIAÇÃO DA POLICLINICA ADERSON TAVARES BEZERRA	DATA :	28/11/2023	BDI :	25,22%	
DESCRIÇÃO:	REFORMA E AMPLIAÇÃO DA POLICLINICA ADERSON TAVARES BEZERRA	FONTE	VERSÃO	HORA	MES	DATA REF.
LOCAL:	RUA VICENTE ALENCAR OLIVEIRA, SN, MIRANDÃO, CRATO, CE	SEINFRA	028.1 COM DESONERAÇÃO	84,44%	47,48%	10/2023
CLIENTE:	CONSORCIO PUBLICO DE SAUDE DA MICRORREGIAO DE CRATO - CPSMC	SINAPI	2023/10 COM DESONERAÇÃO	84,44%	47,48%	11/2023

ITEM	CÓDIGO	DESCRIÇÃO	FONTE	UNIDADE	QTD	VALOR UNITÁRIO R\$		PREÇO TOTAL R\$	
						SEM BDI	COM BDI	SEM BDI	COM BDI
2.17.1.2	88495	EMASSAMENTO COM MASSA LÁTEX, APLICAÇÃO EM PAREDE, UMA DEMÃO, LIXAMENTO MANUAL. AF_04/2023	SINAPI	M2	796,60	R\$ 9,55	R\$ 11,96	R\$ 7.607,53	R\$ 9.527,34
2.17.1.3	88489	PINTURA LÁTEX ACRÍLICA PREMIUM, APLICAÇÃO MANUAL EM PAREDES, DUAS DEMÃOS. AF_04/2023	SINAPI	M2	1.094,21	R\$ 9,89	R\$ 12,38	R\$ 10.821,74	R\$ 13.546,32
2.17.1.4	88494	EMASSAMENTO COM MASSA LÁTEX, APLICAÇÃO EM TETO, UMA DEMÃO, LIXAMENTO MANUAL. AF_04/2023	SINAPI	M2	241,60	R\$ 17,82	R\$ 22,31	R\$ 4.305,31	R\$ 5.390,10
2.17.1.5	88488	PINTURA LÁTEX ACRÍLICA PREMIUM, APLICAÇÃO MANUAL EM TETO, DUAS DEMÃOS. AF_04/2023	SINAPI	M2	241,60	R\$ 11,92	R\$ 14,93	R\$ 2.879,87	R\$ 3.607,09
2.17.2	PINTURA EXTERNAS							R\$ 7.455,90	R\$ 9.334,89
2.17.2.1	C2461	TEXTURA ACRÍLICA 1 DEMÃO EM PAREDES EXTERNAS	SEINFRA	M2	490,78	R\$ 13,81	R\$ 17,29	R\$ 6.777,67	R\$ 8.485,59
2.17.2.2	C1907	PINTURA DE PISO INTERNO/EXTERNO. C/TINTA BASE RESINA ACRÍLICA-QUARTZO.2 DEMÃOS	SEINFRA	M2	10,28	R\$ 22,26	R\$ 27,87	R\$ 228,83	R\$ 286,50
2.17.2.3	104641	PINTURA LÁTEX ACRÍLICA ECONÔMICA, APLICAÇÃO MANUAL EM PAREDES, DUAS DEMÃOS. AF_04/2023	SINAPI	M2	60,00	R\$ 7,49	R\$ 9,38	R\$ 449,40	R\$ 562,80
2.17.3	ESQUADRIAS DE MADEIRAS E METALICAS							R\$ 3.796,68	R\$ 4.753,90
2.17.3.1	C1206	EMASSAMENTO DE ESQUADRIAS DE MADEIRA P/TINTA ÓLEO OU ESMALTE 2 DEMÃOS	SEINFRA	M2	89,46	R\$ 17,80	R\$ 22,29	R\$ 1.592,39	R\$ 1.994,06
2.17.3.2	C1280	ESMALTE DUAS DEMÃOS EM ESQUADRIAS DE MADEIRA	SEINFRA	M2	89,46	R\$ 24,64	R\$ 30,85	R\$ 2.204,29	R\$ 2.759,84
2.18	IDENTIFICAÇÃO HOSPITALAR							R\$ 16.673,82	R\$ 20.878,58
2.18.1	C4623	PISO PODOTÁTIL INTERNO EM BORRACHA 30x30cm ASSENTAMENTO COM COLA VINIL (FORNECIMENTO E ASSENTAMENTO)	SEINFRA	M2	58,20	R\$ 235,82	R\$ 295,29	R\$ 13.724,72	R\$ 17.185,88
2.18.2	COM-39570276	PLACA EM PVC 45x14CM C/ ADESIVO VINIL LEITOSO APLICADO EM 1 FACE E FIXAÇÃO COM FITA DUPLA FACE (FORNECIMENTO E INSTALAÇÃO)	Composições Próprias	UN	22,00	R\$ 47,83	R\$ 59,89	R\$ 1.052,26	R\$ 1.317,58
2.18.3	C4648	PLACAS COM BRAILLE PARA SINALIZAÇÃO TÁTIL	SEINFRA	UN	22,00	R\$ 86,22	R\$ 107,96	R\$ 1.896,84	R\$ 2.375,12
2.19	SERVIÇOS DIVERSOS							R\$ 6.316,33	R\$ 7.909,88
2.19.1	C1869	PEITORIL DE GRANITO L= 15 cm	SEINFRA	M	21,40	R\$ 95,24	R\$ 119,26	R\$ 2.038,14	R\$ 2.552,16
2.19.2	C1625	LIMPEZA DE PISOS E REVESTIMENTOS	SEINFRA	M2	72,45	R\$ 9,43	R\$ 11,81	R\$ 683,20	R\$ 855,63
2.19.3	C1628	LIMPEZA GERAL	SEINFRA	M2	278,25	R\$ 12,92	R\$ 16,18	R\$ 3.594,99	R\$ 4.502,09

VALOR TOTAL: R\$ 981.762,04

Novcentos e Oitenta e Um Mil Setecentos e Sessenta e Dois reais e Quatro centavos

RESUMO DO ORÇAMENTO							
	OBRA:	REFORMA E AMPLIAÇÃO DA POLICLINICA ADERSON TAVARES BEZERRA	DATA : 28/11/2023		BDI : 25,22%		
	DESCRIÇÃO:	REFORMA E AMPLIAÇÃO DA POLICLINICA ADERSON TAVARES BEZERRA	FORNTE	VERSÃO	HORA	MES	REF.
	LOCAL:	RUA VICENTE ALENCAR OLIVEIRA, SN, MIRANDÃO, CRATO, CE	SEINFRA	028.1 COM DESONERAÇÃO	84,44%	47,48%	10/2023
	CLIENTE:	CONSORCIO PUBLICO DE SAUDE DA MICRORREGIAO DE CRATO - CPSMC	SINAPI	2023/10 COM DESONERAÇÃO	84,44%	47,48%	11/2023

CÓDIGO	DESCRIÇÃO	PREÇO TOTAL	%
1	REFORMA	R\$ 245.884,18	25,05%
2	AMPLIAÇÃO	R\$ 735.877,86	74,95%
VALOR TOTAL:		R\$ 981.762,04	100,00%

Novecentos e Oitenta e Um Mil Setecentos e Sessenta e Dois reais e Quatro centavos

COTAÇÕES

Casa > Iluminação > Luminárias e Luzes de Teto > Plafons

Patrocinado



Passa o mouse para ampliar a imagem



Painel Led Luminária Plafon de sobrepor 30cm, 24w, 6500k-Luz branca, bivolt, Avant

Visite a loja Avant

4,4

118 avaliações de clientes

6 perguntas respondidas

Escolha da Amazon para "plafon led"

Mais de 500 compras no mês passado

R\$ 42⁵⁸



Pagamentos e Segurança



Enviado pela Amazon



Política de devolução

Outros preços estão disponíveis em [mais opções de compra](#), com ofertas que podem não ser elegíveis para o Amazon Prime.

Marca	Avant
Cor	Branco
Material	Plástico
Tipo de quarto	áreas de convivência., quartos, Sala de estar, Cozinha, Sala de jantar

Dimensões do produto 31L x 22W x 31H centímetros

Sobre este item

- O PAINEL POP SOBREPOR AVANT é versátil e pode ser usado em ambientes residenciais, comerciais e corporativos, proporcionando uma iluminação homogênea com design leve e moderno.
- Fluxo luminoso constante em toda faixa de tensão.
- Tipo de instalação: Sobrepor.
- Painel de 30 cm LED disponível nas potências de 24W ,material:plástico.
- Tensão nominal Bivolt: 100V a 240V, > Fator de potência:≥0,50, Baixo consumo de energia. vida útil, 25 mil horas

Classificação do cliente por recurso

Fácil de instalar	4,3
Custo-benefício	4,2
Calor	4,0
Qualidade do material	3,9

[Ver todas as avaliações](#)

R\$ 42⁵⁸

Entrega **GRÁTIS**: 8 - 18 de Dezembro no seu primeiro pedido

Este produto será entregue antes do Natal

Enviar para 63125070

Em estoque

Quantidade: 1

Adicionar ao carrinho

Comprar agora

Enviado por Amazon.com.br
Vendido por Amazon.com.br
Devolução [Pode ser devolvido até 31 de janeiro de 2024](#)
Pagamento [Transação segura](#)

Comprar este item como presente

Adicionar à Lista

Comparar outras 9 ofertas a partir de R\$ 42⁵⁸ **Frete GRÁTIS** no seu primeiro pedido.

Ofertas de vendedores na Amazon

R\$ 26,50 Adicionar ao carrinho

+R\$ 22,06 de envio
Vendido por: Grupo Barro

R\$ 24,90 Adicionar ao carrinho

+R\$ 43,19 de envio
Vendido por: Jade-Shop

R\$ 32,00 Adicionar ao carrinho

+R\$ 22,06 de envio
Vendido por: Loja Bausi

Patrocinado

Patrocinado

Frequentemente comprados juntos



+



+



Preço total: R\$ 93,94
Adicionar todos os 3 ao carrinho

Estes itens são enviados e vendidos por vendedores diferentes.
[Ver detalhes](#)

Este item: Painel Led Luminária Plafon de sobrepor 30cm, 24w, 6500k-Luz branca, bivolt, Avant
R\$42⁵⁸

Painel Led Luminária Plafon de sobrepor 22cm, 18w, 6500k-Luz branca, bivolt, Avant
R\$24⁹⁰

Avant Pop - Painel de Embutir LED, 18W Bivolt, Quadrado, Branco
R\$26⁴⁶

Receba recomendações instantâneas

e acima

[Mais Filtros](#)

Grid of product recommendations with images, prices, and 'Ver semelhantes' buttons.

- Item 1: R\$33³⁹, 4 items, [Ver semelhantes](#)
- Item 2: R\$47⁹⁰, 9 items, [Ver semelhantes](#)
- Item 3: R\$31⁸⁰ De: R\$36,28, 58 items, [Ver semelhantes](#)
- Item 4: R\$32⁶⁰ De: R\$40,95, 49 items, [Ver semelhantes](#)
- Item 5: R\$21⁴² De: R\$24,90, 1.009 items, [Ver semelhantes](#)
- Item 6: R\$15³⁰ De: R\$22,90, 363 items, [Ver semelhantes](#)
- Item 7: R\$17³⁴ De: R\$18,90, 249 items, [Ver semelhantes](#)
- Item 8: R\$19⁹², 18 items, [Ver semelhantes](#)
- Item 9: R\$65⁹⁶ De: R\$92,99, 2 items, [Ver semelhantes](#)
- Item 10: R\$239⁹⁰, 1 item, [Ver semelhantes](#)
- Item 11: R\$64⁵³, 1 item, [Ver semelhantes](#)
- Item 12: R\$105⁹⁰, 6 items, [Ver semelhantes](#)

[Ver mais](#)

Produtos relacionados a este item

Patrocinado



Plafon Led 24W Stella Sobrepor Deep 25cm Preto 3000K STH20904PTO/30
R\$ 157,12

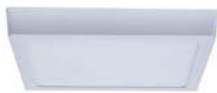

Painel Plafon LED 18W de Sobrepor Quadrado 22cm, Bivolt, 3000k Branco Quente, Avant
44
R\$ 28,13



Painel Plafon LED 24W de Embutir Redondo 30cm, Bivolt, 6500k Branco frio, Avant
89
R\$ 44,90



LED Painel plafon de Embutir Bivolt 18W, 3000k Branco quente, 858100576, Avant
104



Painel Plafon LED 6W de Embutir Quadrado 12cm, Bivolt, 6500k Branco Frio, Avant
55
R\$ 26,51



Luminária sobrepor c Bivolt 26W (Preto)
R\$ 259,00

Mais produtos que você pode gostar para sua Casa



Painel Led Luminária Plafon de sobrepor 22cm, 18w, 6500k-Luz branca, bivolt, Avant

59

R\$24,90

Entrega em dez 20 - 21

Frete por R\$ 23,31



Painel Plafon Led 30W de Embutir Quadrado 40cm, Bivolt, 6500K Luz Branco frio, AVANT

15

R\$100,37



Luminária LED 24W 3000K Elgin Redonda de Embutir Bivolt Luz Amarela Quente

5

1 oferta a R\$ 47,76



Taschibra PAINEL LED 24W LUX QUADRADO SOBREPOR 3000K, Branco

4

R\$63,11



Kit 10 peças Luminária Plafon LED Quadrado Embutir 18w Branco Frio 6500k

28

R\$165,90

Frete por R\$ 91,90



Kit 5 Lumii Led De Sol Quadrada 6000K

R\$83,90

Frete por R\$

Descrição do produto

O PAINEL POP SOBREPOR AVANT é versátil e pode ser usado em ambientes residenciais, comerciais e corporativos, proporcionando uma iluminação homogênea com design leve e moderno.

Informações sobre o produto

Detalhes técnicos

Cor	Branco
Certificação	INMETRO: 00/0000; Não aplicável
Tipo de material	Plástico
É necessária montagem	Sim
Número de produtos	1
Descrição da garantia	A garantia inicia-se na data de compra do produto e respeita as condições de uso descritas na embalagem, sendo necessário apresentar a Nota Fiscal.
Precisa de pilhas ou baterias?	Não
Voltagem	110 Volts, 220 Volts
Etiqueta Nacional de Eficiência Energética (ENCE)	A
Componentes incluídos	1 Plafon
Marca	Avant
Dimensões do produto	31 x 22 x 31 cm; 300 g
EAN	7899452023476

Informações adicionais

Dimensões do pacote	26.8 x 26.6 x 2.8 centímetros
Número do modelo	903041371
ASIN	B0BT2VJSMG
Disponível para compra desde	25 janeiro 2023
Avaliações de clientes	4,4 118 avaliações de clientes 4,4 de 5 estrelas
Ranking dos mais vendidos	Nº 431 em Casa (Conheça o Top 100 na categoria Casa) Nº 4 em Plafons

Informações importantes

Informações de segurança

Temperatura ambiente: -5°C a 40°C

Produtos relacionados a este item

Patrocinado



Plafon Led 24W Stella Sobrepór Deep 25cm Preto 3000K STH20904PTO/30
R\$ 157,12



Spot Supimpa LED, Quadrado, Luz branca 6500K, 5W, Bivolt, Avant, branco, SPOT...
555
R\$ 15,00



Luminária de LED de sobrepór quadrada Bivolt 26W 3 em 1 (Branco)
13
R\$ 259,00



Luminária de LED de sobrepór redonda Bivolt 27W 3 em 1 com luz central (Branco)
4
R\$ 249,00



Luminária Plafon de Sobrepór Acrílico 20x20 Cm Quadrado - 2000/20
R\$ 69,90



Painel Plaf de Sobrepór 22cm, Bivolt Branco Qu...
R\$ 28,10

Patrocinado

Procurando informações específicas?

Avaliações de clientes

4,4 de 5

118 avaliações globais



Como as avaliações e classificações de clientes funcionam

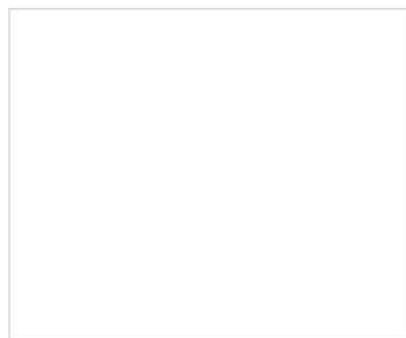

Patrocinado

Avaliações com imagens

[Ver todas as fotos >](#)



Melhores avaliações

Principais avaliações do Brasil

Isabelly Tavares Correia

Ótimas

Avaliado no Brasil em 15 de novembro de 2023

Compra verificada

Ótimo produto, todas vieram conforme anúncio.

A haste que vem é meio fuleira, bem fininha, então para não ceder e a lâmpada ficar com um aspecto de que está "pendurada" é bom vocês inventarem uma gambiarra aí

Eu usei um pedaço de metal mais firme e o prendi à haste usando tarape, aí ficou mais firme e deu tudo certo.

Comprei 7 lâmpadas, todas vieram devidamente embaladas e sem avarias. Todas as 7 funcionando perfeitamente.

1 pessoa achou isso útil

Útil

Denunciar

Forasteiro

painel Led, Avante 24W

Avaliado no Brasil em 24 de novembro de 2023

Compra verificada

Gostei Do Modelo, E Também por Ser de Alumínio e Com Preço Acessível, Eficiente iluminação, Entrega Dentro do Prazo, Grupo Barro, Recomendo!!

Denunciar

 Rodrigo Menna Barreto Rodrigues

excelente produto

Avaliado no Brasil em 13 de novembro de 2023

Compra verificada

Muito pratica a instalação. estou satisfeito.

Denunciar

 Carlos Alberto pizzamiglio

PAINEL LED

Avaliado no Brasil em 13 de novembro de 2023

Compra verificada

OTIMO PRODUTO

Denunciar

 O encaixe não pulseira não serve para o Watch 4/5, pois é diferente. Ela é quadrada é não em formato de V conforme o relógio.

Descrição errada

Avaliado no Brasil em 27 de outubro de 2023

Compra verificada

O produto é bom, mas a descrição está errada, o painel não é 30 x30cm nem 31x31cm conforme diz a descrição, ele é de 29x29cm, conforme a foto que enviei.

O vendedor poderia consertar somente isso para não frustrar o cliente

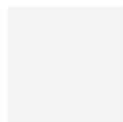

2 pessoas acharam isso útil

Denunciar

 Paulo Fontoura

Muito bom produto

Avaliado no Brasil em 13 de novembro de 2023

Compra verificada

Custo e benefício valem muito a pena

Denunciar

 Manoel

Produto de qualidade.

Avaliado no Brasil em 9 de novembro de 2023

Compra verificada

Até o momento funciona perfeitamente.

Denunciar

 Leonardo Valandro Zanetti

Corpo não é de plástico

Avaliado no Brasil em 2 de novembro de 2023

Compra verificada

O produto é bem superior em relação à outras marcas, a estrutura é de metal e não plástico.

Denunciar

[Veja mais avaliações >](#)



Patrocinado

[Voltar ao início](#)

Conheça-nos

- [Sobre a Amazon](#)
- [Informações corporativas](#)
- [Carreiras](#)
- [Comunicados à imprensa](#)
- [Comunidade](#)
- [Acessibilidade](#)
- [Amazon Science](#)

Ganhe dinheiro conosco

- [Venda na Amazon](#)
- [Proteja e construa a sua marca](#)
- [Publique seus livros](#)
- [Seja um associado](#)
- [Anuncie seus produtos](#)

Pagamento

- [Meios de Pagamento](#)
- [Compre com Pontos](#)
- [Cartão de Crédito](#)

Deixe-nos ajudar você

- [Sua conta](#)
- [Frete e prazo de entrega](#)
- [Devoluções e reembolsos](#)
- [Gerencie seu conteúdo e dispositivos](#)
- [Ajuda](#)

Austrália | Alemanha | Canadá | China | Cingapura | Espanha | Estados Unidos | França | Holanda | Índia | Itália | Japão | México | Polônia | Emirados Árabes Unidos
 | Reino Unido | Turquia
 E não se esqueça:
 Amazon Web Services

[Condições de Uso](#) | [Notificação de Privacidade](#) | [Cookies](#) | [Anúncios Baseados em Interesses](#)
 © 2021-2023 Amazon.com, Inc. ou suas afiliadas.

Amazon Serviços de Varejo do Brasil Ltda. | CNPJ 15.436.940/0001-03

Av. Juscelino Kubitschek, 2041, Torre E, 18º andar - São Paulo CEP: 04543-011| [Fale conosco](#) | ajuda-amazon@amazon.com.br

Formas de pagamento aceitas: cartões de crédito (Visa, MasterCard, Elo e American Express), cartões de débito (Visa e Elo), Boletão e Pix.

BAHIA

Entregar em:
63125-070 - Crato

O que você tá procurando?

Entre ou cadastre-se
para ver seus pedidos

Compre por departamentos

Telefonia

Eletrodomésticos

TVs e Vídeo

Móveis

Eletroportáteis

Informática

Serviços

Carnê Digital

Black Friday

Ofertas da TV

Retira Rápido

Portal do Carnê

Baixe o APP

banQi

Venda seus produtos

VIP

casasbahia.com.br > Ar e Ventilação > Acessórios para Ar e Ventilação



★★★★★ | (0 avaliações)

Caixa de Passagem Ar Condicionado Split Pop 2 em 1 Polar

(Cód. Item 1514735553) Outros produtos [Polar](#)Vendido por [TECNO AR](#) e entregue por [Casas Bahia](#)**R\$ 25,00**

Comprar

ou em até 2x de R\$ 12,87 com juros (1.99% a.m)

[Ver mais opções de pagamento >](#)

Calcule o frete e prazo de entrega

63125-070

Consultar

Rua Vicente Alençar Oliveira, Mirandao - Crato - CE

Econômica	até 19 de dezembro, terça	R\$ 65,40
Normal	até 08 de dezembro, sexta	R\$ 78,04

[Ver regras de frete](#)

Descrição do produto

Caixa de Passagem Split POP 2 em 1

A caixa POP 2 em 1 garante uma instalação perfeita, por ser totalmente estanque e resistente protegendo a tubulação e evitando rupturas, contaminação e riscos de entupimento do dreno durante a obra. Por ser estrutura monobloco, a bandeja de dreno é 100% vedada, sem encaixes, furos ou emendas.

Sistema de dreno linear em declividade não permite acúmulo de água, anulando a formação de fungos e bactérias prejudiciais à saúde. Múltiplos pontos de entrada das tubulações com recorte simplificado. Linhas de corte com espessura de parede mais fina para facilitar a abertura das caixas. Modelo 2 em 1: com saída de dreno na vertical e horizontal/lateral. Conceito de reversibilidade, permitindo a instalação do dreno para os dois lados, ideal para instalação acima de portas e janelas. Produto mais econômico.





Características

Produto: Caixa Passagem Split POP 2 em 1
Matéria Prima: PEAD preto
Processo de Fabricação: Sopro
Dimensão: 29,0 x 17 x 5,0
Marca: Polar

- Características +
- Especificações Técnicas +
- Contato Polar +

[Denunciar produto](#)

Quem viu gostou

 <p>Caixa De Passagem Split Pop Max 002</p> <p>★★★★★ (0)</p> <p>R\$ 22,99 ou em até 2x de R\$ 11,84 com juros (1.99% a.m) ou R\$ 22,99</p>	 <p>Caixa de Passagem Polar CPP</p> <p>★★★★★ (0)</p> <p>R\$ 32,81 R\$ 32,81 ou em até 3x de R\$ 11,37 com juros (1.99% a.m) ou R\$ 30,84 no PIX</p>	 <p>Suporte Para Ar Condicionado Split De Ferro Até 12000Btus 40</p> <p>★★★★★ (1)</p> <p>R\$ 38,23 ou em até 4x de R\$ 10,04 com juros (1.99% a.m) ou R\$ 38,23</p>	 <p>Suporte de 400mm para Ar Condicionado Split 7.000 a 12.000 Btus</p> <p>★★★★★ (1)</p> <p>R\$ 21,60 R\$ 21,60 ou em até 2x de R\$ 11,12 com juros (1.99% a.m) ou R\$ 20,30 no PIX</p>
--	--	---	--

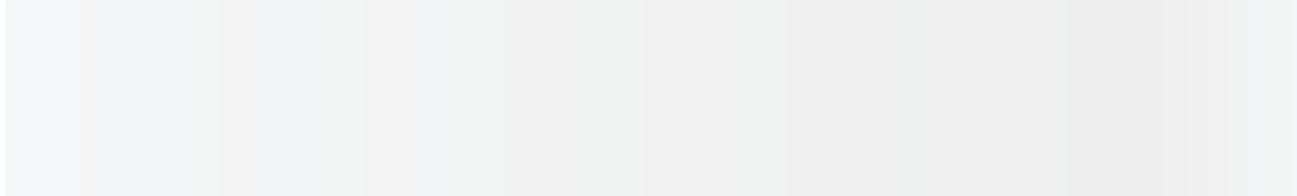

Informações importantes:

- Preços e condições de pagamento válidos somente para compras no site www.casasbahia.com.br.
- Em caso de divergência de preços, o valor final considerado será o do Carrinho de Compras.
- Imagens meramente ilustrativas.

CENTRAL DE VENDAS

Compre pelo Whatsapp 

CENTRAL DE ATENDIMENTO

4003-4336

Fale pelo Whatsapp 

PARA RJ E REGIÃO

0800-200-4336

MEUS PEDIDOS

Acompanhe seus pedidos

Editar cadastro

CASAS BAHIA

Quem somos

Serviços

Lista de Presentes

Trabalhe conosco

Venda seus produtos

Black Friday

Web Stories

Desenrola Brasil

Vai pra Onde Fabiano?

AJUDA

Mapa do Site

Atendimento em libras

Prazos e locais de entrega

Política de Troca e Devolução

Quantidade de itens por pedido

Portal de Privacidade

Política de Privacidade

Termos e Condições de Uso

Segurança Digital

ACOMPANHE NAS REDES SOCIAIS

FORMAS DE PAGAMENTOS

Cartões do Grupo

Crédito

Outras formas

Casas Bahia Ponto Extra Visa Mastercard Elo American Express Diners Club Hipercard Banescard JCB

BanQi Boletto Carnê Digital Pix

PRODUTOS MAIS BUSCADOS

- air fryer
- armario de cozinha
- arroz
- brinquedo
- cama
- celular
- celular motorola
- celular samsung
- cerveja
- colchão
- computador
- feijão
- ferro
- fogão
- fone de ouvido
- fralda
- galaxy
- galaxy a
- galaxy m
- galaxy s
- guarda roupa
- iphone
- iphone 11
- iphone 12
- iphone 13
- iphone 14
- iphone 15
- lava e seca
- liquidificador
- livro
- máquina de lavar
- notebook
- notebook gamer
- perfume
- pneu
- ração
- rack
- smart tv
- smartphone
- smartwatch
- sofa
- ssd
- tanquinho
- teclado
- tênis
- tv
- vinho
- whey
- xiaomi

GLOSSÁRIO

0-9 | A | B | C | D | E | F | G | H | I | J | K | L | M | N | O | P | Q | R | S | T | U | V | W | X | Y | Z

BAIXE O APP DA CASAS BAHIA



Preços e condições exclusivos para o site www.casasbahia.com.br, podendo sofrer alterações sem prévia notificação.
Grupo Casas Bahia S.A. | Avenida Rebouças, nº 3970, A28 | São Paulo - SP | CEP: 05420-918 | CNPJ: 33.041.260/0652-90 | Inscrição Estadual: 133.091.229.115



FÁCIL SOLUÇÃO VISUAL LTDA
RUA UNIAS FIGUEIRAS, 343, LIMOEIRO
JUAZEIRO DO NORTE - CE - 63.030.240
CNPJ: 17.786.162/0001-08
IE: 065087720 / IM: 1116614
FONE: (88)3571-2696 FONE2: (88)9880-27590
ACESSE: www.facilsolucaovisual.com.br
financeirofacilsolucao@gmail.com

Prezado(a) ,

Atendendo a sua solicitação, vimos por meio desta apresentar nossa proposta para confecção dos itens abaixo descritos:

Orçamento **3442** **PLACAS EM PVC**

Item	Descrição	Un.	Total
1	PLACAS EM PVC 2MM COM ADESIVO BRILHO IMPRESSO APLICADO L=0,450. A=0,140	R\$ 12,60	R\$ 12,60

Entrega: 8 dias corridos

P.Pgto: À Vista

Total: R\$ 12,60

Atenciosamente,

TAUANY

88988027590

FACILATENDIMENTO1@GMAIL.COM

Autorizo o(s) ítem(ns) supra assinalado(s), estou ciente que sou responsável pela liquidação dos mesmos e estou de acordo com o prazo de pagamento especificado.

Validade da Proposta: 8 dias

Emissão: 30/11/2023



Busca no Magalu

Bem-vindo :) Entre ou cadastre-se

Ofertas para Crato - 63125-070



Todos os departamentos Ofertas do Dia Celulares Móveis Eletrodomésticos TV e Vídeo Informática Black Friday Baixe o SuperApp Cartão Magalu

magalu > Casa e Construção > Iluminação > Paine

Painel Plafon Led 24w Quadrado Sobrepor 30x30 6500k - Avant

Código fe0gkgfcf7 | Ver descrição completa | AVANT

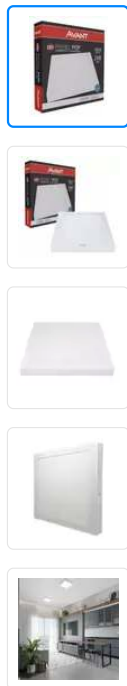

★★★★★ Avaliar produto



Cor: BRANCO-FRIO



Selecionar Voltagem

Bivolt

Vendido por A7leddistribuidora

Entregue por magalu

O Magalu garante a sua compra, do pedido à entrega. Saiba mais

R\$ 49,90
R\$ 32,00 no Pix
(10% de desconto)

Cartão de crédito sem juros R\$ 35,55 1xR\$ 35,55

COMPRAR AGORA

ADICIONAR À SACOLA

CRATO, CE - 63125-070 alterar

Receba em até 8 dias úteis Após o pagamento confirmado R\$ 24,06

Os prazos de entrega começam a contar a partir da confirmação de pagamento e podem variar para mais de uma unidade de um mesmo produto.

Informações da Loja

A7leddistribuidora Loja parceira Magalu 3.0

Ver mais informações da loja >

Seleção de produtos patrocinados para você

Patrocinados



Painel Plafon Led 24w Quadrado Sobrepor... R\$ 32,00 no Pix

[Voltar ao topo](#) [Descrição Completa](#) [Avaliação dos Clientes](#) [Formas de Pagamento](#)

Letreiro Digital 100x20cm Pannel Led Interno Com wifi App - Caetano St
~~R\$ 599,00~~
R\$ 539,10 no Pix

Lampada Led Bulbo 20w Avant Branca Fria 6500k Alta Potencia E27
R\$ 50,00 no Pix

Kit 10 Lampada Led Bulbo 20w Avant Branca Fria 6500k Alta Potencia E27
R\$ 135,00 no Pix

Kit 10 Lampada Led Bulbo 40w Branco Frio 6500k Alta Potencia E27 Avant
R\$ 240,00 no Pix

Kit 24 Lampada Branca Fria 6500k Alta Potencia E27
R\$ 250,00 no Pix

Informações do Produto

Painel Plafon Led 24w Quadrado Sobrepor 30x30 6500k - Avant

Plafon Led Quadrado Pannel Sobrepor 24 Watts Pronto para instalar e já vem com driver bivolt. Descubra a tecnologia LED aplicando o Pannel LED de Sobrepor em forros de gesso. Você vai experimentar um efeito luminoso difuso e uniforme, colocando conforto em primeiro lugar. Especificações Técnicas: Ficha Técnica Largura (cm): 30 x 30 cm Marca: Avant Cor da Luz: Branco Frio (Caso precise de outras temperaturas, consulte) Peso (kg): 0,520 Conteúdo da Embalagem: 1 Luminária Led Formato: Quadrado Informações Adicionais: Tensão Elétrica: Bivolt 100 / 240V Ambiente Indicado: Interno Cor: Branca Acompanha Driver Bivolt Índice de Proteção (IP): IP 20 Vida útil 25 mil horas (L70) Tensão Máxima: 24w Frequência: 60Hz Foto ilustrativa para divulgação do produto. Em caso de dúvidas, envie sua pergunta!

Painel Plafon Led 24w Quadrado Sobrepor... R\$ 32,00 no Pix

[Voltar ao topo](#)

[Descrição Completa](#)

[Avaliação dos Clientes](#)

[Formas de Pagamento](#)

Voltagem

Bivolt

[Denunciar Anúncio](#)



Painel de LED

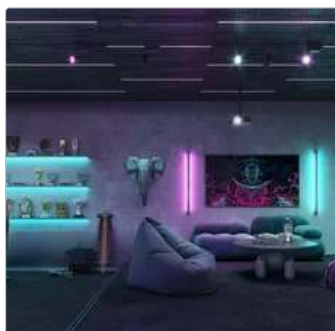

Utilizando as fitas LED na decoração de ambientes

Vem ver como deixar qualquer espaço iluminado e estiloso



Conheça o balizador

Tudo sobre o acessório perfeito pra iluminar seus espaços!



Lâmpada UV Germicida: o que é?

Saiba como e onde usar a lâmpada UV germicida

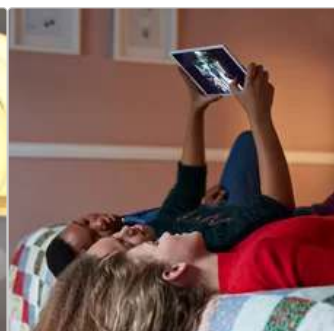

Arandela infantil: saiba mais

Tudo sobre esse acessório ótimo pra iluminar o quarto!

[Veja outros conteúdos](#)

Formas de pagamento

Cartão Luiza

(Produto + Frete)
Número de parcelas

R\$ 32,00 sem juros **10% de desconto**

	Total
02x de R\$ 18,52 com juros	R\$ 37,04
03x de R\$ 12,48 com juros	R\$ 37,43
04x de R\$ 9,45 com juros	R\$ 37,82
05x de R\$ 7,64 com juros	R\$ 38,21
06x de R\$ 6,43 com juros	R\$ 38,60
07x de R\$ 5,57 com juros	R\$ 39,00
08x de R\$ 4,92 com juros	R\$ 39,39
09x de R\$ 4,42 com juros	R\$ 39,80
10x de R\$ 4,02 com juros	R\$ 40,20
11x de R\$ 3,69 com juros	R\$ 40,62

Cartão de crédito

(Produto + Frete)
Número de parcelas

R\$ 35,55 sem juros

02x de R\$ 18,31 com juros	R\$ 36,61
03x de R\$ 12,32 com juros	R\$ 36,97
04x de R\$ 9,33 com juros	R\$ 37,34
05x de R\$ 7,54 com juros	R\$ 37,70
06x de R\$ 6,34 com juros	R\$ 38,07
07x de R\$ 5,49 com juros	R\$ 38,44
08x de R\$ 4,85 com juros	R\$ 38,81
09x de R\$ 4,35 com juros	R\$ 39,18
10x de R\$ 3,96 com juros	R\$ 39,56
11x de R\$ 3,63 com juros	R\$ 39,93

Pix

R\$ 32,00 **10% de desconto**
No PIX, com o código que será gerado na finalização da sua compra.

Boleto bancário

R\$ 35,55
No boleto bancário, que será gerado na finalização da sua compra.

Painel Plafon Led 24w Quadrado Sobrepor... R\$ 32,00 no Pix

[Voltar ao topo](#)

[Descrição Completa](#)

[Avaliação dos Clientes](#)

[Formas de Pagamento](#)

Consultas relacionadas: Painel Plafon Led 24w Quadrado Sobrepor 30x30 6500k - Avant Painel Plafon Painel Led 24w Quadrado Sobrepor 30x30 6500k - Avant Painel Led 24w Quadrado Sobrepor 30x30 6500k - Avant Painel Led 24w Quadrado Sobrepor 30x30 6500k - Avant Painel 24w Painel Quadrado Sobrepor 30x30 6500k - Avant Painel Quadrado Painel Sobrepor 30x30 6500k - Avant Painel Sobrepor

veja mais

Formas de pagamento



certificados e segurança



departamentos

ar e ventilação
artesanato
áudio
automotivo
bebês
beleza e perfumaria
brinquedos
cama, mesa e banho
câmeras e drones
casa e construção
celulares
colchões
comércio e indústria
cursos
eletrodomésticos
eletroportáteis
esportes e lazer
ferramentas e jardim

games
informática
instrumentos musicais
livros
mercado
móveis
papeleria
pet shop
relógios
saúde e cuidados pessoais
serviços
suplementos alimentares
tablets, iPads e e-readers
telefonía fixa
tv e vídeo
utilidades domésticas
vista magalu

marketplace

venda seus produtos
central de atendimento
atendimento
termo de compra e venda
arrependimento ou desistência
meus pedidos
trocas e devoluções
assistência técnica dos fabricantes
política de privacidade

serviços

recarga premiada
revista magalu
lista de casamento
chá de bebê
magalu empresas
consórcio magalu
cartão luiza
magalu seguros
parceiro magalu
cliente ouro
quero de casamento
maga mais
carnê digital

parcerias

seja nosso parceiro
institucional
quem somos
nossas lojas
blog da Lu
trabalhe conosco
programa ouro
assessoria de imprensa
investidores
investors
fornecedores
portal financeiro

compre pelo telefone

0800 773 3838
segunda a sexta das 8 às 22h e
sábados e domingos das 8 às 20h
(exceto feriados)
compre também pelo chat
online
acessibilidade
versão mobile

Preços e condições de pagamento exclusivos para compras via internet, podendo variar nas lojas físicas. Ofertas válidas na compra de até 5 peças de cada produto por cliente, até o término dos nossos estoques para internet. Caso os produtos apresentem divergências de valores, o preço válido é o da sacola de compras.

Vendas sujeitas a análise e confirmação de dados.

O Magazine Luiza atua como correspondente no País, nos termos da Resolução CMN nº 4.935/2021, e encaminha propostas de cartão de crédito e operações de crédito para a Luizacred S.A Sociedade de Crédito, Financiamento e Investimento inscrita no CNPJ sob o nº 02.206.577/0001-80.

Magazine Luiza S/A - CNPJ: 47.960.950/1088-36

Endereço: Rua Arnulfo de Lima, 2385 - Vila Santa Cruz, Franca/SP - CEP 14.403-471

© Magazine Luiza - Todos os direitos reservados. Endereço eletrônico: https://www.magazineluiza.com.br

Fale conosco: https://www.magazineluiza.com.br/central-de-atendimento/fale-conosco/



O que você procura na Leroy Merlin?



Departamentos

Seleção de Cupons

Tendências

Ofertas

Projetos

Dicas

Serviços

Natal

Programa de Fidelidade

Home > Ar e Ventilação > Ar Condicionado > Acessórios de Ar Condi... > Caixa Passagem para ...



Caixa Passagem para Ar Condicionado Split CPP 010 2 em 1 Polar

★★★★★ 5.0 (3) Cód. 89003642



Lista de Favoritos



Preço válido para o dia 30/11/2023 na região São Paulo e Região em compras realizadas pelo Site, Televidas ou Whatsapp (11 4007-1380). Para compras em nossas Lojas, verifique disponibilidade de estoque. O valor do frete não está incluso. Fotos meramente ilustrativas.

Descrição

Para instalação de split hi wall acima de portas e janelas. Ideal para alvenaria convencional. Outras aplicações: Alvenaria estrutural e gesso acartonado com espessura maior ou igual a 6cm.

[Ver descrição técnica](#)

Para acessar produtos e ofertas da sua região, identificamos que você está em Ceará.

- Características Técnicas
- Descrição do produto
- Avaliações
- Conteúdos

Produto	Polar
Uso Indicado	Caixa de Passagem
Tipo de Ar Condicionado	Instalação de Ar condicionados
Peso do Produto	Split e Split Inverter
	0,26 Kg

R\$ 23,90 /cada

R\$ 23,90 em até 1x de R\$ 23,90 sem juros

Vendido e entregue por Leroy Merlin

Formas de pagamento

Acumule 23 levando este produto agora

Comprar e receber

ou

Comprar e retirar

Calcule seu frete

63125-070 Não sei meu CEP

CEP válido

Retirada na loja em até 4 horas* por R\$ 0,00

Receba em até 7 dias úteis* por R\$ 167,60

Outras formas de frete para Crato - CE

*Atenção! O prazo e valores de frete podem variar conforme a quantidade e disponibilidade dos itens adicionados ao seu carrinho. Os tempos de entrega e retirada se iniciam após a confirmação do seu pagamento.

Estoque na Loja física

Compre pelo Telefone

- WhatsApp: (11) 4007-1380 Nacional
- Telefone: 4007-1380 Capitais
- Telefone: 0800-602-1380 Demais regiões



Altura	16,00 cm
Largura	29,00 cm
Profundidade	6,00 cm
Material	Plástico
Observação sobre o Material	Produtos Polar são certificados pela Tüv Rheinland (Norma ABNT NBR IEC 60.670-1)/São produzidos conforme padrão de qualidade ISO 9001 e seguem as recomendações da Comunidade Européia (CE).
Cor	Preto
Garantia do Fabricante	12 mes(es)
Observações sobre a Garantia do Fabricante	Mediante correta instalação

Para instalação de split hi wall acima de portas e janelas. Ideal para alvenaria convencional. Outras aplicações: Alvenaria estrutural e gesso acartonado com espessura maior ou igual a 6cm. A caixa CPP 010 2 em 1 garante uma instalação perfeita, por ser totalmente estanque e resistente protege a tubulação e evita rupturas, contaminação e riscos de entupimento do dreno durante a obra. Por ter estrutura monobloco, a bandeja de dreno é 100% vedada, sem encaixes, furos ou emendas. Sistema de dreno linear em declividade não permite acúmulo de água, anulando a formação de fungos e bactérias prejudiciais à saúde. Exclusivo clipe de fixação da mangueira de dreno da evaporadora garante que esta mantenha a declividade para escoamento da água. Múltiplos pontos de entrada das tubulações com recorte simplificado. Linhas de corte com espessura de parede mais fina para facilitar a abertura das caixas. Exclusivo suporte para fixação da base da evaporadora, integrado à caixa (em seu interior). Saída de dreno com exclusiva corrugação ("sanfona") para evitar tensões na ligação com o tubo de dreno, que geram ruptura e futuras infiltrações. Rebaixos nas laterais das caixas para fazer a instalação nas paredes de gesso acartonado. Exclusiva aleta que permite o nivelamento da caixa durante a aplicação. Frente texturizada para facilitar aderência no acabamento com massa corrida e pintura. Modelo 2 em 1: com saída de dreno na vertical e horizontal/lateral. Conceito de reversibilidade, permitindo a instalação do dreno para os dois lados, ideal para instalação acima de portas e janelas.

Avaliações

Selecione abaixo para filtrar as avaliações :)

5 ★	3
4 ★	0
3 ★	0
2 ★	0
1 ★	0

Nota média do produto

Geral ★★★★★ 5.0

Para acessar produtos e ofertas da sua região, identificamos que você está em Ceará.

nos atrás

Produto de ótima qualidade e atende perfeitamente o objetivo.

Recomenda esse produto ✓ Sim

Útil?

Classificar por: Mais relevante ▾



★★★★★ Jonas · 9 meses atrás

Muito bom, recomendo

Muito bom o produto, bem feito e acabamento muito bom

Recomenda esse produto ✓ Sim

Útil?

★★★★★ Gisele · 3 anos atrás

Prático

Muito eficiente, prático, fácil de instalar

Recomenda esse produto ✓ Sim

Útil?

Dicas para Caixa Passagem para Ar Condicionado Split CPP 010 2 em 1 Polar

Instalação de ar-condicionado:
tudo o que você precisa saber

22/08/2023

Aprenda como economizar
energia com ar-condicionado

04/08/2023

Ver mais ✓

Para acessar produtos e ofertas da sua região, identificamos que você está em Ceará.

Compre pelo telefone

Das 8h às 20h de segunda a sexta.
Das 8h às 14h aos sábados.

- 4007-1380** Capitais
- 0800-602-1380** Demais regiões

Compre pelo WhatsApp

Horário de funcionamento sujeito à região.

- (11) 4007-1380** Nacional

Central de Atendimento

Das 08h às 19h de segunda a sábado, exceto feriados.

- (11) 4020-5376** Capitais
- 4020-5376** Capitais
- 0800-020-5376** Demais regiões

Redes Sociais

Acompanhe as novidades da Leroy Merlin em todas as nossas redes.

Departamentos

Ar e Ventilação
Áudio, Vídeo e TVs

Aprenda

Inspire-se
Dicas

A Leroy Merlin

A Leroy Merlin
História

Dúvidas

Política de Troca
Política de Pagamento



[Banheiros](#)[Cama, Mesa e Banho](#)[Cozinhas e Áreas de Serviço](#)[Decoração](#)[Eletrodomésticos](#)[Eletroportáteis](#)[Ferragens](#)[Ferramentas](#)[Informática](#)[Iluminação](#)[Jardim e Varanda](#)[Limpeza da Casa](#)[Madeiras](#)[Materiais de Construção](#)[Materiais Elétricos](#)[Materiais Hidráulicos](#)[Móveis](#)[Organização da Casa](#)[Pet Shop](#)[Pintura e Acessórios](#)[Pisos e Revestimentos](#)[Portas, Janelas e Portões](#)[Segurança e Comunicação](#)[Utilidades Domésticas](#)[Faça Você Mesmo](#)[Cursos e Eventos](#)[Tendências](#)[Calculadoras](#)

Serviços

[Leroy Merlin Instala](#)[Instalador Parceiro](#)[Soluções Financeiras](#)[Venda Faturada Empresas](#)[Facilidades nas lojas](#)[Garantia Estendida Leroy Merlin](#)[Televendas](#)[Sustentabilidade](#)[Carreiras](#)[Ofereça um imóvel](#)[Site Internacional](#)[Seja um fornecedor](#)[Inova Leroy Merlin](#)[Comunidade Clientes](#)[Sala de Imprensa](#)[Programa de Fidelidade](#)[Mapa de buscas do site](#)

Marketplace

[Venda com a gente](#)[Política de Entrega](#)[Política de Privacidade](#)[Política de Cookies](#)[Termos e Condições](#)[Regulamento Leroy Merlin com Você](#)[Avaliação de Produtos](#)[Recall](#)[Dicas de Segurança](#)

Atendimento

[FAQ de eCommerce](#)[FAQ de Loja Física](#)[Fale Conosco](#)

Considerada multiespecialista do lar, especializada em Construção, Acabamento, Decoração, Jardinagem e Bricolagem, a Leroy Merlin apresenta aos seus Clientes a maior variedade de produtos, são mais de 100 mil itens divididos em diversos departamentos. Aqui, você encontra Materiais de Construção, Cozinhas Planejadas, Ferramentas, Furadeiras, Pisos e Revestimentos, Sanitários, Encanamentos, Tapetes, Almofadas, Iluminação, Móveis, Eletrodomésticos, Tintas, Ferragens, Ar Condicionado, produtos de cama, mesa e banho e muito mais. As Lojas oferecem serviços diferenciados, como Cursos de Bricolagem, Corte de Madeira, Fábrica de Cores, Molduraria, Estacionamento, Café, Entrega em Domicílio, Troca de Mercadoria, Coleta Seletiva, Fraldário, Soluções Financeiras, entre outros. Hoje, a Leroy Merlin Brasil possui 52 Lojas distribuídas em 11 estados brasileiros e o Distrito Federal. Não tenha dúvidas: a Leroy Merlin pode ajudar você em todas as etapas de sua obra. Navegue pelo site da empresa e conheça um pouco mais a companhia, seus departamentos e produtos, além das diversas Ofertas disponíveis. Seja bem vindo à casa da sua casa!

Copyright © 2023 Leroy Merlin, todos os direitos reservados. Leroy Merlin Cia Brasileira de Bricolagem. Inscrição estadual nº 298.176.665.115 CNPJ/MF sob o nº 01.438.784/0048-60. Rua Pascoal Pais, nº 525, 5º andar - Vila Cordeiro, CEP 04581-060, São Paulo/SP.





global
COMUNICAÇÃO VISUAL &
MARKETING

AS MELHORES
IDÉIAS PARA
O SEU PROJETO

O R Ç A M E N T O

PLACA PVC
PVC ADESIVADO

Medida: 0,14X0,45cm

R\$ 60,00

Prazo de entrega: à combinar

R\$60,00

Forma de pagamento à combinar.
proposta válida por 3 dias
30/11/2023

Izabel Santos
Consultora de Vendas - Izabel Santos



Rua Francisca Chagas de Freitas, 80 - São José
Juazeiro do Norte - CE
CNPJ: 21.976.692/0001-88
CEP:63024-030

(88)3512-1000

@global_comunicacao

/globalcomunicacao

globalcomunicacao3@gmail.com

prorrogada **black friday** • famosa pelas ofertas | até 80% de desconto • **queeero** >

busque aqui seu produto



olá, faça seu login ou cadastre-se

0

Rua Vicente Alencar Olivei...

pra sua empresa | baixe o app | entrega rápida | enfeites de natal | nossas lojas | dinheiro de volta | lojas oficiais | serviços | oferta do dia

todos os departamentos

mercado | celulares | eletrodomésticos | informática | tv e home theater | eletroportáteis | móveis | black friday

página inicial > decoração > luminária > plafon

favoritar | compartilhar



Painel Plafon Led Embutir Quadrado 24w Branco Frio 6500k Avant ps-br 1680

★★★★★ [faça a 1ª avaliação](#) [? faça a 1ª pergunta](#)

Painel Plafon Led Embutir Quadrado 24w Branco Frio 6500K atenção esse modelo é com driver embutido, é só conectar na rede elétrica 110 ou 220 modelo bivolt automatico. Para iluminação geral dos seus ambientes, escolha este incrível ...

[mais informações](#)

[política de troca e devolução](#)

R\$ 36,66 12%

R\$ 32,26

no Pix

[mais formas de pagamento](#)

super cashback • 12% de volta

ganhe R\$ 4,40 de volta pagando com Ame

Rua Vicente Alencar Oliveira, Mirandão...

receba até 12 de dezembro R\$ 78,99

retire na loja a partir de 12 de dezembro R\$ 78,99



quantidade:

1 unidade

comprar

Este produto é vendido por PLANET LEDS e entregue por Americanas, que garante a sua compra, do pedido à entrega. [saiba mais](#)

you also might like



patrocinado

painel plafon quadrado embutir 24w preto branco fr...

★★★★★ sem avaliações

R\$ 44,99 12%

R\$ 39,51

com pix



patrocinado

luminária publica led 100w para poste branco frio ry co...

★★★★★ sem avaliações

R\$ 259,99

2x de R\$ 129,99 sem juros no cartão de crédito



patrocinado

plafon panel avant led 30cm quadrado embutir 1680...

★★★★★ sem avaliações

R\$ 24,00

1x de R\$ 24,00 sem juros no cartão de crédito



patrocinado

painel plafon led embutir quadrado 24w branco frio...

★★★★★ 1 avaliação

R\$ 39,99 12%

R\$ 35,11

com pix



patrocinado

carregador iphone original apple completo x 11 12 13 1...

★★★★★ 14 avaliações

R\$ 205,99 60%

R\$ 114,36

em 1x no cartão de crédito

patrocinados



patrocinado

lustre plafon em cristal espiral duplo com lâmpada...

★★★★★ sem avaliações

R\$ 889,20

8x de R\$ 111,15 sem juros no cartão de crédito

super cashback



patrocinado

painel plafon quadrado embutir 12w branco neutro...

★★★★★ sem avaliações

R\$ 29,99 12%

R\$ 26,31

com pix



patrocinado

painel plafon quadrado embutir 24w preto branco fr...

★★★★★ sem avaliações

R\$ 44,99 12%

R\$ 39,51

com pix



patrocinado

lustre sputnik aranha 6 braços luminária industrial

★★★★★ sem avaliações

R\$ 149,99 12%

R\$ 131,91

com pix



patrocinado

lustre plafon de cristal k9 verdadeiro com lâmpadas...

★★★★★ sem avaliações

R\$ 1.039,00

8x de R\$ 129,87 sem juros no cartão de crédito

super cashback

who viewed this product, also viewed



<p>patrocinado</p> <p>2 painel plafon embutir quadrado 18w branco frio...</p> <p>★★★★★ sem avaliações</p> <p>R\$ 36,47 12%</p> <p>R\$ 33,85 com pix</p>	<p>painel plafon led 24w quadrado embutir branco...</p> <p>★★★★★ sem avaliações</p> <p>R\$ 40,56 28%</p> <p>R\$ 28,90 1x de R\$ 28,90 sem juros no cartão de crédito</p>	<p>painel plafon led 18w embutir redondo preto bivolt blanc...</p> <p>★★★★★ sem avaliações</p> <p>R\$ 31,56 1x de R\$ 31,56 sem juros no cartão de crédito</p>	<p>patrocinado</p> <p>painel plafon quadrado embutir 12w branco neutro...</p> <p>★★★★★ sem avaliações</p> <p>R\$ 29,99 12%</p> <p>R\$ 26,31 com pix</p>	<p>patrocinado</p> <p>2 plafon painel led embutir quadrado 18w branco frio...</p> <p>★★★★★ sem avaliações</p> <p>R\$ 46,56 12%</p> <p>R\$ 40,99 com pix</p>
--	---	--	--	--

informações do produto

Painel Plafon Led Embutir Quadrado 24w Branco Frio 6500K ate geral dos seus ambientes, escolha este incrível Painel LED Slim em forros de gesso e móveis com pouco recuo. Substitui conjunto LED aplicando o Painel LED de embutir em forros de gesso. Voo x 291 mm, nicho embutir 267 mm, altura 26 mm Marca: Avant Co Adicionais: Tensão Elétrica: Bivolt 100 / 240V Ambiente Indicado: Freqüência: 60Hz não permite dimerização

encontre a loja mais perto de você :

digite um cep

digite o seu CEP

acesse os endereços cadastrados

[fazer login](#)

eletrica 110 ou 220 modelo bivolt automatico. Para iluminação feita para o seu ambiente. Seu design slim permite a instalação ara instalar e já vem com driver bivolt. Descubra a tecnologia do conforto em primeiro lugar. Ficha Técnica Largura (mm): 291 abertura 120º Peso (kg): 0,450 Formato: Quadrado Informações ip): ip 20 Vida útil 25 mil horas (L70) Tensão Máxima: 24w

[denunciar anúncio](#)

avaliações

esse produto ainda não tem avaliações

Ajude outras pessoas e faça a primeira :)

dúvidas sobre o produto

esse produto ainda não tem perguntas

Aproveite e faça a primeira :)

os mais vistos

quem viu este produto viu também

sugestões de produtos

[fita de led com controle para quarto](#)
[spot led de embutir](#)
[plafon led sobrepor](#)
[abajur para sala de estar](#)
[luminaria lightbox](#)
[luminária lightbox](#)
[abajur de chao](#)
[luminária de mesa](#)

[ver mais sugestões](#) ▾

sac 4003.4848

[black friday](#)

[guia de segurança](#)

[ame digital](#)

[produtos internacionais](#)

[americanas empresas](#)

[americanas advertising](#)

[entregas e devoluções](#)

americanas

Estamos aqui por você.

[mais informações](#) ▾

 [tradutor para Libras](#)

[acessibilidade digital na Americanas](#)



americanas s.a. / CNPJ: 00.776.574/0006-60 / Inscrição Estadual: 85.687.08-5 / Endereço Rua Sacadura Cabral, 102 - Rio de Janeiro, RJ - 20061-902 / fale com a gente

encontre a loja mais perto de você :)

digite um cep

acesse os endereços cadastrados

fazer login



Busca no Magalu

Bem-vindo :)
Entre ou cadastre-se

Ofertas para Crato - 63125-070



Todos os departamentos Ofertas do Dia Celulares Móveis Eletrodomésticos TV e Vídeo Informática Black Friday Baixe o SuperApp Cartão Magalu

magalu > Casa e Construção > Material Elétrico > Caixa e Quadro Elétrico > Caixa para Ar Condicionado > Caixa De Passagem Ar Condicionado Split - Preto

Caixa De Passagem Ar Condicionado Split - Preto

Código ec2f2g7gf9 | [Ver descrição completa](#) | [Preto](#)



★★★★★ [Avaliar produto](#)



Vendido e entregue por **Olist Store**
O Magalu garante a sua compra, do pedido à entrega. [Saiba mais](#)

R\$ 26,29 no Pix

Cartão de crédito sem juros R\$ 26,29
1xR\$ 26,29

COMPRAR AGORA

ADICIONAR À SACOLA

CRATO, CE - 63125-070 [alterar](#)

Receba em até 19 dias úteis Após o pagamento confirmado R\$ 24,91

Os prazos de entrega começam a contar a partir da confirmação de pagamento e podem variar para mais de uma unidade de um mesmo produto.

Informações da Loja

Olist Store
Lojista parceiro Magalu **4.1**

[Ver mais informações da loja >](#)

Magalu Garante
a sua compra, do pedido à entrega.

Devolução Gratuita
em até 7 dias depois de receber o produto.

Seleção de produtos patrocinados para você
Patrocinados



Rodapé, Moldura ou Pannel Ripado de Eva Autocolante 7x1cm - 10m - Meu R\$ 180,12 no Pix

Roda Meio de Eva Moldura Autocolante Meu Rodapé 2,3cm - 10m R\$ 123,10 no Pix

Rodapé de Eva Autocolante Com Passa Fio Meu Rodapé 10x1cm - 5m R\$ 123,32 no Pix

Roda Meio de Eva Boiserie Autocolante Branco Meu Rodapé 3,8cm - 10m R\$ 155,53 no Pix

Rodapé de Eva Fio Meu Rodapé R\$ 244,61

Caixa De Passagem Ar Condicionado Split... R\$ 26,29 no Pix

[Voltar ao topo](#) [Descrição Completa](#) [Avaliação dos Clientes](#) [Formas de Pagamento](#)

Informações do Produto

Caixa De Passagem Ar Condicionado Split

Caixa De Passagem Aplicação: Ar Condicionado Split Características: Cor: Preto Dimensões: 29 X 17 X 6 CM Aplicação: Ar Condicionado 7000 à 12000 Btus Vantagens de usar Caixa de Passagem- Facilita ao executar o requadramento e pintura da parede.- Promove acabamento na infraestrutura.- Protege a tubulação durante a obra.- Facilita a instalação do Split, pois dispensa conexão com o dreno.- Evita quebras na parede e retoque na pintura para ajuste do dreno.- Tem maior garantia e qualidade do serviço.- Produto resistente.- Instalação simples.- Hermeticamente fechado, que evita vazamentos.- Alto padrão do serviço prestado.- Facilidade na instalação.- Elimina transbordamentos na bandeja da evaporadora.- Tubo de dreno acoplado diretamente à caixa, dispensando a ligação deste com a evaporadora e eliminando ajustes durante a instalação.- Menor custo em manutenção para resolver problemas de dreno.- Múltiplas opções para entrada das tubulações hidráulica e elétrica.- Amplo espaço interno para acomodar curvas de 180º da tubulação ou bomba de dreno.- Facilita as conexões hidráulica, elétrica e isolamento das tubulações.- Construída em polietileno, permite fazer as aberturas com facilidade no momento da instalação.- Versátil, pode ser utilizada para todas as marcas e capacidades de Split.- Valorização da estética: possibilidade de duas formas de acabamento enquanto o equipamento Split não é instalado.- Opção de acabamento com pintura ou textura da parede sobre a caixa, ocultando totalmente na parede.- Utilização da tampa TPP, que proporciona excelente acabamento.- Evita quebrar a parede em caso de mudança no projeto, como por exemplo, alteração na altura do rebaixamento de gesso.- Para instalação de Split hi wall- Saídas de dreno horizontais: ideal para instalação acima de portas e janelas- Sanfona nos drenos para articulação- Rebaixo para fixação em paredes de gesso acartonado (Dry wall)- Suporte para fixação da evaporadora incluso dentro da caixa- Protege a tubulação durante a obra e permite acabamento com massa corrida e pintura

7000 btu 2 saídas

12000 btu Caixa de passagem

Caixa De Passagem Ar Condicionado Split... R\$ 26,29 no Pix

[Voltar ao topo](#)

[Descrição Completa](#)

[Avaliação dos Clientes](#)

[Formas de Pagamento](#)

[Denunciar Anúncio](#)

Seja o primeiro a avaliar esse produto
Esse produto ainda não tem avaliação



[Avaliar o produto](#)



Magazine Luiza

Caixa de Passagem para Ar Condicionado



Lareira elétrica: conheça esse aparelho

Confira vantagens, modelos e como escolher a melhor pra você



Fusíveis: pra que eles servem?

Vem ver a importância deles pra proteger os sistemas de energia!



Eletrodutos e tubos: vem conhecer!

Esses itens aumentam a segurança das construções



Horímetro: vem saber o que é!

Esse aparelho te ajuda a controlar máquinas e veículos!

[Veja outros conteúdos](#)

Formas de pagamento

Cartão Luiza

(Produto + Frete)

Numero de parcelas

R\$ 26,29 sem juros

02x de R\$ 13,70 com juros

R\$ 27,40

03x de R\$ 9,23 com juros

R\$ 27,68

04x de R\$ 6,99 com juros

R\$ 27,97

05x de R\$ 5,65 com juros

R\$ 28,25

06x de R\$ 4,76 com juros

R\$ 28,54

Cartão de crédito

(Produto + Frete)

Numero de parcelas

R\$ 26,29 sem juros

02x de R\$ 13,54 com juros

R\$ 27,08

03x de R\$ 9,11 com juros

R\$ 27,34

04x de R\$ 6,90 com juros

R\$ 27,61

05x de R\$ 5,58 com juros

R\$ 27,88

06x de R\$ 4,69 com juros

R\$ 28,15

Pix

R\$ 26,29

No PIX, com o código que será gerado na finalização da sua compra.

Boleto bancário

R\$ 26,29

No boleto bancário, que será gerado na finalização da sua compra.

Caixa De Passagem Ar Condicionado Split... R\$ 26,29 no Pix

[Voltar ao topo](#)

[Descrição Completa](#)

[Avaliação dos Clientes](#)

[Formas de Pagamento](#)

(Produto + Frete) Numero de parcelas	Total	(Produto + Frete) Numero de parcelas	Total
com juros		com juros	
10x de R\$ 2,97 com juros	R\$ 29,73	10x de R\$ 2,93 com juros	R\$ 29,25
11x de R\$ 2,73 com juros	R\$ 30,04	11x de R\$ 2,68 com juros	R\$ 29,53
12x de R\$ 2,53 com juros	R\$ 30,33	12x de R\$ 2,48 com juros	R\$ 29,81

Consultas relacionadas: **Caixa De Passagem Ar Condicionado Split** **Caixa** **Caixa Passagem Ar Condicionado Split** **Caixa Passagem** **Caixa Ar Condicionado Split**
Caixa Condicionado Split **Caixa Condicionado** **Caixa Split**

Formas de pagamento



certificados
e segurança



departamentos

ar e ventilação
artesanato
áudio
automotivo
bebês
beleza e perfumaria
brinquedos
cama, mesa e banho
câmeras e drones
casa e construção
celulares
colchões
comércio e indústria
cursos
eletrodomésticos
eletroportáteis
esportes e lazer
ferramentas e jardim

games
informática
instrumentos musicais
livros
mercado
móveis
papeleria
pet shop
relógios
saúde e cuidados pessoais
serviços
suplementos alimentares
tablets, iPads e e-readers
telefonía fixa
tv e vídeo
utilidades domésticas
vivia magalu

marketplace

venda seus produtos
central de atendimento
atendimento
termo de compra e venda
arrependimento ou desistência
meus pedidos
trocas e devoluções
assistência técnica dos fabricantes
política de privacidade

serviços

recarga premiada
revista magalu
lista de casamento
chá de bebê
magalu empresas
consórcio magalu
cartão luiza
magalu seguros
parceiro magalu
cliente ouro
quero de casamento
maga mais
carnê digital

parcerias

seja nosso parceiro
institucional
quem somos
nossas lojas
blog da Lu
trabalhe conosco
programa ouro
assessoria de imprensa
investidores
investors
fornecedores
portal financeiro

compre pelo telefone

0800 773 3838

segunda a sexta das 8 às 22h e
sábados e domingos das 8 às 20h
(exceto feriados)

compre também pelo chat
online

acessibilidade

versão mobile

Preços e condições de pagamento exclusivos para compras via internet, podendo variar nas lojas físicas. Ofertas válidas na compra de até 5 peças de cada produto por cliente, até o término dos nossos estoques para internet. Caso os produtos apresentem divergências de valores, o preço válido é o da sacola de compras.

Vendas sujeitas a análise e confirmação de dados.

O Magazine Luiza atua como correspondente no País, nos termos da Resolução CMN nº 4.935/2021, e encaminha propostas de cartão de crédito e operações de crédito para a Luizacred S.A Sociedade de Crédito, Financiamento e Investimento inscrita no CNPJ sob o nº 02.206.577/0001-80.

Magazine Luiza S/A - CNPJ: 47.960.950/1088-36

Endereço: Rua Arnulfo de Lima, 2385 - Vila Santa Cruz, Franca/SP - CEP 14.403-471

© Magazine Luiza - Todos os direitos reservados. Endereço eletrônico: <https://www.magazineluiza.com.br>

Fale conosco: <https://www.magazineluiza.com.br/central-de-atendimento/fale-conosco/>



COMUNICAÇÃO

CNPJ: 21.612.328/0001-39

M.A RODRIGUES ALVES JUNIOR MARKETING

PROPOSTA COMERCIAL DE SERVIÇOS

Validade da proposta: 30 dias

Item	Especificações	Quant.	Valor Unitário	Valor Total
01	Placa em P.S 2mm adesivado	1	R\$ 28,00	R\$ 28,00
VALOR TOTAL DA PESQUISA:				R\$ 28,00

21.612.328/0001-39
M.A. RODRIGUES ALVES JUNIOR MARKETING - ME
RUA DONA MUNDINHA COSTA, 211
JUREMAL - CEP: 63.540-000
VÁRZEA ALEGRE - CE

M.A RODRIGUES ALVES JUNIOR MARKETING

Várzea Alegre-CE, 30 de Novembro de 2023.



88 2132-1609

88 21321609

@alfacomunicacao_va

contato@alfacomun.com.br

Rua Dona Mundinha Costa, 211, Juremal / V. Alegre

CURVA ABC



ORÇAMENTO - CURVA ABC DE SERVIÇOS

OBRA:	REFORMA E AMPLIAÇÃO DA POLICLINICA ADERSON TAVARES BEZERRA	DATA :	28/11/2023	BDI :	25,22%	
DESCRIÇÃO:	REFORMA E AMPLIAÇÃO DA POLICLINICA ADERSON TAVARES BEZERRA	FONTE	VERSÃO	HORA	MES	DATA REF.
LOCAL:	RUA VICENTE ALENCAR OLIVEIRA, SN, MIRANDÃO, CRATO, CE	SEINFRA	028.1 COM DESONERAÇÃO	84,44%	47,48%	10/2023
CLIENTE:	CONSORCIO PUBLICO DE SAUDE DA MICRORREGIAO DE CRATO - CPSMC	SINAPI	2023/10 COM DESONERAÇÃO	84,44%	47,48%	11/2023

CÓDIGO	DESCRIÇÃO	FONTE	TIPO	UNIDADE	QUANTIDADE	PREÇO UNITÁRIO	PREÇO TOTAL	%	ACUMUL. %	CL
C4623	PISO PODOTÁTIL INTERNO EM BORRACHA 30x30cm ASSENTAMENTO COM COLA VINIL (FORNECIMENTO E ASSENTAMENTO)	SEINFRA	Serviço	M2	683,10	R\$ 295,29	R\$ 201.712,60	20,55%	20,55%	A
C3007	PORCELANATO RETIFICADO NATURAL (FOSCO) C/ ARG. PRÉ-FABRICADA - P/ PISO	SEINFRA	Serviço	M2	322,49	R\$ 169,72	R\$ 54.733,00	5,57%	26,12%	A
A0056	EXECUÇÃO DE CHAPISCO E REBOCO COM ARGAMASSA DE CIMENTO E AREIA - 1:4 ESP=2CM P/PAREDE DE ALVENARIA COM ALTURA MÁXIMA DE ATÉ 5 METROS	Composiçãoe	Geral	M2	1.236,51	R\$ 43,83	R\$ 54.196,23	5,52%	31,64%	A
C2461	TEXTURA ACRÍLICA 1 DEMÃO EM PAREDES EXTERNAS	SEINFRA	Serviço	M2	2.660,98	R\$ 17,29	R\$ 46.008,34	4,69%	36,33%	A
C3533	MUTIRÃO MISTO - ALVENARIA DE TIJOLO CERÂMICO FURADO (9X19X19)cm ARGAMASSA MISTA DE CAL HIDRATADA ESP=10CM	SEINFRA	Serviço	M2	756,11	R\$ 52,97	R\$ 40.051,15	4,08%	40,41%	A
C0844	CONCRETO P/VIBR., FCK 30 MPa COM AGREGADO ADQUIRIDO	SEINFRA	Serviço	M3	45,62	R\$ 715,71	R\$ 32.650,69	3,33%	43,73%	A
C1988	PORTA INTERNA DE CEDRO LISA COMPLETA UMA FOLHA (0.90X 2.10)m	SEINFRA	Serviço	UN	22,00	R\$ 1.318,43	R\$ 29.005,46	2,95%	46,69%	A
C4511	ESTRUTURA DE MADEIRA P/ TELHAS ONDULADAS DE FIBROCIMENTO, ALUMÍNIO OU PLÁSTICAS, APOIADA SOBRE PAREDES E/OU LAJES DE FORRO	SEINFRA	Serviço	M2	303,51	R\$ 91,70	R\$ 27.831,87	2,83%	49,52%	A
C4554	TELHA DE ALUMÍNIO, TRAPEZOIDAL e = 0,7mm	SEINFRA	Serviço	M2	303,51	R\$ 84,86	R\$ 25.755,86	2,62%	52,15%	B
96114	FORRO EM DRYWALL, PARA AMBIENTES COMERCIAIS, INCLUSIVE ESTRUTURA BIRECIONAL DE FIXAÇÃO. AF_08/2023_PS	SINAPI	Serviço	M2	241,60	R\$ 99,11	R\$ 23.944,98	2,44%	54,58%	B
C0216	ARMADURA CA-50A MÉDIA D= 6,3 A 10,0mm	SEINFRA	Serviço	KG	1.584,10	R\$ 14,98	R\$ 23.729,82	2,42%	57,00%	B
C4447	PORCELANATO RETIFICADO NATURAL (FOSCO) C/ ARG. PRÉ-FABRICADA - P/ PAREDE	SEINFRA	Serviço	M2	120,11	R\$ 176,12	R\$ 21.153,77	2,15%	59,16%	B
C4648	PLACAS COM BRAILLE PARA SINALIZAÇÃO TÁTIL	SEINFRA	Serviço	UN	164,00	R\$ 107,96	R\$ 17.705,44	1,80%	60,96%	B
88489	PINTURA LÁTEX ACRÍLICA PREMIUM, APLICAÇÃO MANUAL EM PAREDES, DUAS DEMÃOS. AF_04/2023	SINAPI	Serviço	M2	1.094,21	R\$ 12,38	R\$ 13.546,32	1,38%	62,34%	B
92455	MONTAGEM E DESMONTAGEM DE FÔRMA DE VIGA, ESCORAMENTO COM GARFO DE MADEIRA, PÉ-DIREITO SIMPLES, EM CHAPA DE MADEIRA RESINADA, 4 UTILIZAÇÕES. AF_09/2020	SINAPI	Serviço	M2	57,51	R\$ 210,48	R\$ 12.104,70	1,23%	63,57%	B
C2181	REGULARIZAÇÃO DE BASE C/ ARGAMASSA CIMENTO E AREIA S/ PENEIRAR, TRAÇO 1:3 - ESP= 3cm	SEINFRA	Serviço	M2	322,49	R\$ 37,07	R\$ 11.954,70	1,22%	64,79%	B
C1971	PORTA DE VIDRO TEMPERADO 2 FOLHAS (1.80X2.10)m E=10mm	SEINFRA	Serviço	CJ	2,00	R\$ 5.870,99	R\$ 11.741,98	1,20%	65,99%	B
C1877	PERFIL DE ALUMÍNIO TIPO (L- T- U)	SEINFRA	Serviço	M	295,04	R\$ 37,90	R\$ 11.182,02	1,14%	67,13%	B
COM-39570276	PLACA EM PVC 45x14CM C/ ADESIVO VINIL LEITOSO APLICADO EM 1 FACE E FIXAÇÃO COM FITA DUPLA FACE (FORNECIMENTO E INSTALAÇÃO)	Composiçãoe	Serviço	UN	164,00	R\$ 59,89	R\$ 9.821,96	1,00%	68,13%	B
91926	CABO DE COBRE FLEXÍVEL ISOLADO, 2,5 MM², ANTI-CHAMA 450/750 V, PARA CIRCUITOS TERMINAIS - FORNECIMENTO E INSTALAÇÃO. AF_03/2023	SINAPI	Serviço	M	1.945,00	R\$ 4,91	R\$ 9.549,95	0,97%	69,10%	B
88495	EMASSAMENTO COM MASSA LÁTEX, APLICAÇÃO EM PAREDE, UMA DEMÃO, LIXAMENTO MANUAL. AF_04/2023	SINAPI	Serviço	M2	796,60	R\$ 11,96	R\$ 9.527,34	0,97%	70,07%	B
C0370	BARRACÃO PARA ESCRITÓRIO TIPO A1	SEINFRA	Serviço	UN	1,00	R\$ 8.524,01	R\$ 8.524,01	0,87%	70,94%	B
94229	CALHA EM CHAPA DE AÇO GALVANIZADO NÚMERO 24, DESENVOLVIMENTO DE 100 CM, INCLUSO TRANSPORTE VERTICAL. AF_07/2019	SINAPI	Serviço	M	41,95	R\$ 189,38	R\$ 7.944,49	0,81%	71,75%	B



ORÇAMENTO - CURVA ABC DE SERVIÇOS

OBRA:	REFORMA E AMPLIAÇÃO DA POLICLINICA ADERSON TAVARES BEZERRA	DATA :	28/11/2023	BDI :	25,22%	
DESCRIÇÃO:	REFORMA E AMPLIAÇÃO DA POLICLINICA ADERSON TAVARES BEZERRA	FONTE	VERSÃO	HORA	MES	DATA REF.
LOCAL:	RUA VICENTE ALENCAR OLIVEIRA, SN, MIRANDÃO, CRATO, CE	SEINFRA	028.1 COM DESONERAÇÃO	84,44%	47,48%	10/2023
CLIENTE:	CONSORCIO PUBLICO DE SAUDE DA MICRORREGIAO DE CRATO - CPSMC	SINAPI	2023/10 COM DESONERAÇÃO	84,44%	47,48%	11/2023

CÓDIGO	DESCRIÇÃO	FONTE	TIPO	UNIDADE	QUANTIDADE	PREÇO UNITÁRIO	PREÇO TOTAL	%	ACUMUL. %	CL
C0217	ARMADURA CA-60 FINA D=3,40 A 6,40mm	SEINFRA	Serviço	KG	516,60	R\$ 15,14	R\$ 7.821,32	0,80%	72,54%	B
C3974	TAPUME DE ESTRUTURA DE MADEIRA C/ FECHAMENTO EM CHAPA DE AÇO GALVANIZADO DE 0,3 mm e ALTURA DE 2 M	SEINFRA	Serviço	M2	33,20	R\$ 231,04	R\$ 7.670,53	0,78%	73,32%	B
100865	BARRA DE APOIO LATERAL ARTICULADA, COM TRAVA, EM ACO INOX POLIDO, FIXADA NA PAREDE - FORNECIMENTO E INSTALAÇÃO. AF_01/2020	SINAPI	Serviço	UN	8,00	R\$ 925,56	R\$ 7.404,48	0,75%	74,08%	B
C1603	LANÇAMENTO E APLICAÇÃO DE CONCRETO C/ ELEVÇÃO	SEINFRA	Serviço	M3	20,92	R\$ 336,19	R\$ 7.033,09	0,72%	74,79%	B
95240	LASTRO DE CONCRETO MAGRO, APLICADO EM PISOS, LAJES SOBRE SOLO OU RADIERS, ESPESSURA DE 3 CM. AF_07/2016	SINAPI	Serviço	M2	271,81	R\$ 24,04	R\$ 6.534,31	0,67%	75,46%	B
100868	BARRA DE APOIO RETA, EM ACO INOX POLIDO, COMPRIMENTO 80 CM, FIXADA NA PAREDE - FORNECIMENTO E INSTALAÇÃO. AF_01/2020	SINAPI	Serviço	UN	12,00	R\$ 537,68	R\$ 6.452,16	0,66%	76,12%	B
91854	ELETRODUTO FLEXÍVEL CORRUGADO, PVC, DN 25 MM (3/4"), PARA CIRCUITOS TERMINAIS, INSTALADO EM PAREDE - FORNECIMENTO E INSTALAÇÃO. AF_03/2023	SINAPI	Serviço	M	600,00	R\$ 10,71	R\$ 6.426,00	0,65%	76,77%	B
86943	LAVATÓRIO LOUÇA BRANCA SUSPENSO, 29,5 X 39CM OU EQUIVALENTE, PADRÃO POPULAR, INCLUSO SIFÃO FLEXÍVEL EM PVC, VÁLVULA E ENGATE FLEXÍVEL 30CM EM PLÁSTICO E TORNEIRA CROMADA DE MESA, PADRÃO POPULAR - FORNECIMENTO E INSTALAÇÃO. AF_01/2020	SINAPI	Serviço	UN	18,00	R\$ 330,36	R\$ 5.946,48	0,61%	77,38%	B
C1972	PORTA DE VIDRO TEMPERADO 1 FOLHA (0.90X2.10)m E=10mm	SEINFRA	Serviço	CJ	2,00	R\$ 2.949,19	R\$ 5.898,38	0,60%	77,98%	B
C1400	FORMA DE TÁBUAS DE 1" DE 3A. P/FUNDAÇÕES UTIL. 5 X	SEINFRA	Serviço	M2	58,79	R\$ 97,10	R\$ 5.708,51	0,58%	78,56%	B
C4507	PAREDE DE BLOCO DE GESSO STAND, INCLUSIVE EMASSAMENTO - FORNECIMENTO E EXECUÇÃO	SEINFRA	Serviço	M2	63,90	R\$ 87,87	R\$ 5.614,89	0,57%	79,13%	B
C1431	GRAMA EM PLACAS.INCLUSIVE CONSERVAÇÃO	SEINFRA	Serviço	M2	184,00	R\$ 30,34	R\$ 5.582,56	0,57%	79,70%	B
94570	JANELA DE ALUMÍNIO DE CORRER COM 2 FOLHAS PARA VIDROS, COM VIDROS, BATENTE, ACABAMENTO COM ACETATO OU BRILHANTE E FERRAGENS. EXCLUSIVE ALIZAR E CONTRAMARCO. FORNECIMENTO E INSTALAÇÃO. AF_12/2019	SINAPI	Serviço	M2	9,00	R\$ 608,66	R\$ 5.477,94	0,56%	80,26%	C
88494	EMASSAMENTO COM MASSA LÁTEX, APLICAÇÃO EM TETO, UMA DEMÃO, LIXAMENTO MANUAL. AF_04/2023	SINAPI	Serviço	M2	241,60	R\$ 22,31	R\$ 5.390,10	0,55%	80,81%	C
C4494	DIVISÓRIA PAINEL PVC, MONTANTE/RODAPÉ SIMPLES, PERFIL EM ALUMÍNIO - FORNECIMENTO E MONTAGEM	SEINFRA	Serviço	M2	15,78	R\$ 341,40	R\$ 5.387,29	0,55%	81,36%	C
C1123	REJUNTAMENTO C/ ARG. PRÉ-FABRICADA, JUNTA ATÉ 2mm EM CERÂMICA, ACIMA DE 30x30 cm (900 cm²) E PORCELANATOS (PAREDE/PISO)	SEINFRA	Serviço	M2	442,60	R\$ 12,06	R\$ 5.337,76	0,54%	81,90%	C
97330	TUBO EM COBRE FLEXÍVEL, DN 5/8", COM ISOLAMENTO, INSTALADO EM RAMAL DE ALIMENTAÇÃO DE AR CONDICIONADO COM CONDENSADORA INDIVIDUAL FORNECIMENTO E INSTALAÇÃO. AF_12/2015	SINAPI	Serviço	M	64,40	R\$ 77,19	R\$ 4.971,04	0,51%	82,41%	C
C1604	LANÇAMENTO E APLICAÇÃO DE CONCRETO S/ ELEVÇÃO	SEINFRA	Serviço	M3	24,70	R\$ 199,20	R\$ 4.920,24	0,50%	82,91%	C
88485	FUNDO SELADOR ACRÍLICO, APLICAÇÃO MANUAL EM PAREDE, UMA DEMÃO. AF_04/2023	SINAPI	Serviço	M2	1.094,21	R\$ 4,12	R\$ 4.508,15	0,46%	83,37%	C
C1628	LIMPEZA GERAL	SEINFRA	Serviço	M2	278,25	R\$ 16,18	R\$ 4.502,08	0,46%	83,83%	C
C2249	RUFO DE CHAPA GALVANIZADA 26 DESENVOLVIMENTO 33cm	SEINFRA	Serviço	M	92,40	R\$ 47,83	R\$ 4.419,49	0,45%	84,28%	C



ORÇAMENTO - CURVA ABC DE SERVIÇOS

OBRA:	REFORMA E AMPLIAÇÃO DA POLICLINICA ADERSON TAVARES BEZERRA	DATA :	28/11/2023	BDI :	25,22%	
DESCRIÇÃO:	REFORMA E AMPLIAÇÃO DA POLICLINICA ADERSON TAVARES BEZERRA	FONTE	VERSÃO	HORA	MES	DATA REF.
LOCAL:	RUA VICENTE ALENCAR OLIVEIRA, SN, MIRANDÃO, CRATO, CE	SEINFRA	028.1 COM DESONERAÇÃO	84,44%	47,48%	10/2023
CLIENTE:	CONSORCIO PUBLICO DE SAUDE DA MICRORREGIAO DE CRATO - CPSMC	SINAPI	2023/10 COM DESONERAÇÃO	84,44%	47,48%	11/2023

CÓDIGO	DESCRIÇÃO	FONTE	TIPO	UNIDADE	QUANTIDADE	PREÇO UNITÁRIO	PREÇO TOTAL	%	ACUMUL. %	CL
C2843	IMPERMEABILIZAÇÃO C/ EMULSÃO ASFÁLTICA CONSUMO 2kg/m²	SEINFRA	Serviço	M2	87,68	R\$ 50,31	R\$ 4.411,18	0,45%	84,72%	C
COM-13116006	LUMINÁRIA EM LED QUADRADA 24W, BRANCO FRIO, TEMPERATURA 6000K, LUMENS 1800 LM, (SOBREPOR) 30X30 CM - FORNECIMENTO E INSTALAÇÃO	Composiçãoe	Serviço	UN	38,00	R\$ 111,00	R\$ 4.218,00	0,43%	85,15%	C
C4777	REDE FRIGORÍGENA C/ TUBO DE COBRE 3/8" FLEXÍVEL, ISOLADO COM BORRACHA ELASTOMÉRICA, SUSTENTAÇÃO, SOLDA E LIMPEZA	SEINFRA	Serviço	M	64,40	R\$ 64,09	R\$ 4.127,40	0,42%	85,57%	C
C4162	FOSSA SÉPTICA E SUMIDOURO EM ANÉIS D=1,20M	SEINFRA	Serviço	UN	1,00	R\$ 4.045,73	R\$ 4.045,73	0,41%	85,99%	C
88488	PINTURA LÁTEX ACRÍLICA PREMIUM, APLICAÇÃO MANUAL EM TETO, DUAS DEMÃOS. AF_04/2023	SINAPI	Serviço	M2	241,60	R\$ 14,93	R\$ 3.607,09	0,37%	86,35%	C
C4792	TOMADA DUPLA DE EMBUTIR 2P+T 10A-250V	SEINFRA	Serviço	UN	100,00	R\$ 35,69	R\$ 3.569,00	0,36%	86,72%	C
C1256	ESCAVAÇÃO MANUAL CAMPO ABERTO EM TERRA ATÉ 2M	SEINFRA	Serviço	M3	52,49	R\$ 67,73	R\$ 3.555,15	0,36%	87,08%	C
92419	MONTAGEM E DESMONTAGEM DE FÔRMA DE PILARES RETANGULARES E ESTRUTURAS SIMILARES, PÉ-DIREITO SIMPLES, EM CHAPA DE MADEIRA COMPENSADA RESINADA, 4 UTILIZAÇÕES. AF_09/2020	SINAPI	Serviço	M2	32,26	R\$ 104,86	R\$ 3.382,78	0,34%	87,42%	C
C0773	CHAPIM PRÉ-MOLDADO DE CONCRETO	SEINFRA	Serviço	M2	19,61	R\$ 171,13	R\$ 3.355,86	0,34%	87,77%	C
C3970	FORRO DE GESSO CONVENCIONAL (60x60)cm COM TIRO E ARAME GALVANIZADO ENCAPADO - FORNECIMENTO E MONTAGEM	SEINFRA	Serviço	M2	63,51	R\$ 48,56	R\$ 3.084,05	0,31%	88,08%	C
95471	VASO SANITARIO SIFONADO CONVENCIONAL PARA PCD SEM FURO FRONTAL COM LOUÇA BRANCA SEM ASSENTO - FORNECIMENTO E INSTALAÇÃO. AF_01/2020	SINAPI	Serviço	UN	3,00	R\$ 1.019,99	R\$ 3.059,97	0,31%	88,39%	C
C2616	TUBO PVC SOLD. MARROM D= 25mm (3/4")	SEINFRA	Serviço	M	250,00	R\$ 11,93	R\$ 2.982,50	0,30%	88,70%	C
C2626	TUBO PVC SOLD. MARROM INCL.CONEXÕES D= 32mm(1")	SEINFRA	Serviço	M	74,11	R\$ 40,20	R\$ 2.979,22	0,30%	89,00%	C
C3659	PORTÃO DE METALON E BARRA CHATA DE FERRO C/FECHADURA E DOBRADIÇA, INCLUS. PINTURA ESMALTE SINTÉTICO	SEINFRA	Serviço	M2	4,80	R\$ 609,97	R\$ 2.927,86	0,30%	89,30%	C
C0358	BANCADA DE GRANITO PRETO C/BOLEAMENTO DUPLO (COLOCADO)	SEINFRA	Serviço	M2	2,45	R\$ 1.154,48	R\$ 2.828,48	0,29%	89,59%	C
C0215	ARMADURA CA-50A GROSSA D= 12,5 A 25,0mm	SEINFRA	Serviço	KG	171,50	R\$ 16,27	R\$ 2.790,30	0,28%	89,87%	C
C1280	ESMALTE DUAS DEMÃOS EM ESQUADRIAS DE MADEIRA	SEINFRA	Serviço	M2	89,46	R\$ 30,85	R\$ 2.759,84	0,28%	90,15%	C
91924	CABO DE COBRE FLEXÍVEL ISOLADO, 1,5 MM², ANTI-CHAMA 450/750 V, PARA CIRCUITOS TERMINAIS - FORNECIMENTO E INSTALAÇÃO. AF_03/2023	SINAPI	Serviço	M	815,00	R\$ 3,37	R\$ 2.746,55	0,28%	90,43%	C
C2717	DEMOLIÇÃO MANUAL DE CONCRETO ARMADO	SEINFRA	Serviço	M3	4,25	R\$ 627,38	R\$ 2.666,36	0,27%	90,70%	C
C1630	LOCAÇÃO DA OBRA - EXECUÇÃO DE GABARITO	SEINFRA	Serviço	M2	295,31	R\$ 8,95	R\$ 2.643,02	0,27%	90,97%	C
C1869	PEITORIL DE GRANITO L= 15 cm	SEINFRA	Serviço	M	21,40	R\$ 119,26	R\$ 2.552,16	0,26%	91,23%	C
C2166	REGISTRO DE GAVETA C/CANOPLA CROMADA D= 20mm (3/4")	SEINFRA	Serviço	UN	18,00	R\$ 138,13	R\$ 2.486,34	0,25%	91,48%	C
100866	BARRA DE APOIO RETA, EM ACO INOX POLIDO, COMPRIMENTO 60CM, FIXADA NA PAREDE - FORNECIMENTO E INSTALAÇÃO. AF_01/2020	SINAPI	Serviço	UN	5,00	R\$ 486,25	R\$ 2.431,25	0,25%	91,73%	C



ORÇAMENTO - CURVA ABC DE SERVIÇOS

OBRA:	REFORMA E AMPLIAÇÃO DA POLICLINICA ADERSON TAVARES BEZERRA	DATA :	28/11/2023	BDI :	25,22%	
DESCRIÇÃO:	REFORMA E AMPLIAÇÃO DA POLICLINICA ADERSON TAVARES BEZERRA	FONTE	VERSÃO	HORA	MES	DATA REF.
LOCAL:	RUA VICENTE ALENCAR OLIVEIRA, SN, MIRANDÃO, CRATO, CE	SEINFRA	028.1 COM DESONERAÇÃO	84,44%	47,48%	10/2023
CLIENTE:	CONSORCIO PUBLICO DE SAUDE DA MICRORREGIAO DE CRATO - CPSMC	SINAPI	2023/10 COM DESONERAÇÃO	84,44%	47,48%	11/2023

CÓDIGO	DESCRIÇÃO	FONTE	TIPO	UNIDADE	QUANTIDADE	PREÇO UNITÁRIO	PREÇO TOTAL	%	ACUMUL. %	CL
C4639	RETIRADA DE GUARDA-CORPO EM TUBOS C/ PEÇAS E CONEXÕES FERRO GALVANIZADO (SEM REAPROVEITAMENTO) DN ATÉ 60mm	SEINFRA	Serviço	M	59,20	R\$ 39,19	R\$ 2.320,05	0,24%	91,97%	C
C1937	PLACAS PADRÃO DE OBRA	SEINFRA	Serviço	M2	10,00	R\$ 229,67	R\$ 2.296,70	0,23%	92,20%	C
C4762	CAIXA DE LIGAÇÃO PVC 4" X 2"	SEINFRA	Serviço	UN	200,00	R\$ 11,08	R\$ 2.216,00	0,23%	92,43%	C
94569	JANELA DE ALUMÍNIO TIPO MAXIM-AR, COM VIDROS, BATENTE E FERRAGENS. EXCLUSIVE ALIZAR, ACABAMENTO E CONTRAMARCO. FORNECIMENTO E INSTALAÇÃO. AF_12/2019	SINAPI	Serviço	M2	1,88	R\$ 1.157,95	R\$ 2.176,95	0,22%	92,65%	C
C5202	CUMEEIRA ONDULADA DE ALUMÍNIO	SEINFRA	Serviço	M	16,00	R\$ 135,24	R\$ 2.163,84	0,22%	92,87%	C
101505	ENTRADA DE ENERGIA ELÉTRICA, AÉREA, TRIFÁSICA, COM CAIXA DE SOBREPOR, CABO DE 10 MM2 E DISJUNTOR DIN 50A (NÃO INCLUSO O POSTE DE CONCRETO). AF_07/2020_PS	SINAPI	Serviço	UN	1,00	R\$ 2.123,42	R\$ 2.123,42	0,22%	93,09%	C
102623	CAIXA D'ÁGUA EM POLIETILENO, 1000 LITROS (INCLUSOS TUBOS, CONEXÕES E TORNEIRA DE BÓIA) - FORNECIMENTO E INSTALAÇÃO. AF_06/2021	SINAPI	Serviço	UN	2,00	R\$ 1.043,63	R\$ 2.087,26	0,21%	93,30%	C
101911	EXTINTOR DE INCÊNDIO PORTÁTIL COM CARGA DE PQS DE 12 KG, CLASSE BC - FORNECIMENTO E INSTALAÇÃO. AF_10/2020_PE	SINAPI	Serviço	UN	4,00	R\$ 512,10	R\$ 2.048,40	0,21%	93,51%	C
93183	VERGA PRÉ-MOLDADA PARA JANELAS COM MAIS DE 1,5 M DE VÃO. AF_03/2016	SINAPI	Serviço	M	26,00	R\$ 77,21	R\$ 2.007,46	0,20%	93,71%	C
C1206	EMASSAMENTO DE ESQUADRIAS DE MADEIRA P/TINTA ÓLEO OU ESMALTE 2 DEMÃOS	SEINFRA	Serviço	M2	89,46	R\$ 22,29	R\$ 1.994,06	0,20%	93,92%	C
C2284	SOLEIRA DE GRANITO L= 15cm	SEINFRA	Serviço	M	16,20	R\$ 119,26	R\$ 1.932,01	0,20%	94,11%	C
C4451	LAJE PRÉ-FABRICADA TRELIÇADA P/ PISO - VÃO DE 1,81 A 2,80 m	SEINFRA	Serviço	M2	10,92	R\$ 176,59	R\$ 1.928,36	0,20%	94,31%	C
93195	CONTRAVERGA PRÉ-MOLDADA PARA VÃOS DE MAIS DE 1,5 M DE COMPRIMENTO. AF_03/2016	SINAPI	Serviço	M	26,00	R\$ 72,36	R\$ 1.881,36	0,19%	94,50%	C
C2593	TUBO PVC BRANCO P/ESGOTO D=100MM (4')	SEINFRA	Serviço	M	35,00	R\$ 52,77	R\$ 1.846,95	0,19%	94,69%	C
C0074	ALVENARIA DE TIJOLO CERÂMICO FURADO (9x19x19)cm C/ARGAMASSA MISTA DE CAL HIDRATADA ESP=20 cm	SEINFRA	Serviço	M2	13,16	R\$ 136,38	R\$ 1.794,76	0,18%	94,87%	C
96527	ESCAVAÇÃO MANUAL DE VALA PARA VIGA BALDRAME (INCLUINDO ESCAVAÇÃO PARA COLOCAÇÃO DE FÔRMAS). AF_06/2017	SINAPI	Serviço	M3	12,34	R\$ 141,14	R\$ 1.741,67	0,18%	95,05%	C
C0331	ATERRO C/COMPACTAÇÃO MANUAL S/CONTROLE, MAT. PRODUZIDO (S/TRANSP.)	SEINFRA	Serviço	M3	37,96	R\$ 45,68	R\$ 1.734,01	0,18%	95,23%	C
C3734	REMANEJAMENTO DE CONDENSADORES DE MINICENTRAIS DE AR CONDICIONADO, INCLUSIVE PONTO DE FORÇA E RECARGA DE GAS	SEINFRA	Serviço	UN	1,00	R\$ 1.727,79	R\$ 1.727,79	0,18%	95,40%	C
C2595	TUBO PVC BRANCO P/ESGOTO D=40mm (1 1/2")	SEINFRA	Serviço	M	76,00	R\$ 22,50	R\$ 1.710,00	0,17%	95,58%	C
C2596	TUBO PVC BRANCO P/ESGOTO D=50mm (2")	SEINFRA	Serviço	M	52,00	R\$ 31,03	R\$ 1.613,56	0,16%	95,74%	C
92980	CABO DE COBRE FLEXÍVEL ISOLADO, 10 MM², ANTI-CHAMA 0,6/1,0 KV, PARA DISTRIBUIÇÃO - FORNECIMENTO E INSTALAÇÃO. AF_12/2015	SINAPI	Serviço	M	130,00	R\$ 12,27	R\$ 1.595,10	0,16%	95,90%	C
100848	VASO SANITÁRIO INFANTIL LOUÇA BRANCA - FORNECIMENTO E INSTALACAO. AF_01/2020	SINAPI	Serviço	UN	2,00	R\$ 740,01	R\$ 1.480,02	0,15%	96,05%	C



ORÇAMENTO - CURVA ABC DE SERVIÇOS

OBRA:	REFORMA E AMPLIAÇÃO DA POLICLINICA ADERSON TAVARES BEZERRA	DATA :	28/11/2023	BDI :	25,22%	
DESCRIÇÃO:	REFORMA E AMPLIAÇÃO DA POLICLINICA ADERSON TAVARES BEZERRA	FONTE	VERSÃO	HORA	MES	DATA REF.
LOCAL:	RUA VICENTE ALENCAR OLIVEIRA, SN, MIRANDÃO, CRATO, CE	SEINFRA	028.1 COM DESONERAÇÃO	84,44%	47,48%	10/2023
CLIENTE:	CONSORCIO PUBLICO DE SAUDE DA MICRORREGIAO DE CRATO - CPSMC	SINAPI	2023/10 COM DESONERAÇÃO	84,44%	47,48%	11/2023

CÓDIGO	DESCRIÇÃO	FONTE	TIPO	UNIDADE	QUANTIDADE	PREÇO UNITÁRIO	PREÇO TOTAL	%	ACUMUL. %	CL
93184	VERGA PRÉ-MOLDADA PARA PORTAS COM ATÉ 1,5 M DE VÃO. AF_03/2016	SINAPI	Serviço	M	33,00	R\$ 44,82	R\$ 1.479,06	0,15%	96,20%	C
CP-31941116	CAIXA DE PASSAGEM PARA AR CONDICIONADO - FORNECIMENTO E INSTALAÇÃO	Composiçãoe	Serviço	UN	15,00	R\$ 95,41	R\$ 1.431,15	0,15%	96,35%	C
95241	LASTRO DE CONCRETO MAGRO, APLICADO EM PISOS, LAJES SOBRE SOLO OU RADIERS, ESPESSURA DE 5 CM. AF_07/2016	SINAPI	Serviço	M2	35,54	R\$ 40,08	R\$ 1.424,44	0,15%	96,49%	C
91836	ELETRODUTO FLEXÍVEL CORRUGADO, PVC, DN 32 MM (1"), PARA CIRCUITOS TERMINAIS, INSTALADO EM FORRO - FORNECIMENTO E INSTALAÇÃO. AF_03/2023	SINAPI	Serviço	M	50,00	R\$ 26,83	R\$ 1.341,50	0,14%	96,63%	C
C0365	BANQUETA/ MEIO FIO DE CONCRETO MOLDADO NO LOCAL	SEINFRA	Serviço	M	36,60	R\$ 36,16	R\$ 1.323,46	0,13%	96,77%	C
C1987	PORTA INTERNA DE CEDRO LISA COMPLETA UMA FOLHA (0.80X 2.10)m	SEINFRA	Serviço	UN	1,00	R\$ 1.255,72	R\$ 1.255,72	0,13%	96,89%	C
C4958	POSTE DE CONCRETO CIRCULAR, RESISTÊNCIA NOMINAL 200KG, H= 7,00M, PESO APROXIMADO 670 KG	SEINFRA	Serviço	UN	1,00	R\$ 1.227,02	R\$ 1.227,02	0,12%	97,02%	C
C1986	PORTA INTERNA DE CEDRO LISA COMPLETA UMA FOLHA (0.70X 2.10)m	SEINFRA	Serviço	UN	1,00	R\$ 1.200,73	R\$ 1.200,73	0,12%	97,14%	C
C2211	RETIRADA DE VIDROS C/ REAPROVEITAMENTO	SEINFRA	Serviço	M2	21,00	R\$ 56,74	R\$ 1.191,54	0,12%	97,26%	C
C1043	DEMOLIÇÃO DE ALVENARIA DE TIJOLOS S/ REAPROVEITAMENTO	SEINFRA	Serviço	M3	14,82	R\$ 78,43	R\$ 1.162,33	0,12%	97,38%	C
94228	CALHA EM CHAPA DE AÇO GALVANIZADO NÚMERO 24, DESENVOLVIMENTO DE 50 CM, INCLUSO TRANSPORTE VERTICAL. AF_07/2019	SINAPI	Serviço	M	11,00	R\$ 97,76	R\$ 1.075,36	0,11%	97,49%	C
98307	TOMADA DE REDE RJ45 - FORNECIMENTO E INSTALAÇÃO. AF_11/2019	SINAPI	Serviço	UN	18,00	R\$ 59,73	R\$ 1.075,14	0,11%	97,60%	C
C0837	CONCRETO NÃO-ESTRUTURAL S/BETONEIRA P/LASTRO	SEINFRA	Serviço	M3	1,75	R\$ 608,04	R\$ 1.064,07	0,11%	97,71%	C
C2921	REATERRO C/COMPACTAÇÃO MANUAL S/CONTROLE, MATERIAL DA VALA	SEINFRA	Serviço	M3	26,87	R\$ 39,29	R\$ 1.055,72	0,11%	97,82%	C
C2768	ESCADA DE MARINHEIRO EM FERRO CHATO C/PROTEÇÃO	SEINFRA	Serviço	M	1,00	R\$ 1.022,85	R\$ 1.022,85	0,10%	97,92%	C
104475	COMPOSIÇÃO PARAMÉTRICA DE PONTO ELÉTRICO DE TOMADA DE USO GERAL 2P+T (10A/250V) EM EDIFÍCIO RESIDENCIAL COM ELETRODUTO EMBUTIDO EM RASGOS NAS PAREDES, INCLUSO TOMADA, ELETRODUTO, CABO, RASGO, QUEBRA E CHUMBAMENTO. AF_11/2022	SINAPI	Serviço	UN	6,00	R\$ 163,93	R\$ 983,58	0,10%	98,02%	C
C2530	TRANSPORTE DE MATERIAL, EXCETO ROCHA EM CAMINHÃO ATÉ 10KM	SEINFRA	Serviço	M3	20,00	R\$ 48,33	R\$ 966,60	0,10%	98,12%	C
C2074	QUADRO DE DISTRIBUIÇÃO DE LUZ.SOBREPOR ATE 64 DIVISÕES 650X440X205mm, C/BARRAMENTO	SEINFRA	Serviço	UN	1,00	R\$ 961,05	R\$ 961,05	0,10%	98,22%	C
97607	LUMINÁRIA ARANDELA TIPO TARTARUGA, DE SOBREPOR, COM 1 LÂMPADA LED DE 6 W, SEM REATOR - FORNECIMENTO E INSTALAÇÃO. AF_02/2020	SINAPI	Serviço	UN	6,00	R\$ 152,08	R\$ 912,48	0,09%	98,31%	C
C1625	LIMPEZA DE PISOS E REVESTIMENTOS	SEINFRA	Serviço	M2	72,45	R\$ 11,81	R\$ 855,63	0,09%	98,40%	C
C0702	CARGA MANUAL DE ENTULHO EM CAMINHÃO BASCULANTE	SEINFRA	Serviço	M3	20,00	R\$ 35,52	R\$ 710,40	0,07%	98,47%	C
99054	ACABAMENTOS PARA FORRO (SANCA DE GESSO, MONTADA NA OBRA). AF_08/2023_PS	SINAPI	Serviço	M2	10,35	R\$ 67,41	R\$ 697,69	0,07%	98,54%	C
91953	INTERRUPTOR SIMPLES (1 MÓDULO), 10A/250V, INCLUINDO SUPORTE E PLACA - FORNECIMENTO E INSTALAÇÃO. AF_03/2023	SINAPI	Serviço	UN	18,00	R\$ 35,35	R\$ 636,30	0,06%	98,61%	C



ORÇAMENTO - CURVA ABC DE SERVIÇOS

OBRA:	REFORMA E AMPLIAÇÃO DA POLICLINICA ADERSON TAVARES BEZERRA	DATA :	28/11/2023	BDI :	25,22%	
DESCRIÇÃO:	REFORMA E AMPLIAÇÃO DA POLICLINICA ADERSON TAVARES BEZERRA	FORTE	VERSÃO	HORA	MES	DATA REF.
LOCAL:	RUA VICENTE ALENCAR OLIVEIRA, SN, MIRANDÃO, CRATO, CE	SEINFRA	028.1 COM DESONERAÇÃO	84,44%	47,48%	10/2023
CLIENTE:	CONSORCIO PUBLICO DE SAUDE DA MICRORREGIAO DE CRATO - CPSMC	SINAPI	2023/10 COM DESONERAÇÃO	84,44%	47,48%	11/2023

CÓDIGO	DESCRIÇÃO	FORTE	TIPO	UNIDADE	QUANTIDADE	PREÇO UNITÁRIO	PREÇO TOTAL	%	ACUMUL. %	CL
C0112	ARBUSTOS ORNAMENTAIS EM GERAL. C/ ALTURA MÍNIMA DE 50CM	SEINFRA	Serviço	UN	10,00	R\$ 60,23	R\$ 602,30	0,06%	98,67%	C
C0609	CAIXA EM ALVENARIA (60X60X60cm) DE 1/2 TIJOLO COMUM, LASTRO DE CONCRETO E TAMPA DE CONCRETO	SEINFRA	Serviço	UN	1,00	R\$ 582,45	R\$ 582,45	0,06%	98,73%	C
104641	PINTURA LÁTEX ACRÍLICA ECONÔMICA, APLICAÇÃO MANUAL EM PAREDES, DUAS DEMÃOS. AF_04/2023	SINAPI	Serviço	M2	60,00	R\$ 9,38	R\$ 562,80	0,06%	98,78%	C
89366	JOELHO 90 GRAUS COM BUCHA DE LATÃO, PVC, SOLDÁVEL, DN 25MM, X 3/4 INSTALADO EM RAMAL OU SUB-RAMAL DE ÁGUA - FORNECIMENTO E INSTALAÇÃO. AF_06/2022	SINAPI	Serviço	UN	29,00	R\$ 19,35	R\$ 561,15	0,06%	98,84%	C
C4761	CAIXA DE LIGAÇÃO PVC 4" X 4"	SEINFRA	Serviço	UN	40,00	R\$ 14,00	R\$ 560,00	0,06%	98,90%	C
C1849	PASTILHAS DE PORCELANA C/ARGAMASSA PRÉ-FABRICADA	SEINFRA	Serviço	M2	2,25	R\$ 234,47	R\$ 527,56	0,05%	98,95%	C
C5028	PISO INTERTRAVADO TIPO TIJOLINHO (20 X 10 X 4CM), CINZA - COMPACTAÇÃO MECANIZADA	SEINFRA	Serviço	M2	8,20	R\$ 63,75	R\$ 522,75	0,05%	99,00%	C
C4925	CAIXA SIFONADA PVC 100 X 100 X 50MM, ACABAMENTO INOX (GRELHA OU TAMPA CEGA)	SEINFRA	Serviço	UN	7,00	R\$ 70,69	R\$ 494,83	0,05%	99,05%	C
C1064	DEMOLIÇÃO DE PISO CERÂMICO	SEINFRA	Serviço	M2	25,42	R\$ 18,29	R\$ 464,93	0,05%	99,10%	C
C3738	INSTALAÇÃO DE TUBO DE VENTILAÇÃO 50mm C/ L=4m, C/ REBOCO E PINTURA A CAL (C/ MATERIAL)	SEINFRA	Serviço	UN	5,00	R\$ 92,90	R\$ 464,50	0,05%	99,15%	C
00039471	DISPOSITIVO DPS CLASSE II, 1 POLO, TENSAO MAXIMA DE 275 V, CORRENTE MAXIMA DE *45* KA (TIPO AC)	SINAPI	Material	UN	4,00	R\$ 116,09	R\$ 464,36	0,05%	99,20%	C
C1151	DUCHA P/ WC CROMADO (INSTALADO)	SEINFRA	Serviço	UN	5,00	R\$ 91,16	R\$ 455,80	0,05%	99,24%	C
C1050	DEMOLIÇÃO DE DIVISÓRIA LEVE	SEINFRA	Serviço	M2	27,00	R\$ 16,83	R\$ 454,41	0,05%	99,29%	C
C1093	DISJUNTOR MONOPOLAR EM QUADRO DE DISTRIBUIÇÃO 16A	SEINFRA	Serviço	UN	15,00	R\$ 30,13	R\$ 451,95	0,05%	99,34%	C
C1582	JUNÇÃO SIMPLES DE REDUÇÃO PVC P/ESGOTO 100X50mm(4"X2")	SEINFRA	Serviço	UN	7,00	R\$ 60,91	R\$ 426,37	0,04%	99,38%	C
C4765	ATERRAMENTO COMPLETO C/ HASTE COPPERWELD 5/8"X 2.40M	SEINFRA	Serviço	UN	1,00	R\$ 412,96	R\$ 412,96	0,04%	99,42%	C
C1958	PORTA DE FERRO COMPACTA EM CHAPA, INCLUS. BATENTES E FERRAGENS	SEINFRA	Serviço	M2	0,80	R\$ 484,69	R\$ 387,75	0,04%	99,46%	C
C0219	ARMADURA DE TELA DE AÇO	SEINFRA	Serviço	M2	10,92	R\$ 32,56	R\$ 355,56	0,04%	99,50%	C
89728	CURVA CURTA 90 GRAUS, PVC, SERIE NORMAL, ESGOTO PREDIAL, DN 40 MM, JUNTA SOLDÁVEL, FORNECIDO E INSTALADO EM RAMAL DE DESCARGA OU RAMAL DE ESGOTO SANITÁRIO. AF_08/2022	SINAPI	Serviço	UN	23,00	R\$ 14,80	R\$ 340,40	0,03%	99,53%	C
C4531	DISJUNTOR DIFERENCIAL DR-80A, 30mA	SEINFRA	Serviço	UN	1,00	R\$ 338,91	R\$ 338,91	0,03%	99,57%	C
93182	VERGA PRÉ-MOLDADA PARA JANELAS COM ATÉ 1,5 M DE VÃO. AF_03/2016	SINAPI	Serviço	M	5,00	R\$ 60,51	R\$ 302,55	0,03%	99,60%	C
93194	CONTRAVERGA PRÉ-MOLDADA PARA VÃOS DE ATÉ 1,5 M DE COMPRIMENTO. AF_03/2016	SINAPI	Serviço	M	5,00	R\$ 59,28	R\$ 296,40	0,03%	99,63%	C
C1907	PINTURA DE PISO INTERNO/EXTERNO. C/TINTA BASE RESINA ACRÍLICA-QUARTZO.2 DEMÃOS	SEINFRA	Serviço	M2	10,28	R\$ 27,87	R\$ 286,50	0,03%	99,66%	C



ORÇAMENTO - CURVA ABC DE SERVIÇOS

OBRA:	REFORMA E AMPLIAÇÃO DA POLICLINICA ADERSON TAVARES BEZERRA	DATA :	28/11/2023	BDI :	25,22%	
DESCRIÇÃO:	REFORMA E AMPLIAÇÃO DA POLICLINICA ADERSON TAVARES BEZERRA	FONTE	VERSÃO	HORA	MES	DATA REF.
LOCAL:	RUA VICENTE ALENCAR OLIVEIRA, SN, MIRANDÃO, CRATO, CE	SEINFRA	028.1 COM DESONERAÇÃO	84,44%	47,48%	10/2023
CLIENTE:	CONSORCIO PUBLICO DE SAUDE DA MICRORREGIAO DE CRATO - CPSMC	SINAPI	2023/10 COM DESONERAÇÃO	84,44%	47,48%	11/2023

CÓDIGO	DESCRIÇÃO	FONTE	TIPO	UNIDADE	QUANTIDADE	PREÇO UNITÁRIO	PREÇO TOTAL	%	ACUMUL. %	CL
89710	RALO SECO, PVC, DN 100 X 40 MM, JUNTA SOLDÁVEL, FORNECIDO E INSTALADO EM RAMAL DE DESCARGA OU EM RAMAL DE ESGOTO SANITÁRIO. AF_08/2022	SINAPI	Serviço	UN	12,00	R\$ 22,53	R\$ 270,36	0,03%	99,68%	C
89744	JOELHO 90 GRAUS, PVC, SERIE NORMAL, ESGOTO PREDIAL, DN 100 MM, JUNTA ELÁSTICA, FORNECIDO E INSTALADO EM RAMAL DE DESCARGA OU RAMAL DE ESGOTO SANITÁRIO. AF_08/2022	SINAPI	Serviço	UN	8,00	R\$ 33,76	R\$ 270,08	0,03%	99,71%	C
C4649	SINALIZAÇÃO PARA EXTINTOR	SEINFRA	Serviço	UN	4,00	R\$ 64,98	R\$ 259,92	0,03%	99,74%	C
89362	JOELHO 90 GRAUS, PVC, SOLDÁVEL, DN 25MM, INSTALADO EM RAMAL OU SUB-RAMAL DE ÁGUA - FORNECIMENTO E INSTALAÇÃO. AF_06/2022	SINAPI	Serviço	UN	25,00	R\$ 10,24	R\$ 256,00	0,03%	99,76%	C
89733	CURVA CURTA 90 GRAUS, PVC, SERIE NORMAL, ESGOTO PREDIAL, DN 50 MM, JUNTA ELÁSTICA, FORNECIDO E INSTALADO EM RAMAL DE DESCARGA OU RAMAL DE ESGOTO SANITÁRIO. AF_08/2022	SINAPI	Serviço	UN	8,00	R\$ 28,61	R\$ 228,88	0,02%	99,79%	C
100851	ASSENTO SANITÁRIO INFANTIL - FORNECIMENTO E INSTALACAO. AF_01/2020	SINAPI	Serviço	UN	2,00	R\$ 102,68	R\$ 205,36	0,02%	99,81%	C
91969	INTERRUPTOR PARALELO (3 MÓDULOS), 10A/250V, INCLUINDO SUPORTE E PLACA - FORNECIMENTO E INSTALAÇÃO. AF_03/2023	SINAPI	Serviço	UN	2,00	R\$ 95,51	R\$ 191,02	0,02%	99,83%	C
104473	COMPOSIÇÃO PARAMÉTRICA DE PONTO ELÉTRICO DE ILUMINAÇÃO, COM INTERRUPTOR SIMPLES, EM EDIFÍCIO RESIDENCIAL COM ELETRODUTO EMBUTIDO EM RASGOS NAS PAREDES, INCLUSO TOMADA, ELETRODUTO, CABO, RASGO E CHUMBAMENTO (SEM LUMINÁRIA E LÂMPADA). AF_11/2022	SINAPI	Serviço	UN	1,00	R\$ 190,82	R\$ 190,82	0,02%	99,85%	C
C1584	JUNÇÃO SIMPLES C/INSPEÇÃO PVC P/ESGOTO D=100mm (4")	SEINFRA	Serviço	UN	3,00	R\$ 60,61	R\$ 181,83	0,02%	99,87%	C
89724	JOELHO 90 GRAUS, PVC, SERIE NORMAL, ESGOTO PREDIAL, DN 40 MM, JUNTA SOLDÁVEL, FORNECIDO E INSTALADO EM RAMAL DE DESCARGA OU RAMAL DE ESGOTO SANITÁRIO. AF_08/2022	SINAPI	Serviço	UN	16,00	R\$ 11,21	R\$ 179,36	0,02%	99,88%	C
100849	ASSENTO SANITÁRIO CONVENCIONAL - FORNECIMENTO E INSTALACAO. AF_01/2020	SINAPI	Serviço	UN	3,00	R\$ 51,27	R\$ 153,81	0,02%	99,90%	C
C1095	DISJUNTOR MONOPOLAR EM QUADRO DE DISTRIBUIÇÃO 20A	SEINFRA	Serviço	UN	5,00	R\$ 30,13	R\$ 150,65	0,02%	99,91%	C
C2355	TÊ PVC BRANCO P/ESGOTO D=100mm (4") - JUNTA C/ANÉIS	SEINFRA	Serviço	UN	2,00	R\$ 62,23	R\$ 124,46	0,01%	99,93%	C
C2493	TOMADA UNIVERSAL 10A 250V	SEINFRA	Serviço	UN	5,00	R\$ 23,08	R\$ 115,40	0,01%	99,94%	C
91959	INTERRUPTOR SIMPLES (2 MÓDULOS), 10A/250V, INCLUINDO SUPORTE E PLACA - FORNECIMENTO E INSTALAÇÃO. AF_03/2023	SINAPI	Serviço	UN	2,00	R\$ 54,12	R\$ 108,24	0,01%	99,95%	C
C2845	INST. DE HIDRÔMETRO E CAVALETE C/ CAIXA NO MURO P002 (CASO I)	SEINFRA	Serviço	UN	1,00	R\$ 87,50	R\$ 87,50	0,01%	99,96%	C
91955	INTERRUPTOR PARALELO (1 MÓDULO), 10A/250V, INCLUINDO SUPORTE E PLACA - FORNECIMENTO E INSTALAÇÃO. AF_03/2023	SINAPI	Serviço	UN	2,00	R\$ 42,90	R\$ 85,80	0,01%	99,97%	C
91967	INTERRUPTOR SIMPLES (3 MÓDULOS), 10A/250V, INCLUINDO SUPORTE E PLACA - FORNECIMENTO E INSTALAÇÃO. AF_03/2023	SINAPI	Serviço	UN	1,00	R\$ 72,88	R\$ 72,88	0,01%	99,98%	C
89785	JUNÇÃO SIMPLES, PVC, SERIE NORMAL, ESGOTO PREDIAL, DN 50 X 50 MM, JUNTA ELÁSTICA, FORNECIDO E INSTALADO EM RAMAL DE DESCARGA OU RAMAL DE ESGOTO SANITÁRIO. AF_08/2022	SINAPI	Serviço	UN	2,00	R\$ 32,57	R\$ 65,14	0,01%	99,98%	C
C1092	DISJUNTOR MONOPOLAR EM QUADRO DE DISTRIBUIÇÃO 10A	SEINFRA	Serviço	UN	2,00	R\$ 30,13	R\$ 60,26	0,01%	99,99%	C



ORÇAMENTO - CURVA ABC DE SERVIÇOS

OBRA:	REFORMA E AMPLIAÇÃO DA POLICLINICA ADERSON TAVARES BEZERRA	DATA :	28/11/2023	BDI :	25,22%	
DESCRIÇÃO:	REFORMA E AMPLIAÇÃO DA POLICLINICA ADERSON TAVARES BEZERRA	FONTE	VERSÃO	HORA	MES	DATA REF.
LOCAL:	RUA VICENTE ALENCAR OLIVEIRA, SN, MIRANDÃO, CRATO, CE	SEINFRA	028.1 COM DESONERAÇÃO	84,44%	47,48%	10/2023
CLIENTE:	CONSORCIO PUBLICO DE SAUDE DA MICRORREGIAO DE CRATO - CPSMC	SINAPI	2023/10 COM DESONERAÇÃO	84,44%	47,48%	11/2023

CÓDIGO	DESCRIÇÃO	FONTE	TIPO	UNIDADE	QUANTIDADE	PREÇO UNITÁRIO	PREÇO TOTAL	%	ACUMUL. %	CL
90374	TÊ COM BUCHA DE LATÃO NA BOLSA CENTRAL, PVC, SOLDÁVEL, DN 25MM X 3/4 , INSTALADO EM RAMAL OU SUB-RAMAL DE ÁGUA - FORNECIMENTO E INSTALAÇÃO. AF_06/2022	SINAPI	Serviço	UN	2,00	R\$ 26,32	R\$ 52,64	0,01%	99,99%	C
C3674	SUORTE EM BARRA CHATA DE FERRO ENGASTADO NA PAREDE P/BANCADAS E/OU PRATELEIRAS	SEINFRA	Serviço	UN	2,00	R\$ 18,58	R\$ 37,16	0,00%	100,00%	C
C2210	RETIRADA DE PORTAS E JANELAS, INCLUSIVE BATENTES	SEINFRA	Serviço	M2	1,44	R\$ 20,91	R\$ 30,11	0,00%	100,00%	C

Subtotal até 100,00% R\$ 981.762,02
Outros R\$ 0,01
Valor total do Orçamento R\$ 981.762,03

Saulo Marjorie Gonçalves Silva Bezerra
Engenheiro Civil
CREA/CE: 330959 / RNP: 061684178-8

PROJETO ARQUITETÔNICO

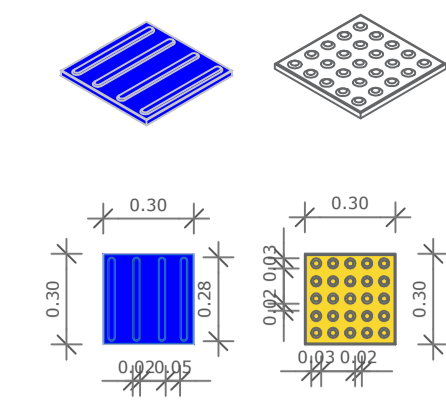
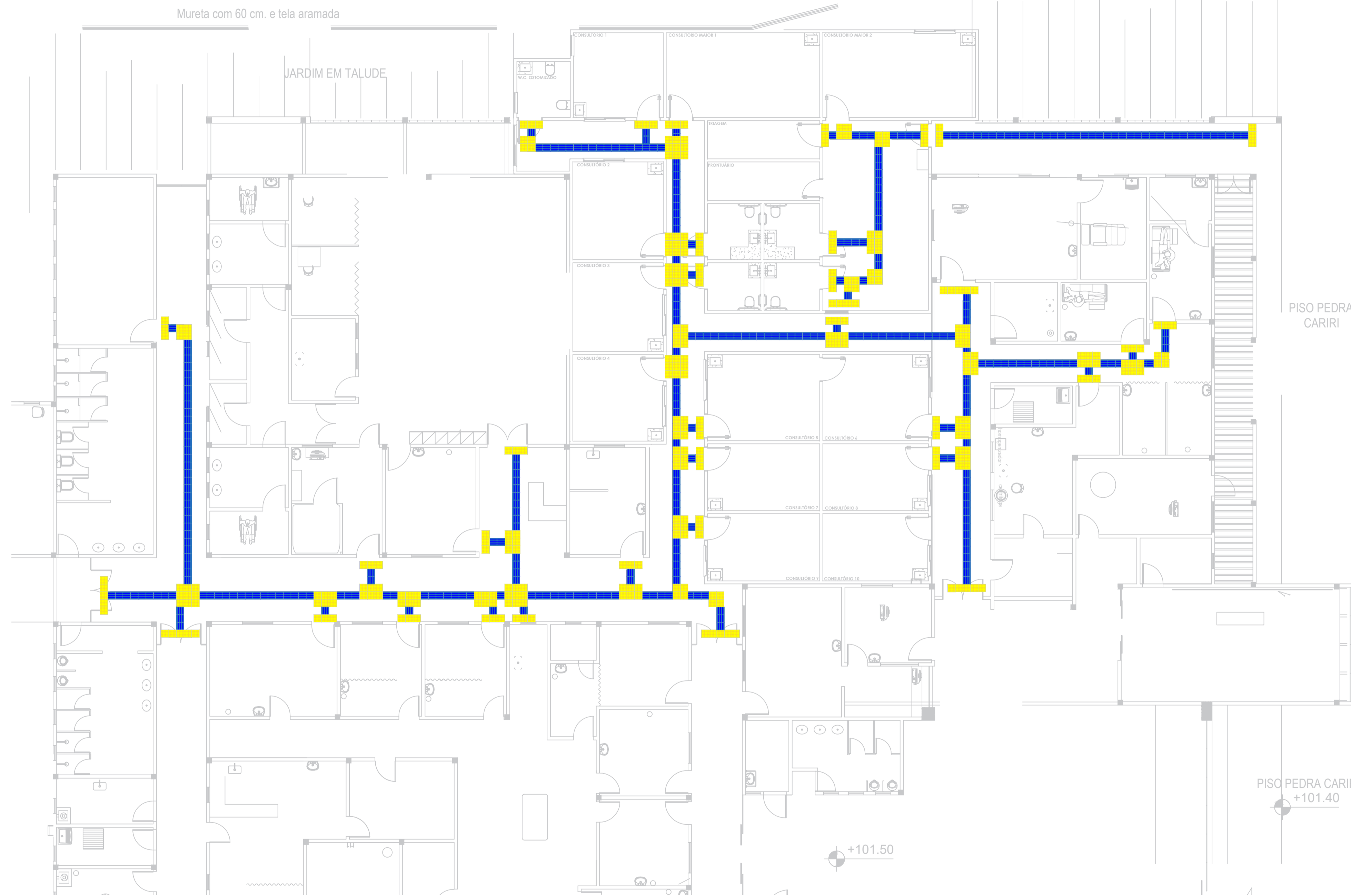

LEGENDA

PISO PODOTÁTIL DIRECIONAL

PISO PODOTÁTIL DE ATENÇÃO

TOTAL: 2.277 PEÇAS DE 30X30cm.

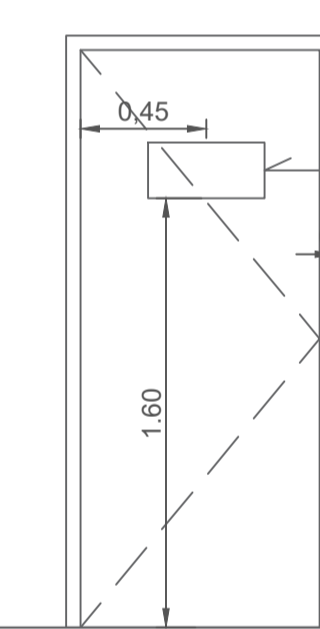
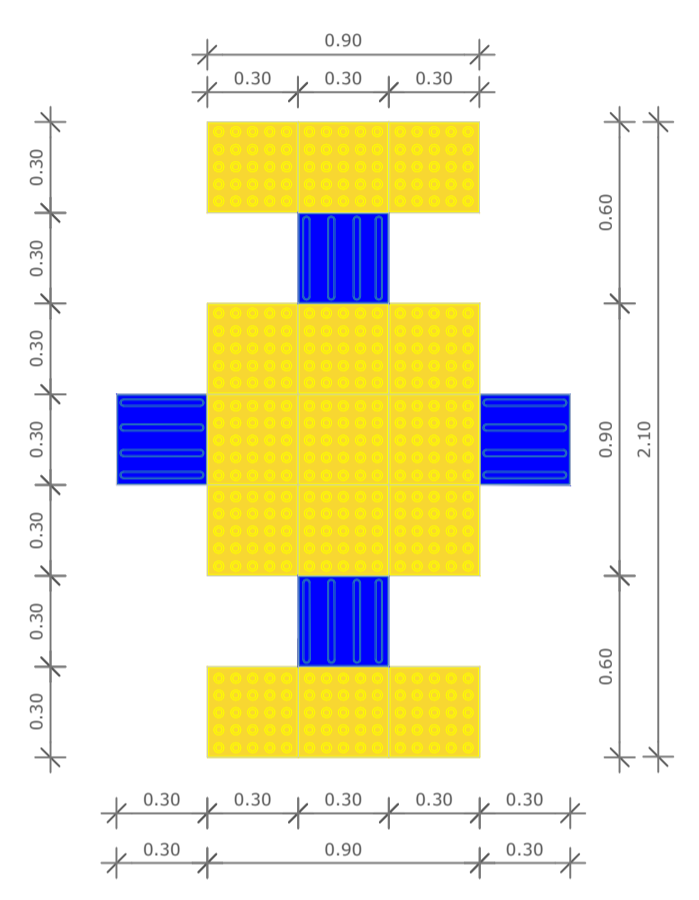
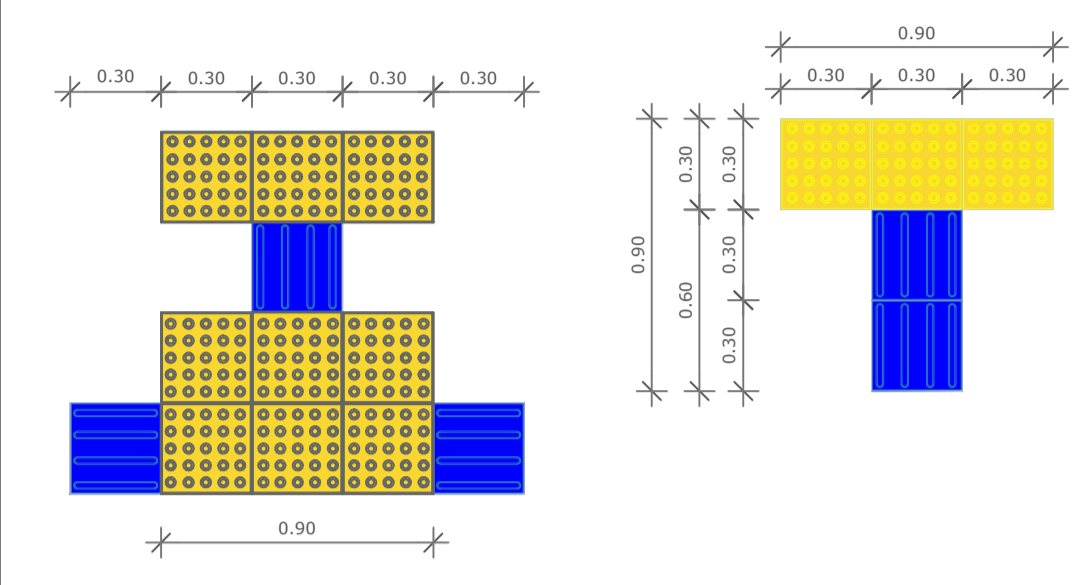

PLACA EM PVC 45x14CM C/ ADESIVO VINIL LEITOSO APLICADO EM 1 FACE E FIXAÇÃO COM FITA DUPLA FACE (FORNECIMENTO E INSTALAÇÃO).

PLACAS COM BRAILLE PARA SINALIZAÇÃO TÁTIL.



REFORMA E AMPLIAÇÃO DA POLICLINICA ADERSON TAVARES BEZERRA

CLIENTE / ENDEREÇO:
 CONSORCIO PUBLICO DE SAUDE DA MICRORREGIAO DE CRATO - CPSMC
 RUA VICENTE ALENCAR OLIVEIRA, SN, MIRANDÃO, CRATO, CE

ASSUNTO:
 - PROJETO DE PISO TÁTIL CER

Nº PRANCHA:
22/29

PROJETO ACESSIBILIDADE :

ENG. SAULO MARJORIE GONÇALVES SILVA BEZERRA
 CREA-CE 061684178-7
 E-mail: servicosdeenhenharias@gmail.com
 (88) 9-99940-9864

SM Engenharia
 CPSMC
 Consórcio Público de Saúde da Microrregião de Crato

DESENHO: GUILHERME CARDOSO

FORMATO:
 A1 (841x594)

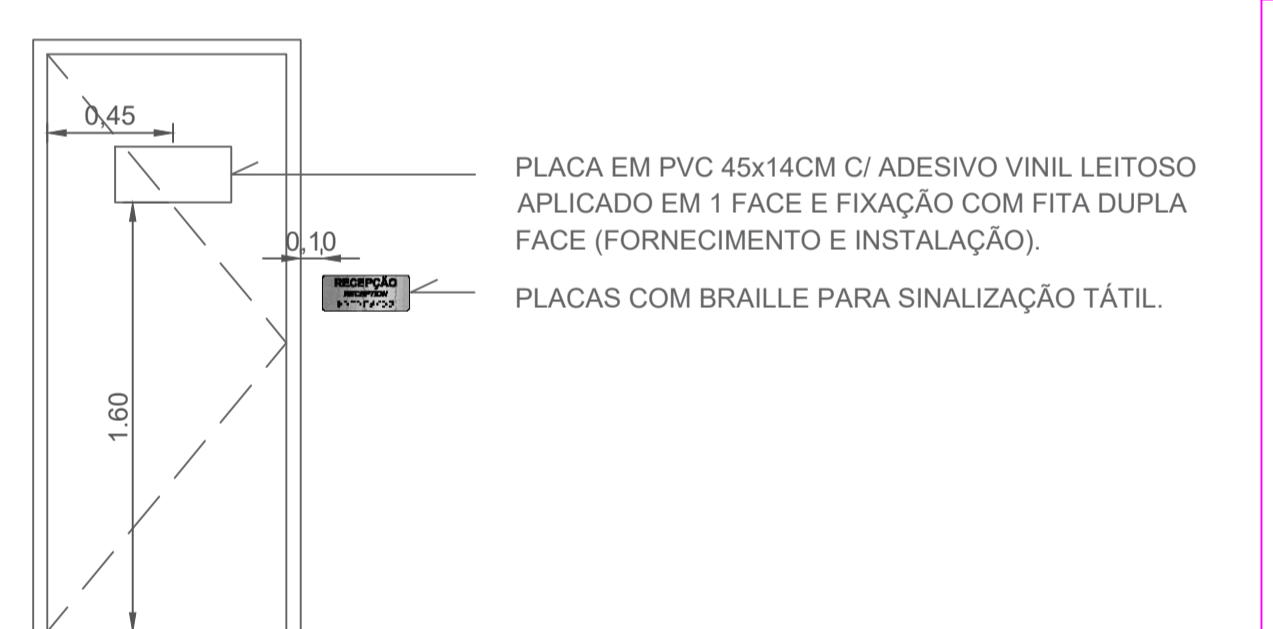
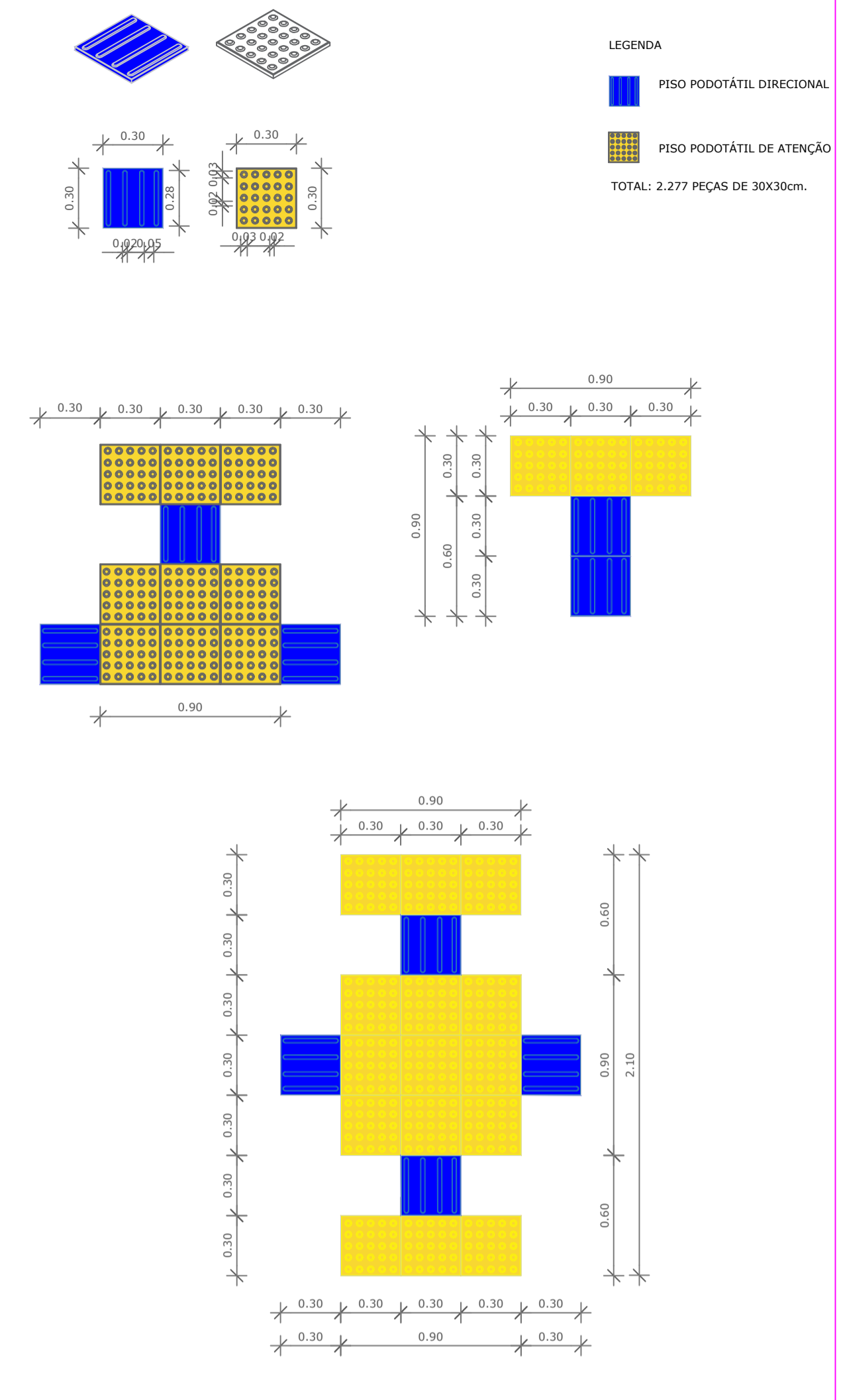

REFORMA E AMPLIAÇÃO DA POLICLINICA ADERSON TAVARES BEZERRA

CLIENTE / ENDEREÇO:
 CONSORCIO PUBLICO DE SAUDE DA MICRORREGIAO DE CRATO - CPSMC
 RUA VICENTE ALENCAR OLIVEIRA, SN, MIRANDÃO, CRATO, CE

ASSUNTO:
 - PROJETO DE PISO TÁTIL - POLICLINICA

Nº PRANCHA:
23/29

PROJETO ACESSIBILIDADE :

ENG. SAULO MARJORIE GONÇALVES SILVA BEZERRA
 CREA-CE 061684178-7
 E-mail: servicosdeengenharias@gmail.com SM Engenharia
 (88) 9-99340-9864 [sm_engenharia_](https://www.instagram.com/sm_engenharia_)

DESENHO: GUILHERME CARDOSO

FORMATO:
 A1 (841x594)



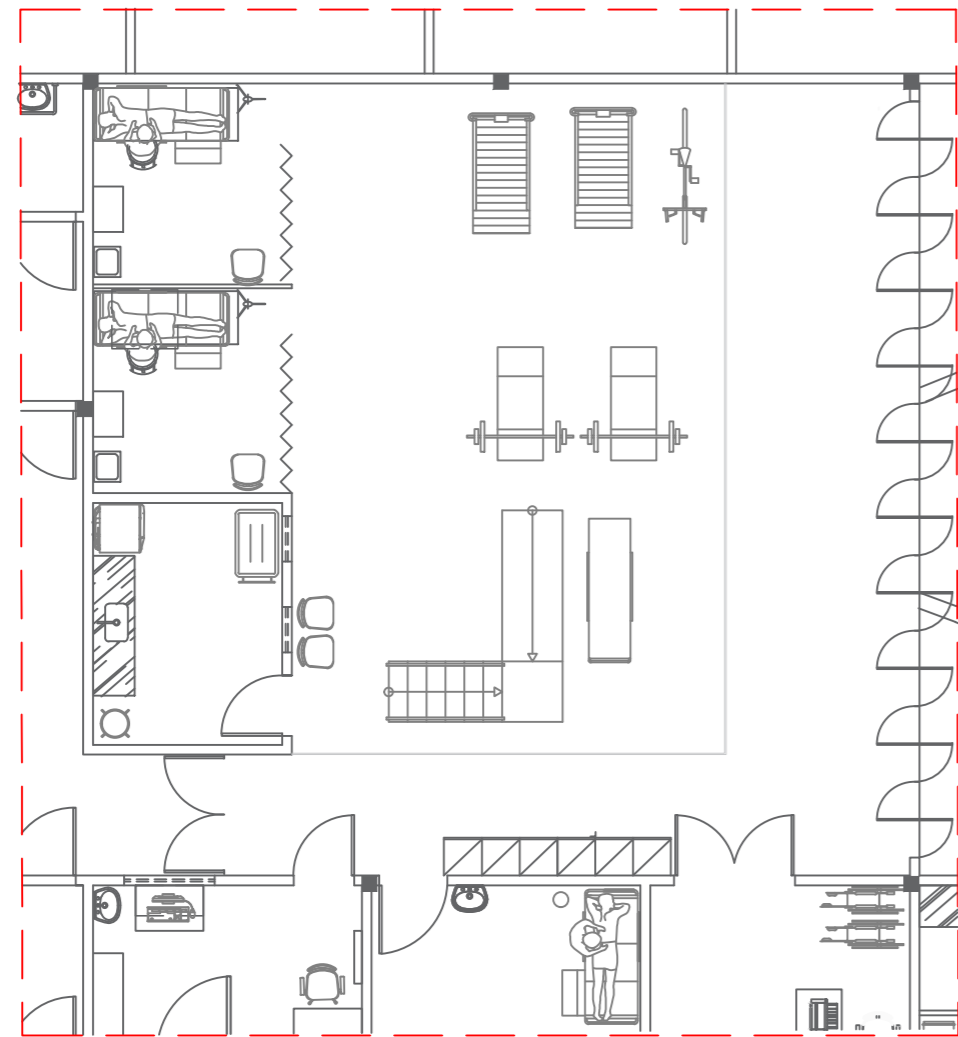

PLANTA BAIXA – EXISTENTE
ESC. 1:100

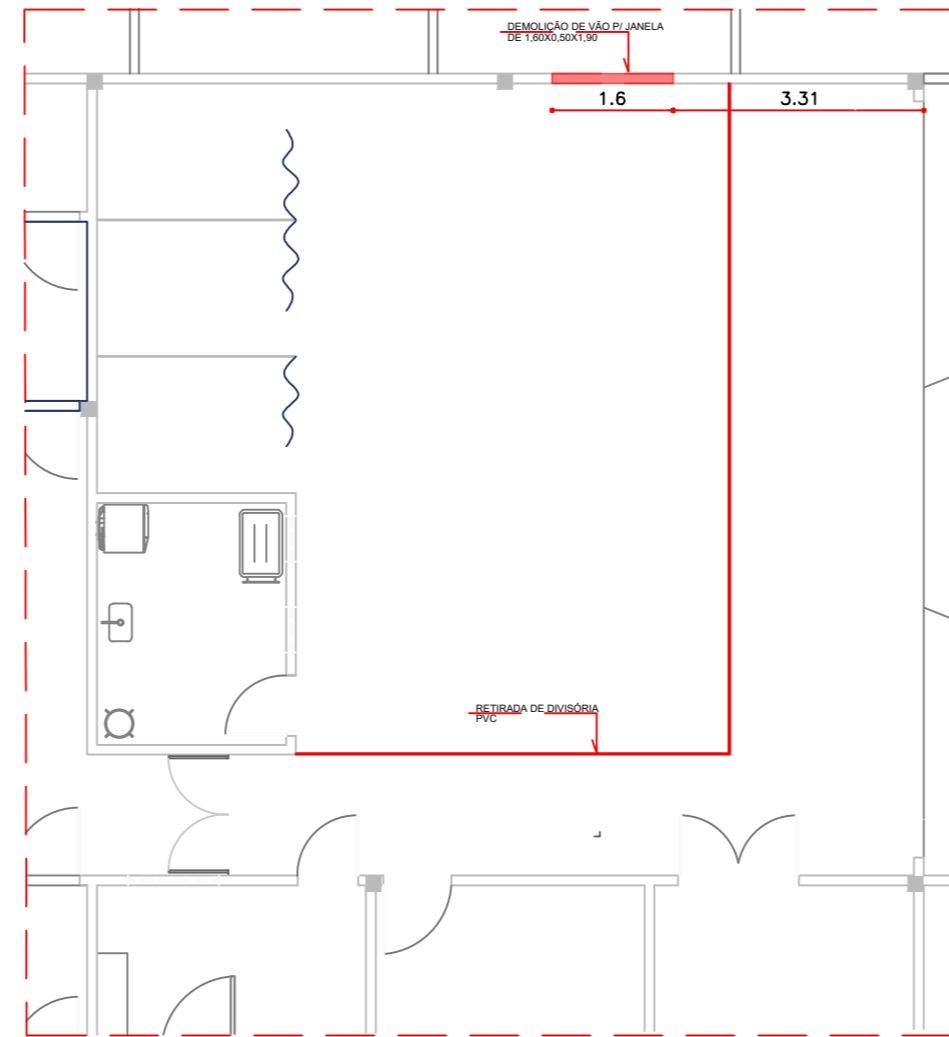

PLANTA BAIXA – DEMOLIÇÃO
ESC. 1:100

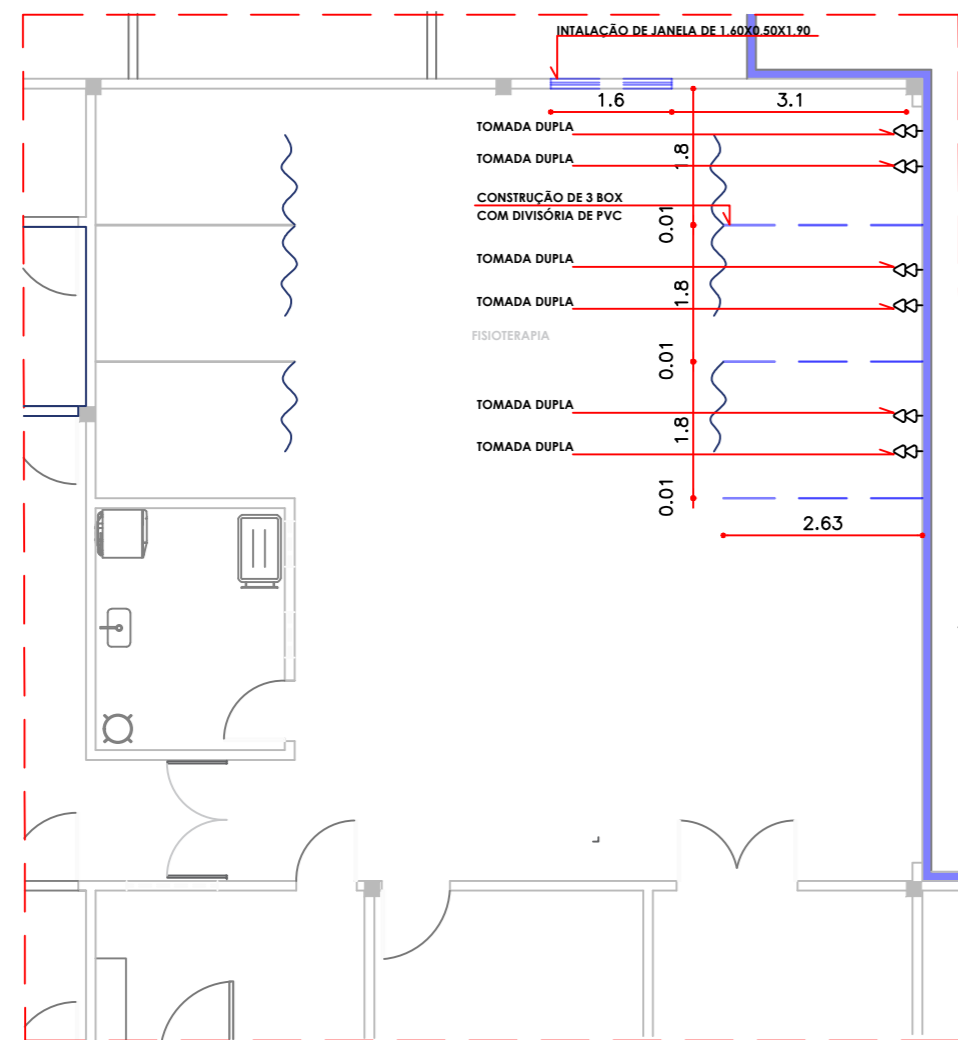

PLANTA BAIXA – CONSTRUÇÃO/PONTOS
ESC. 1:100

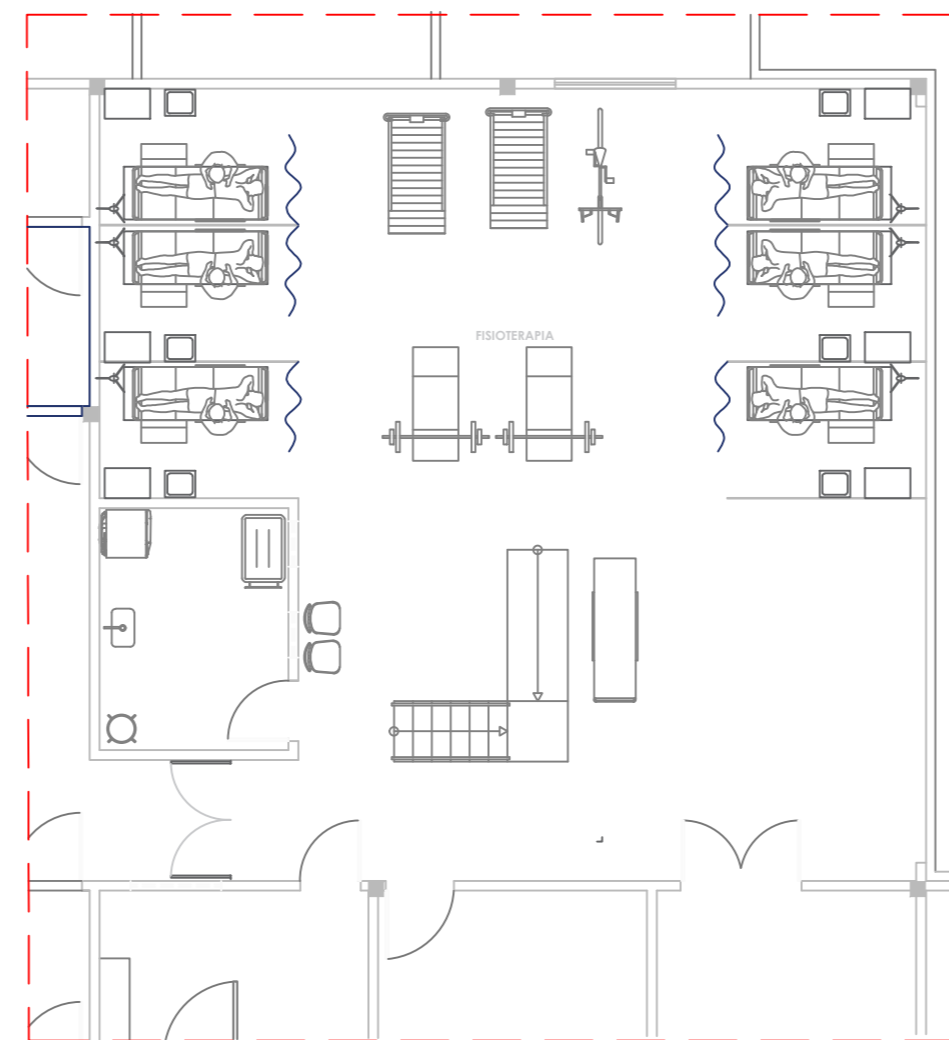

PLANTA BAIXA – LAYOUT
ESC. 1:100

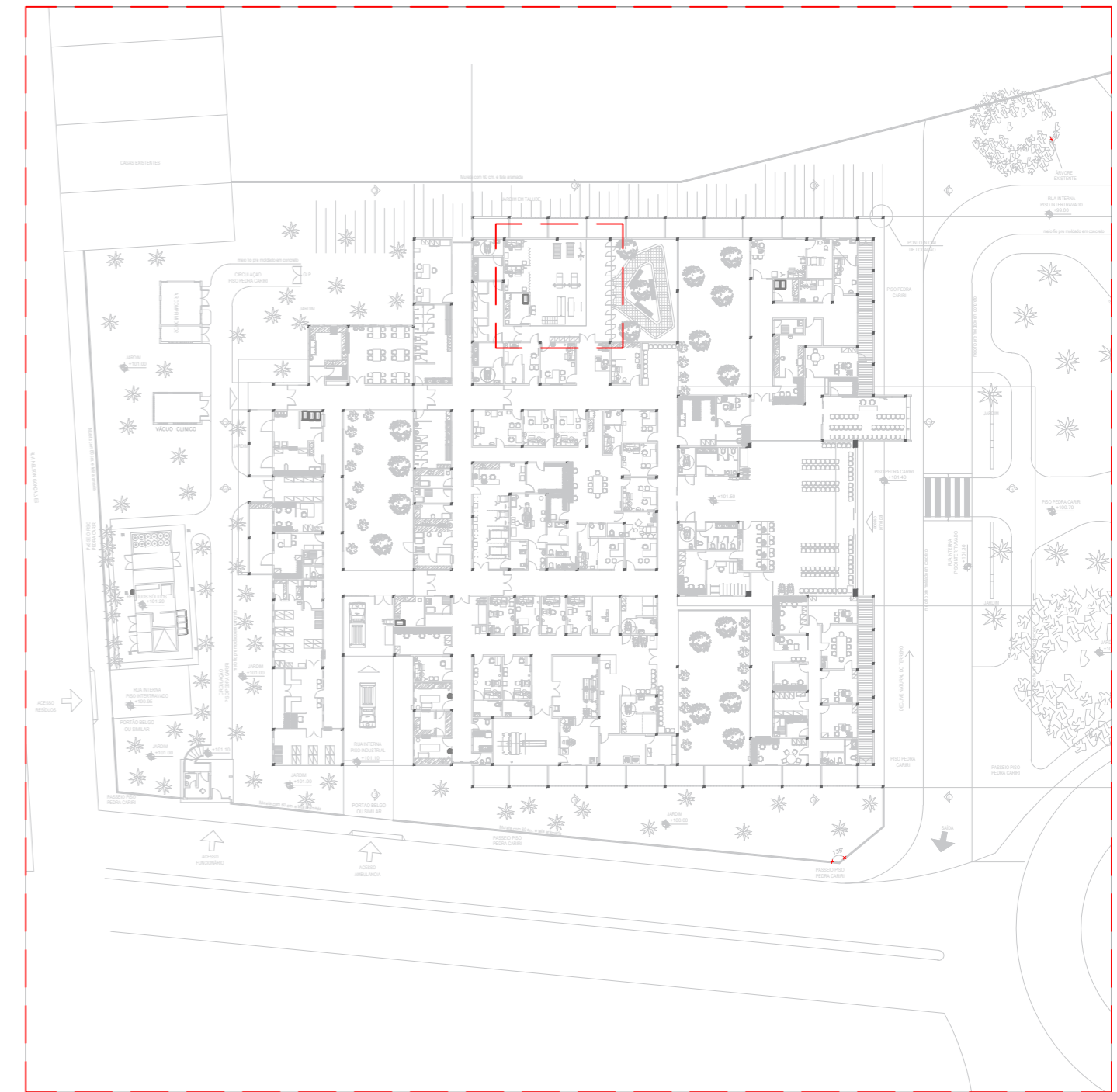

PLANTA BAIXA GERAL

REFORMA E AMPLIAÇÃO DA POLICLINICA ADERSON TAVARES BEZERRA

CLIENTE / ENDEREÇO:

CONSORCIO PUBLICO DE SAUDE DA MICRORREGIAO DE CRATO - CPSMC
RUA VICENTE ALENCAR OLIVEIRA, SN, MIRANDÃO, CRATO, CE

ASSUNTO:

- **MODIFICAÇÕES DE ÁREAS EXISTENTES**

Nº PRANCHA:

25/29

PROJETO REFORMA :

ENG. SAULO MARJORIE GONÇALVES SILVA BEZERRA
CREA-CE 061684178-7
E-mail: servicosdeenhariasm@gmail.com
(88) 9-90940-9864

f SM Engenharia
i sm_engenharia_



DESENHO: GUILHERME CARDOSO

FORMATO:
A2

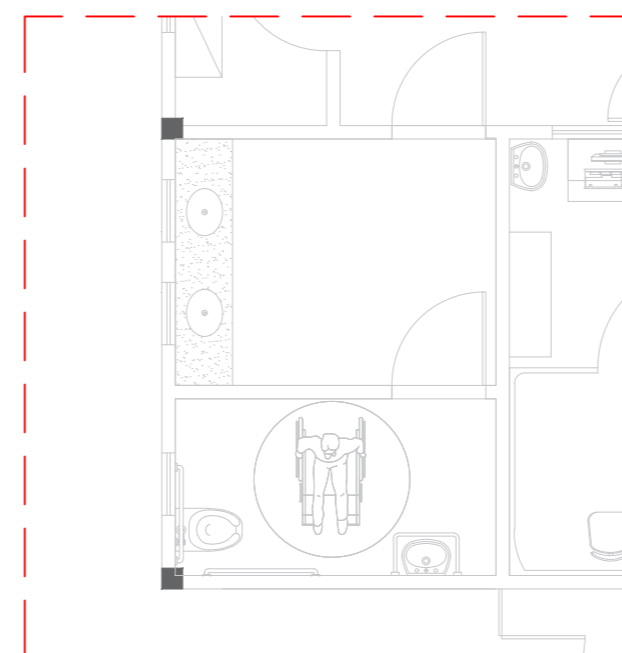
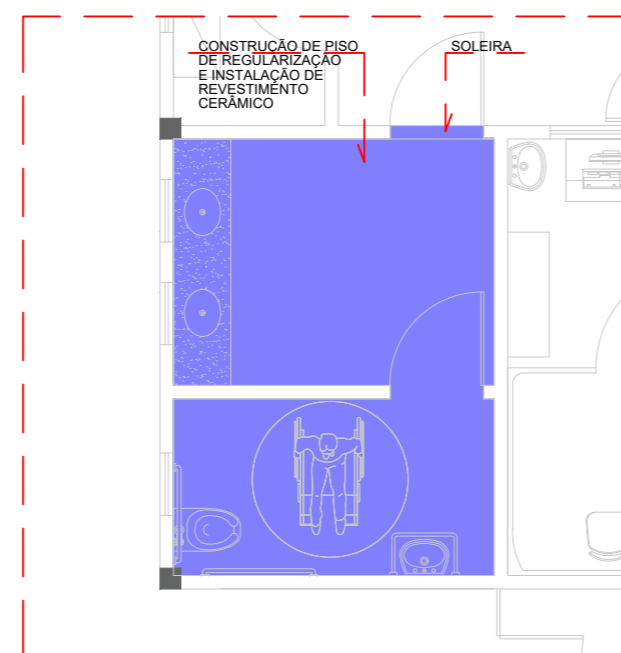
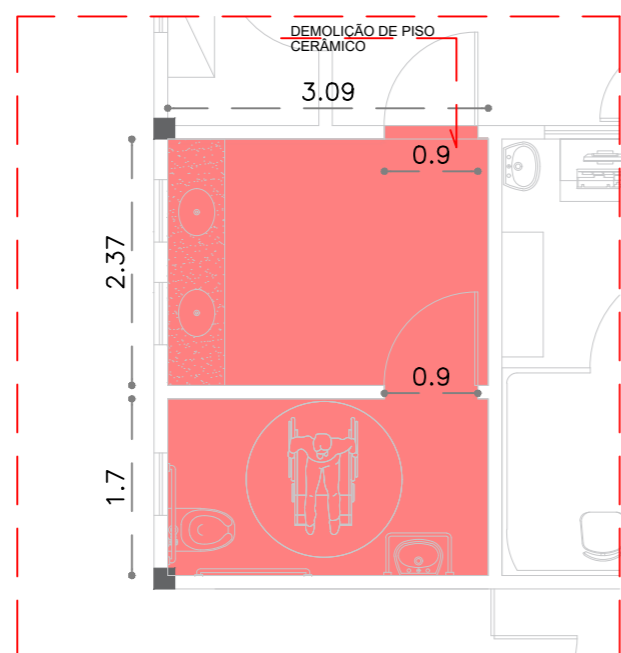
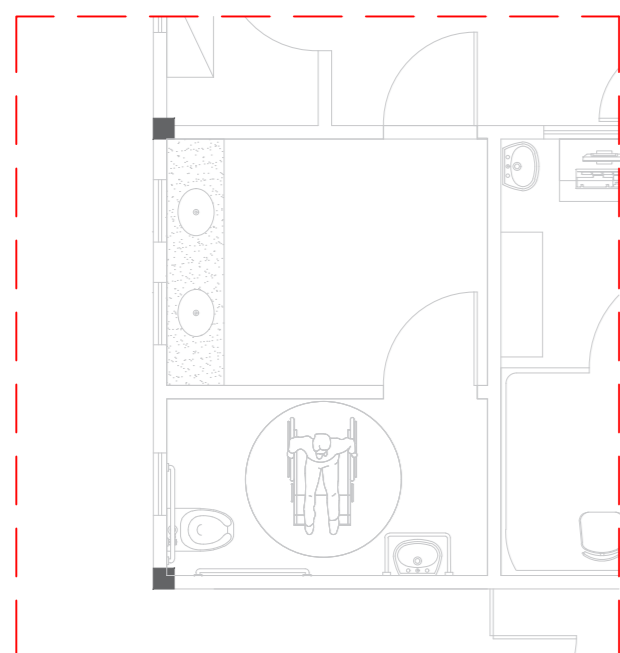
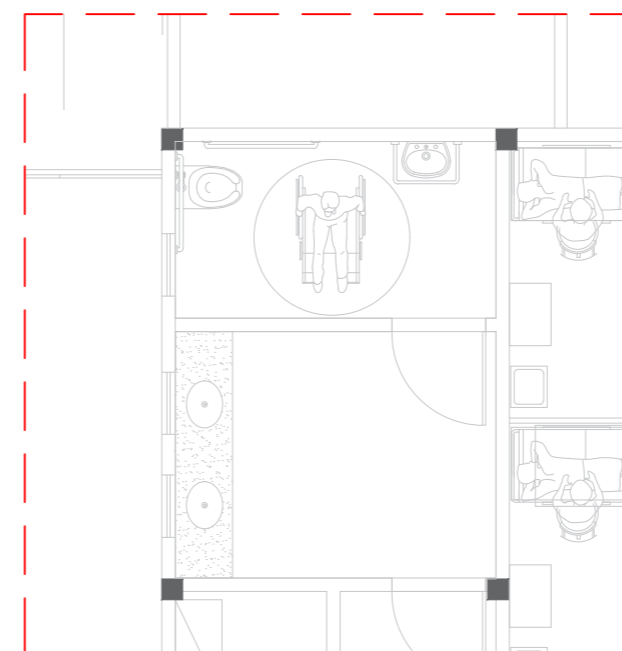
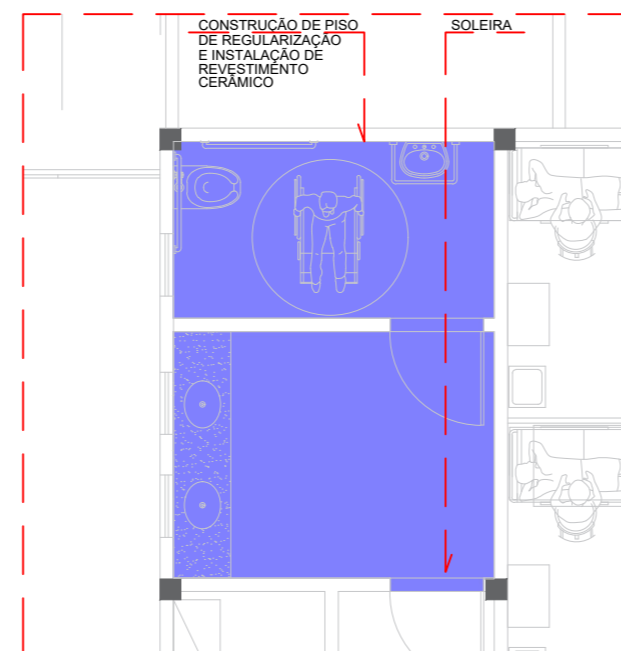
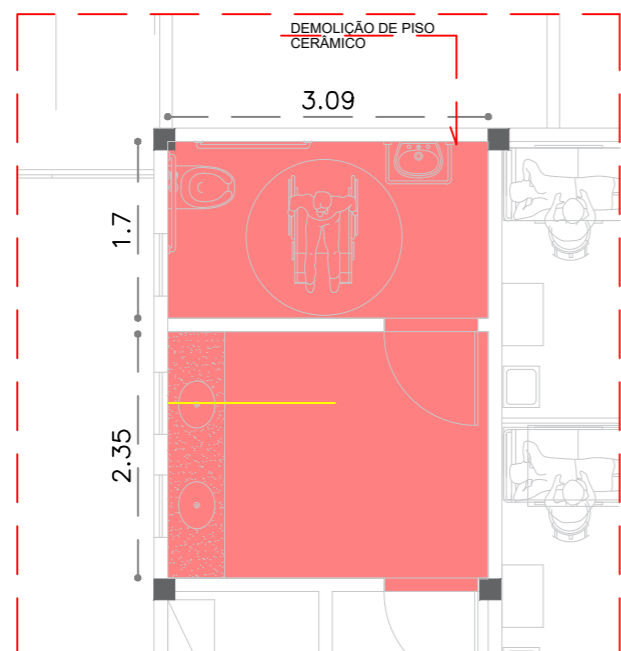
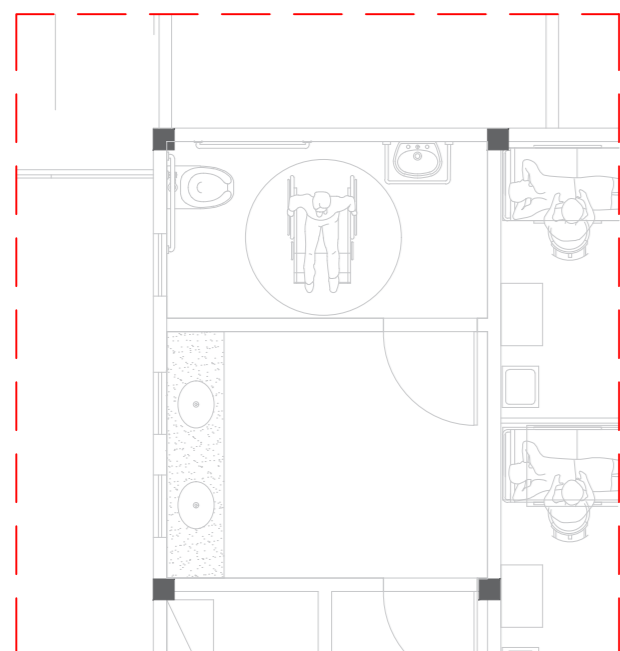

PLANTA BAIXA – EXISTENTE
ESC. 1:100

PLANTA BAIXA – DEMOLIÇÃO
ESC. 1:100

PLANTA BAIXA – CONSTRUÇÃO
ESC. 1:100

PLANTA BAIXA – PREVISTA
ESC. 1:100

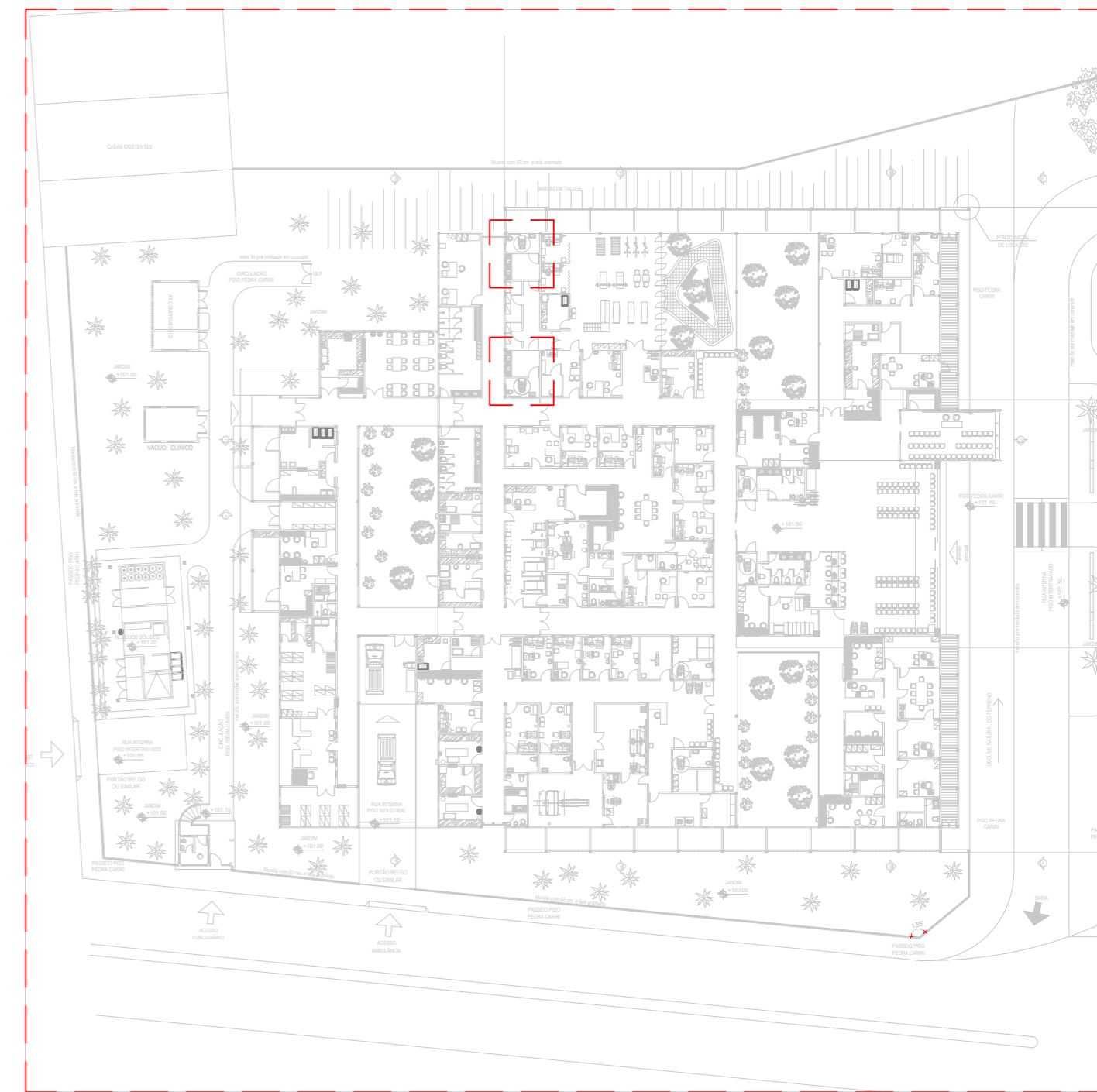

PLANTA BAIXA GERAL

REFORMA E AMPLIAÇÃO DA POLICLINICA ADERSON TAVARES BEZERRA

CLIENTE / ENDEREÇO:

CONSORCIO PUBLICO DE SAUDE DA MICRORREGIAO DE CRATO - CPSMC
RUA VICENTE ALENCAR OLIVEIRA, SN, MIRANDÃO, CRATO, CE

ASSUNTO:

- MODIFICAÇÕES DE ÁREAS EXISTENTES

Nº PRANCHA:

26/29

PROJETO REFORMA :

ENG. SAULO MARJORIE GONÇALVES SILVA BEZERRA
CREA-CE 061684178-7
E-mail: servicosdeenhariasm@gmail.com
(88) 9-90940-9864

f SM Engenharia
sm_engenharia_



DESENHO: GUILHERME CARDOSO

FORMATO:
A2

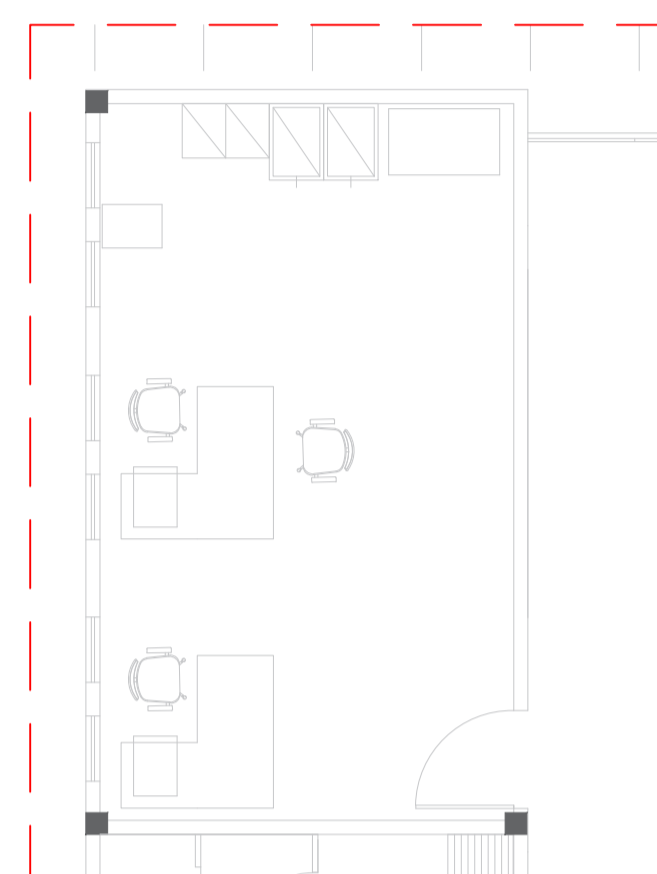

PLANTA BAIXA – EXISTENTE
ESC. 1:100

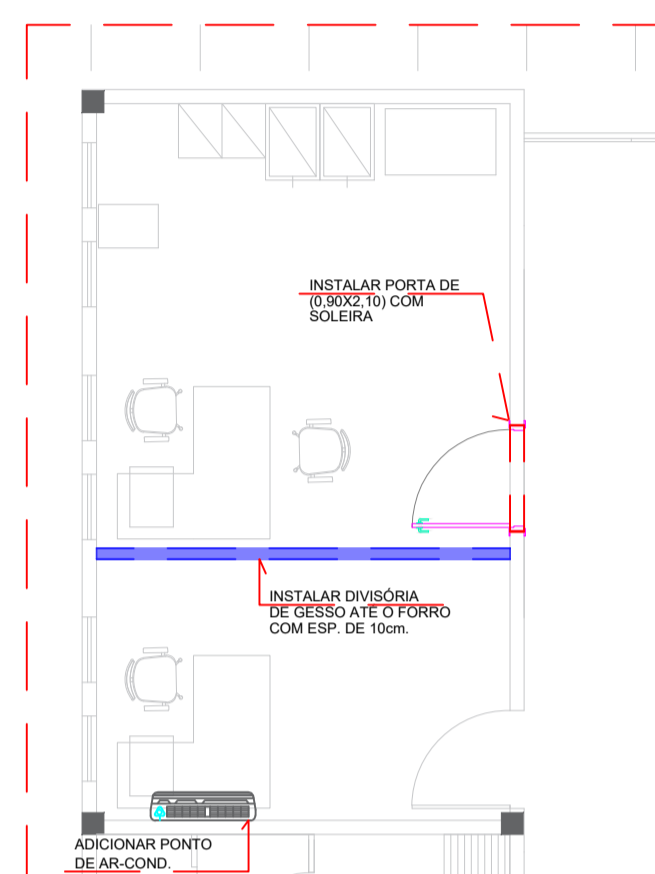

PLANTA BAIXA – CONSTRUÇÃO
ESC. 1:100

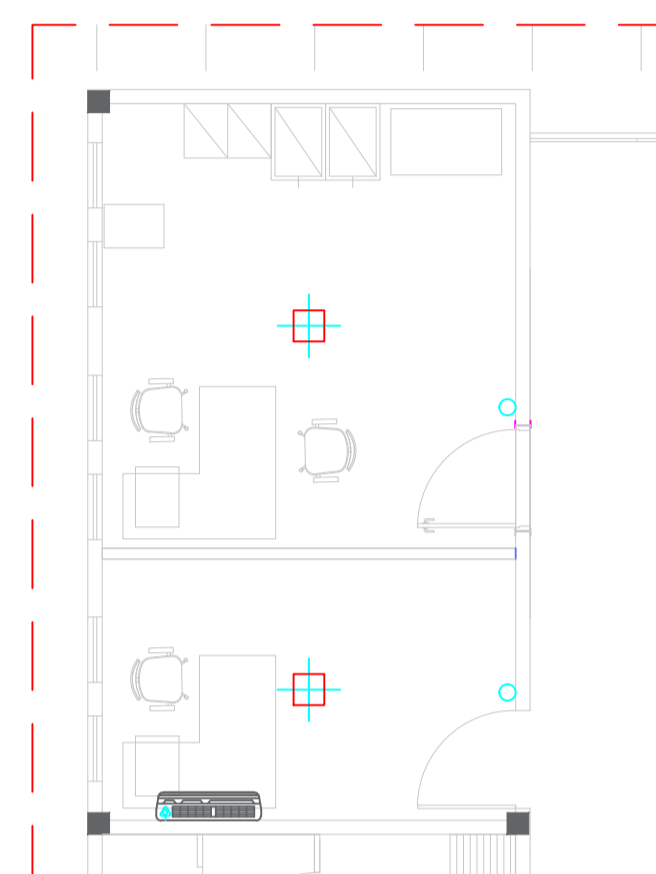

PLANTA BAIXA – PONTOS ELÉTRICOS
ESC. 1:100

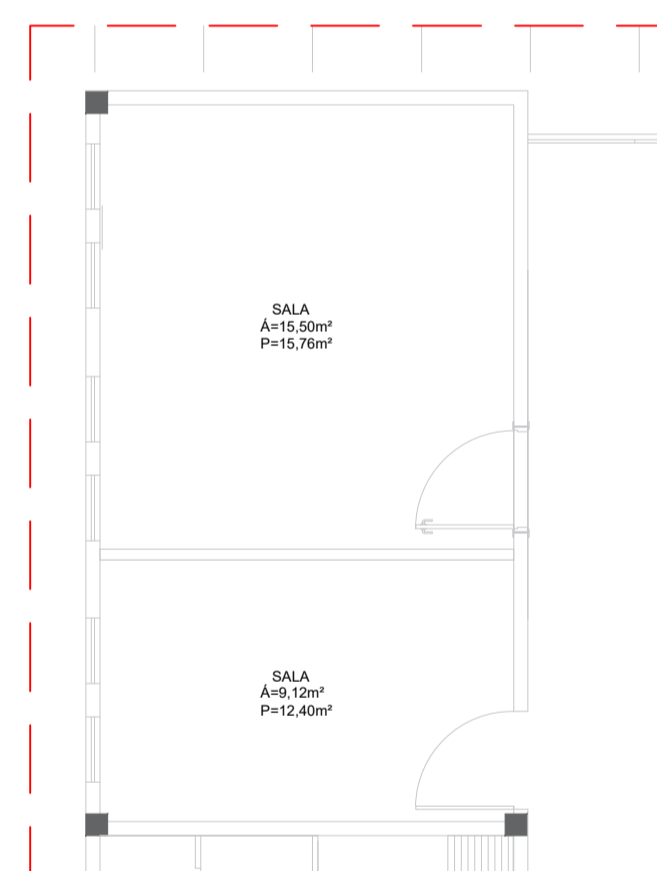

PLANTA BAIXA – PREVISTA
ESC. 1:100

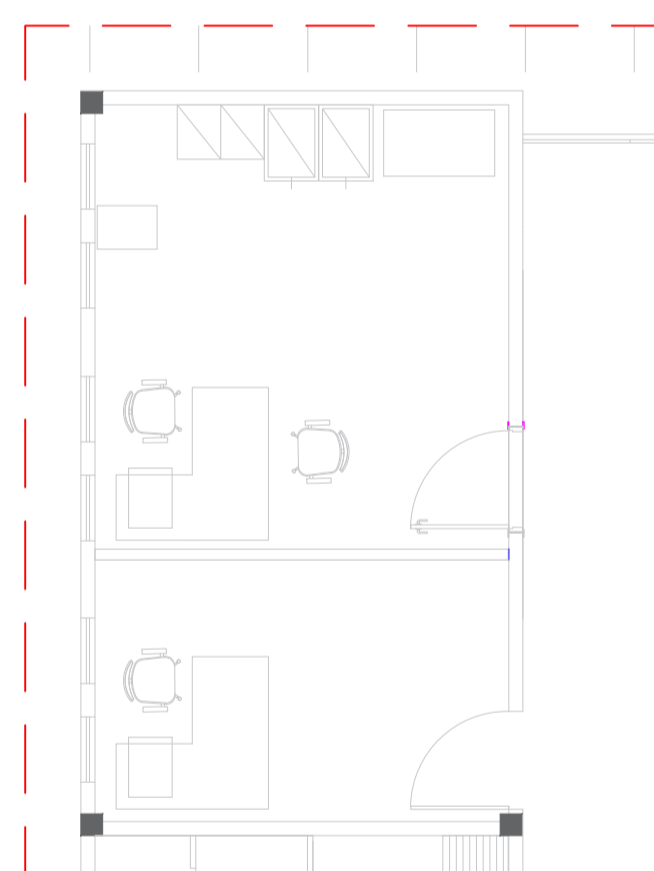

PLANTA BAIXA – LAYOUT
ESC. 1:100



PLANTA BAIXA GERAL

REFORMA E AMPLIAÇÃO DA POLICLINICA ADERSON TAVARES BEZERRA

CLIENTE / ENDEREÇO:

**CONSORCIO PUBLICO DE SAUDE DA MICRORREGIAO DE CRATO - CPSMC
RUA VICENTE ALENCAR OLIVEIRA, SN, MIRANDÃO, CRATO, CE**

ASSUNTO:

- **MODIFICAÇÕES DE ÁREAS EXISTENTES**

Nº PRANCHA:

27/29

PROJETO REFORMA :

ENG. SAULO MARJORIE GONÇALVES SILVA BEZERRA
CREA-CE 061684178-7
E-mail: servicosdeenhariasm@gmail.com
(88) 9-99940-9864

f SM Engenharia
@ sm_engenharia_



DESENHO: GUILHERME CARDOSO

FORMATO:
A2

Mureta com 60 cm. e tela aramada

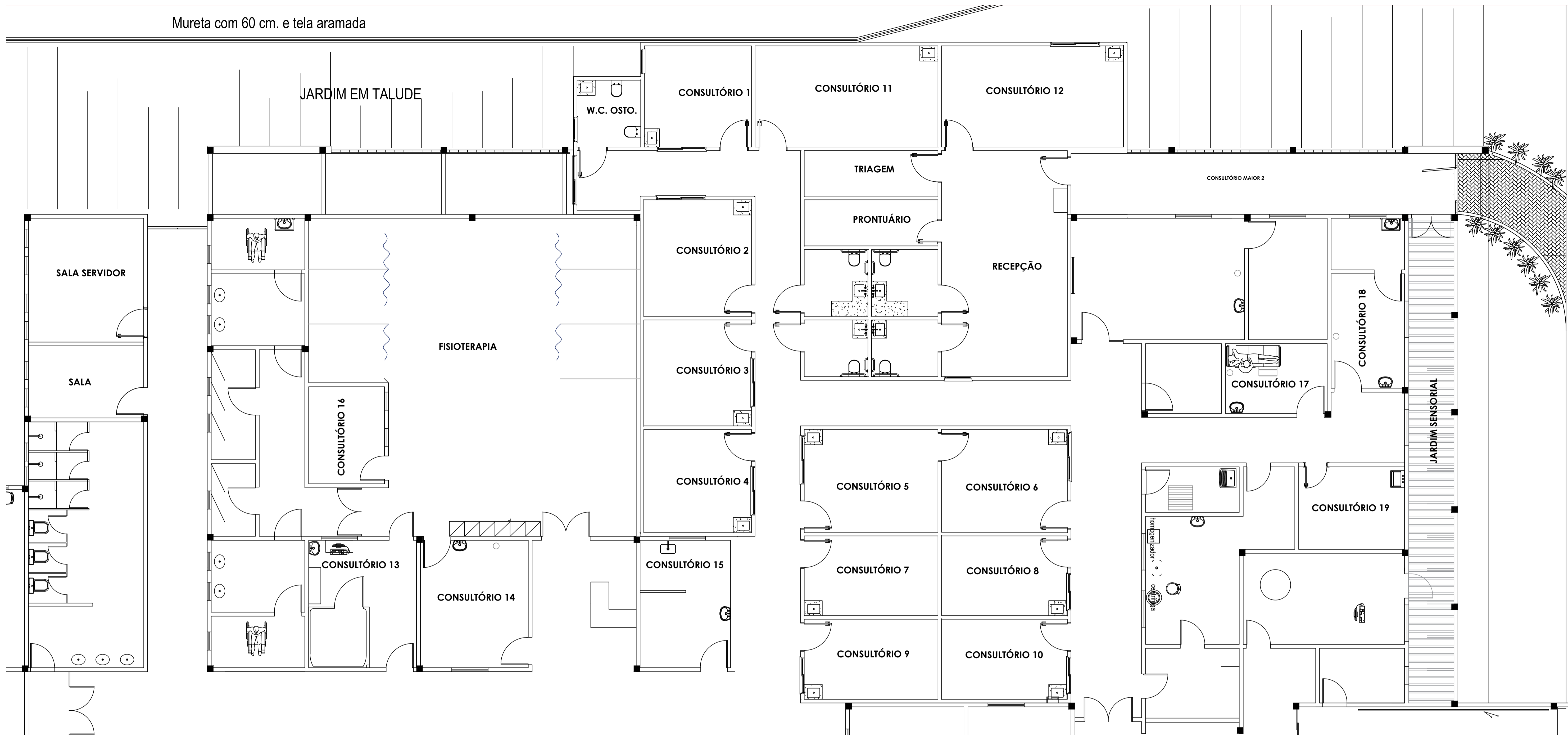

PLANTA BAIXA PREVISTA

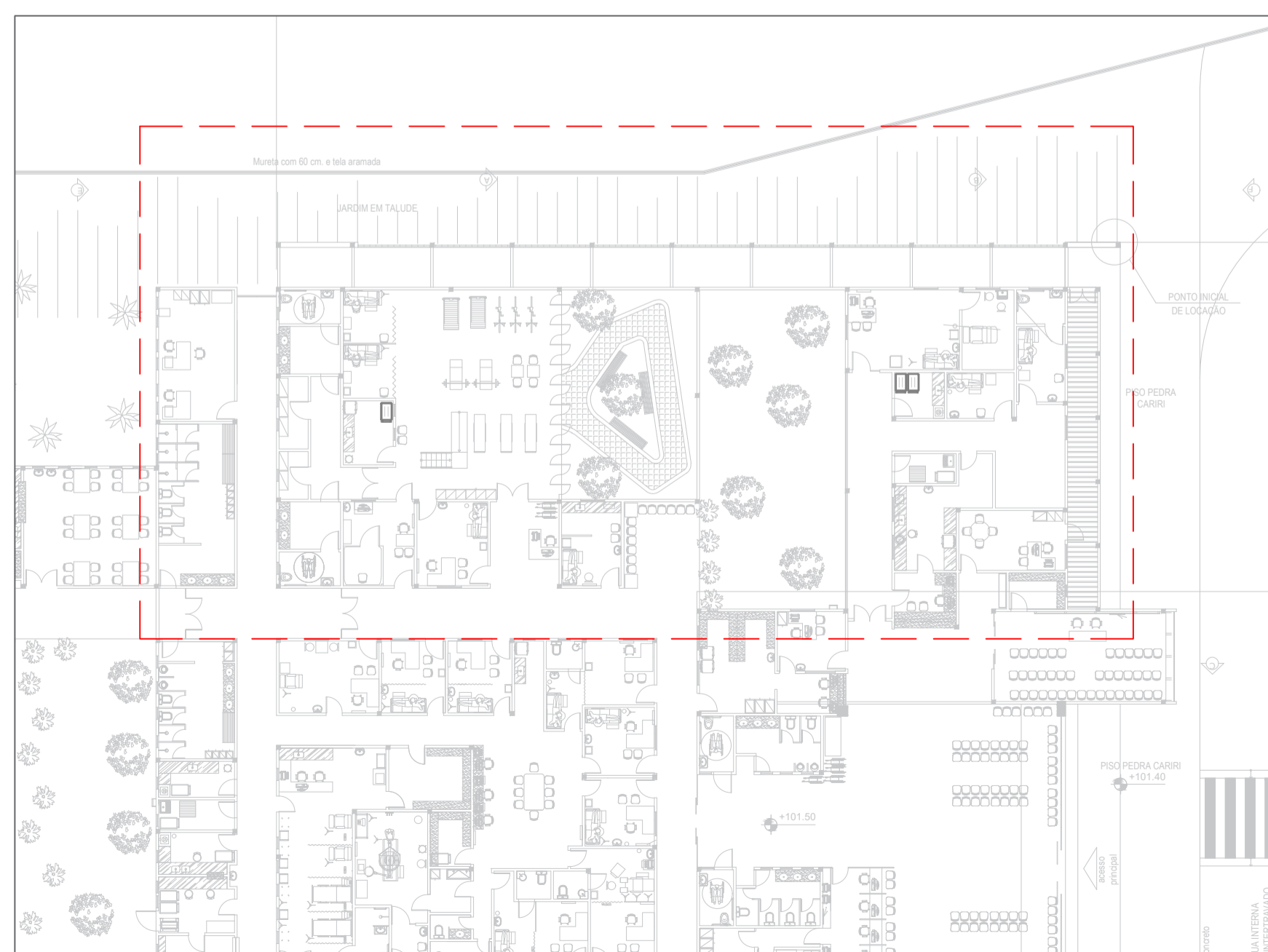

PLANTA BAIXA GERAL

REFORMA E AMPLIAÇÃO DA POLICLINICA ADERSON TAVARES BEZERRA

CLIENTE / ENDEREÇO:

CONSORCIO PUBLICO DE SAUDE DA MICRORREGIAO DE CRATO - CPSMC
RUA VICENTE ALENCAR OLIVEIRA, SN, MIRANDÃO, CRATO, CE

ASSUNTO:

- PLANTA GERAL PREVISTA

Nº PRANCHA:

28/29

PROJETO REFORMA :

ENG. SAULO MARJORIE GONÇALVES SILVA BEZERRA
CREA-CE 061684178-7
E-mail: servicosdeenhenharias@gmail.com
(88) 9-99940-9864



DESENHO: GUILHERME CARDOSO

FORMATO:

A1 (841x594)



PLANTA BAIXA PREVISTA

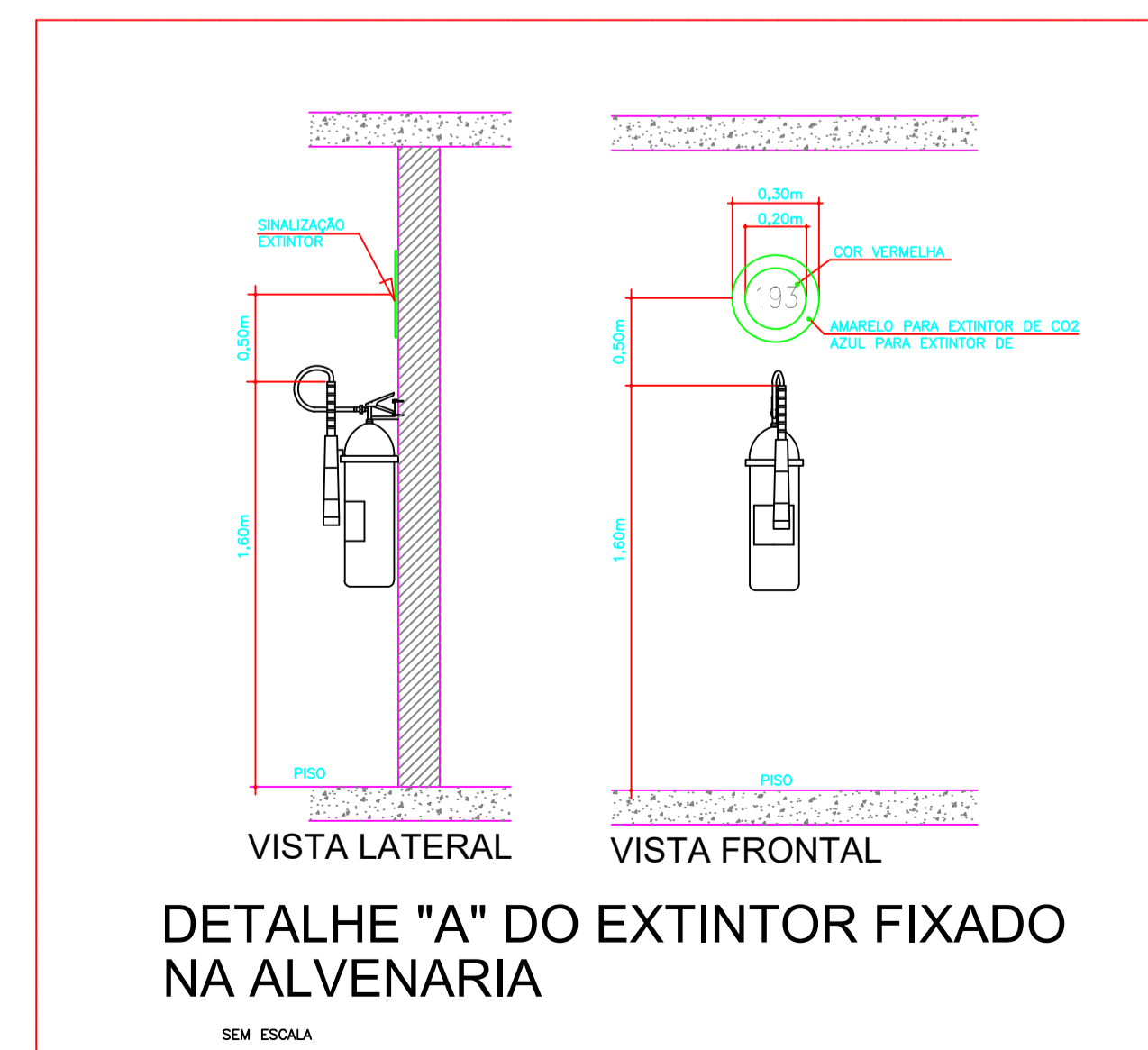
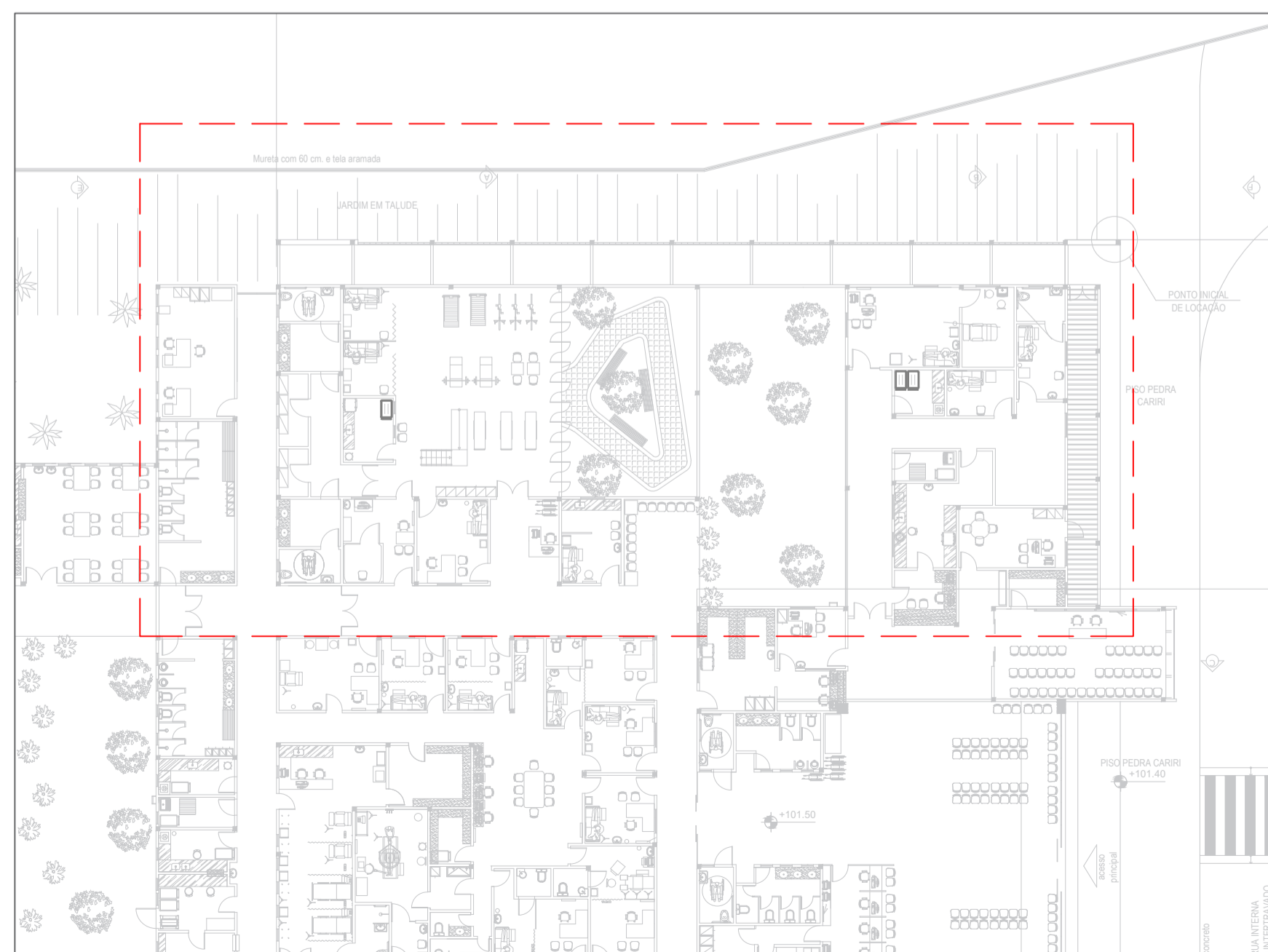

REFORMA E AMPLIAÇÃO DA POLICLINICA ADERSON TAVARES BEZERRA

CLIENTE / ENDEREÇO:

CONSORCIO PUBLICO DE SAUDE DA MICRORREGIAO DE CRATO - CPSMC
RUA VICENTE ALENCAR OLIVEIRA, SN, MIRANDÃO, CRATO, CE

ASSUNTO:

PROJETO DE COMBATE A INCÊNDIO

Nº PRANCHA:

29/29

PROJETO DE COMBATE A INCÊNDIO :

ENG. SAULO MARJORIE GONÇALVES SILVA BEZERRA
CREA-CE 061684178-7
E-mail: servicosdeengenhariasm@gmail.com
(88) 9-99940-9864



DESENHO: GUILHERME CARDOSO

FORMATO:

A1 (841x594)

PROJETO CLIMATIZAÇÃO

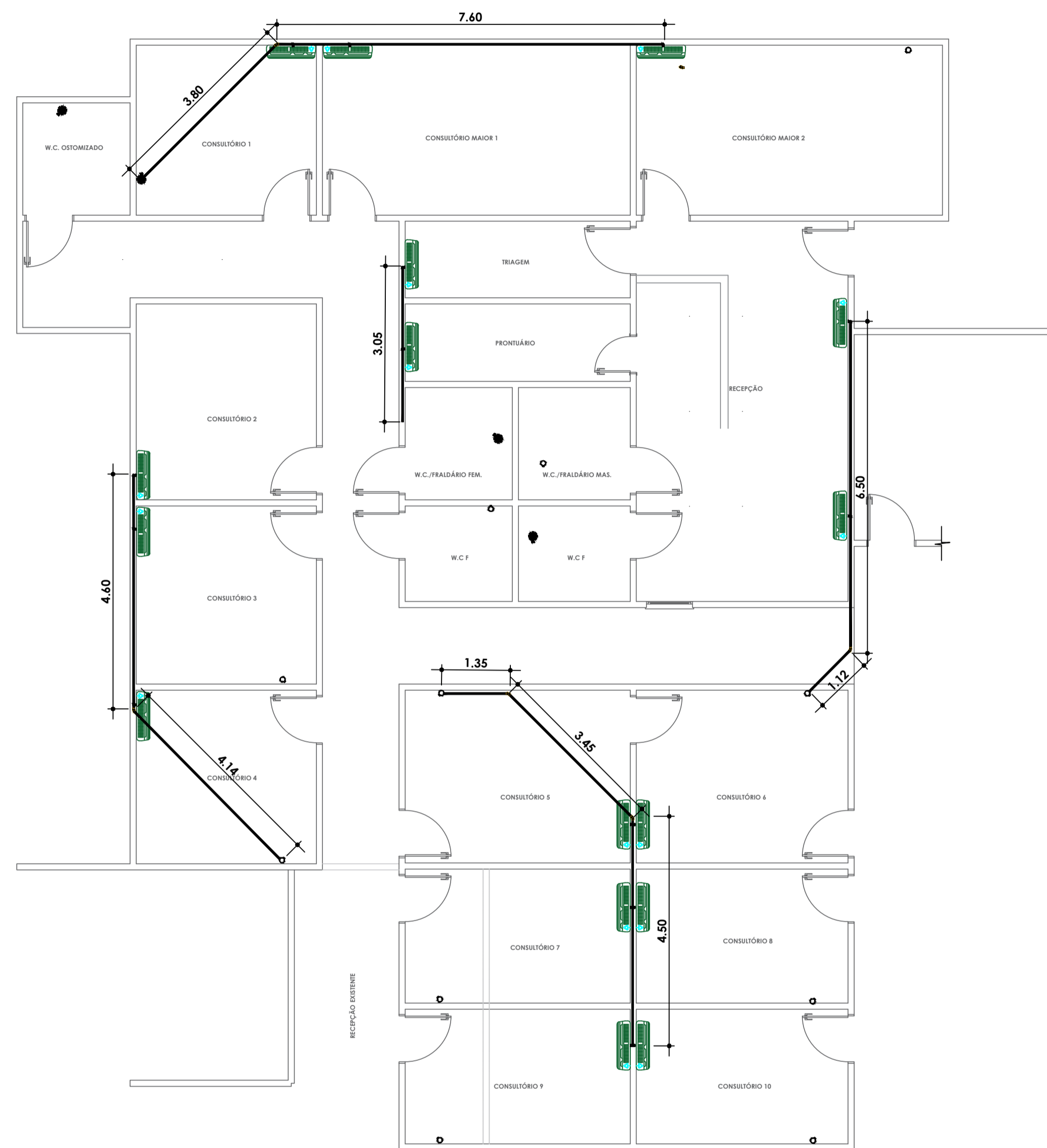

PLANTA BAIXA CLIMATIZAÇÃO – DRENO
ESC. 1:50



PLANTA BAIXA CLIMATIZAÇÃO – CONDENSADORA
ESC. 1:50

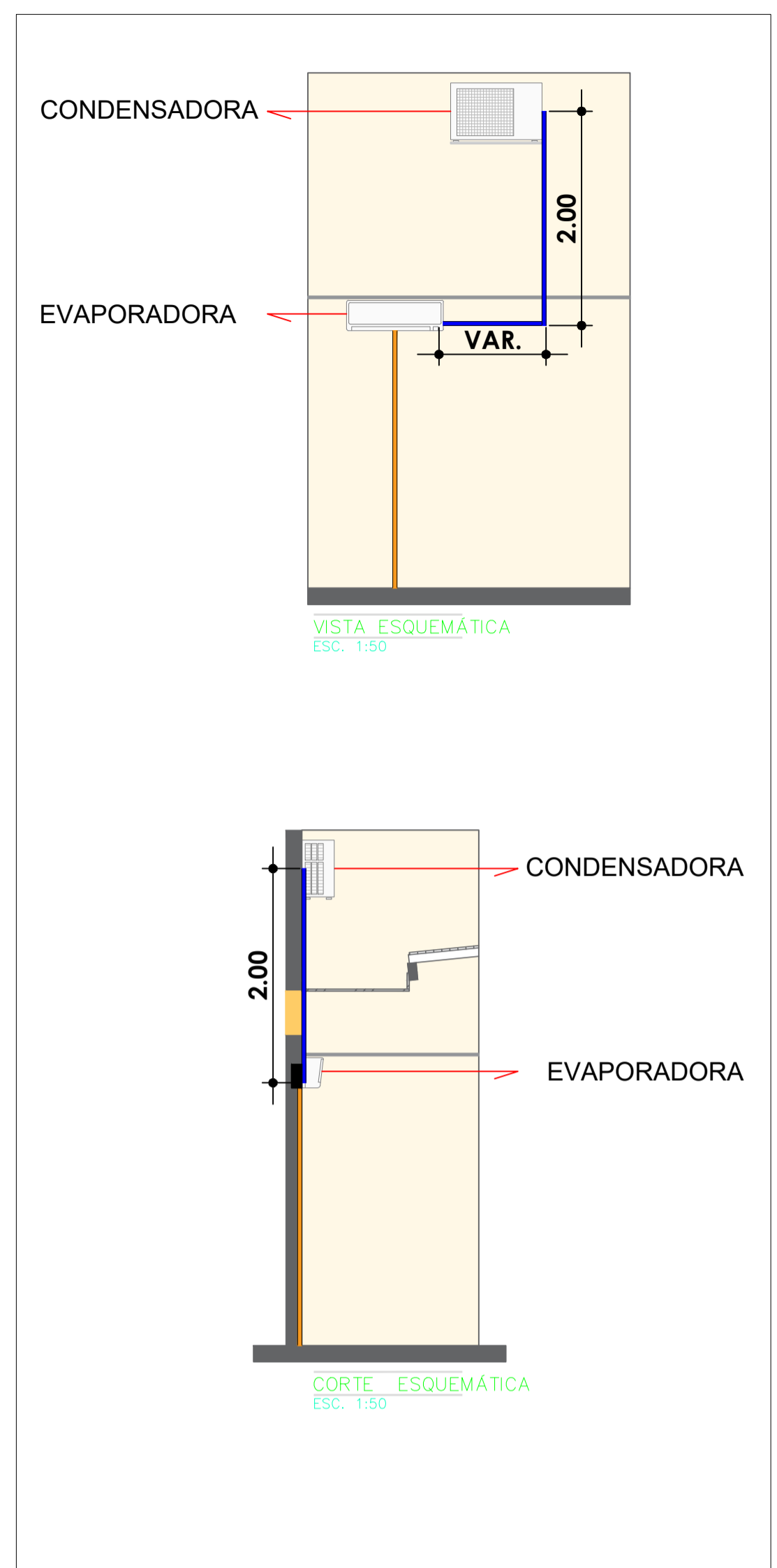

BLOCO EXISTENTE

REFORMA E AMPLIAÇÃO DA POLICLINICA ADERSON TAVARES BEZERRA

CLIENTE / ENDEREÇO:
CONSORCIO PUBLICO DE SAUDE DA MICRORREGIAO DE CRATO - CPSMC
RUA VICENTE ALENCAR OLIVEIRA, SN, MIRANDÃO, CRATO, CE

ASSUNTO:
- CLIMATIZAÇÃO

Nº PRANCHA:
24/29

PROJETO CLIMATIZAÇÃO :

ENG. SAULO MARJORIE GONÇALVES SILVA BEZERRA
CREA-CE 061684178-7
E-mail: servicosdeenhasm@gmail.com
(88) 9-99940-9864

SM Engenharia
sm_engenharia_

CPSMC
Consortório Público de Saúde da Microrregião de Crato

DESENHO: GUILHERME CARDOSO





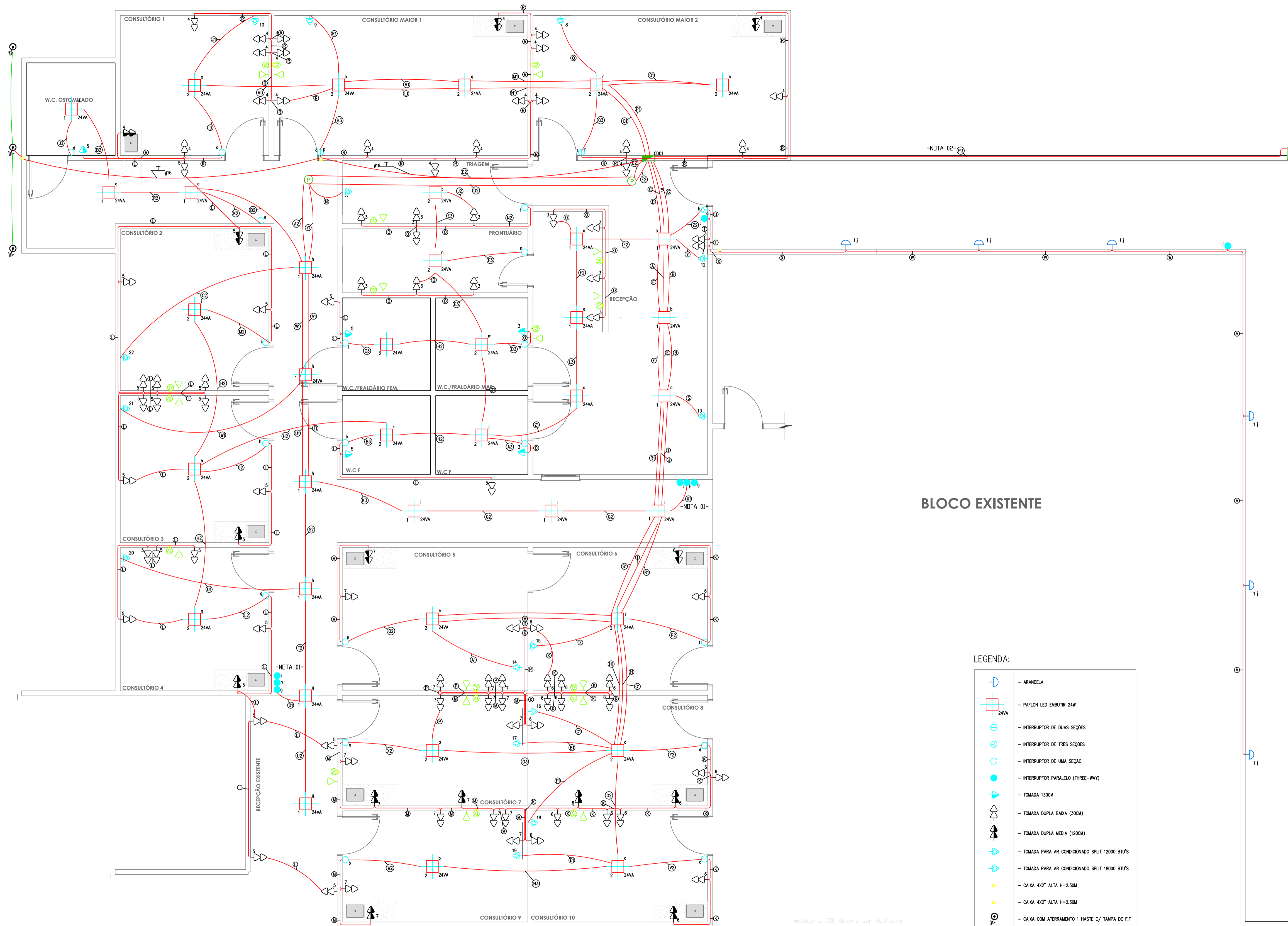













FORMATO:
A1 (841x594)

PROJETO ELÉTRICO



BLOCO EXISTENTE

LEGENDA:

-  - ARANDELA
-  - PAFION LED EMBUTIR 24W
-  - INTERRUPTOR DE DUAS SEÇÕES
-  - INTERRUPTOR DE TRÊS SEÇÕES
-  - INTERRUPTOR DE UMA SEÇÃO
-  - INTERRUPTOR PARALELO (THREE-WAY)
-  - TOMADA 130CM
-  - TOMADA DUPLA BAIXA (30CM)
-  - TOMADA DUPLA MEDIA (120CM)
-  - TOMADA PARA AR CONDICIONADO SPLIT 12000 BTU'S
-  - TOMADA PARA AR CONDICIONADO SPLIT 18000 BTU'S
-  - CAIXA 4X2" ALTA H=2.30M
-  - CAIXA 4X2" ALTA H=2.30M
-  - CAIXA COM ATERRAMENTO 1 HASTE C/ TAMP. DE F.F
-  - CAIXA DE PASSAGEM NO TETO
-  - PONTO BAIXO PARA TV - H=0.30M
-  - SAÍDA PARA TELEFONE INTERNO NA PAREDE
-  - QUADRO GERAL DE LUZ E FORÇA
- - ELÉTRICA-ELETRODUTO EMBUTIDO NO PISO
- - SPOA-CABO DE COBRE Nº 25MM² CAPTAÇÃO
- - ELÉTRICA-ELETRODUTO EMBUTIDO NA LAJE/PAREDE
- - TERRA

medidor e GIC devem ser duplicado

-NOTA 01-
-NOTA 01-
-NOTA 01-

REFORMA E AMPLIAÇÃO DA POLICLINICA ADERSON TAVARES BEZERRA

CLIENTE / ENDEREÇO:
CONSORCIO PUBLICO DE SAUDE DA MICRORREGIAO DE CRATO - CPSMC
RUA VICENTE ALENCAR OLIVEIRA, SN, MIRANDÃO, CRATO, CE

ASSUNTO:
- DIAGRAMA UNIFILAR

Nº PRANCHA:
11/29

PROJETO ELÉTRICO :

ENG. SAULO MARJORIE GONÇALVES SILVA BEZERRA
CREA-CE 061684178-7
E-mail: servicosevenhariasm@gmail.com
(85) 9-99340-9864



DESENHO: GUILHERME CARDOSO

FORMATO:
A1 (841x594)

NOTA 01: Os interruptores three way seran instalados em uma unica caixa 4x2
 NOTA 02: O trecho entre medidor e QDC 01 devera ser duplicado com e eletroduto 1".
 NOTA 03: Verificar memoria descritiva para verificar reconeções.
 NOTA 04: Todos os pontos de rede e tv passan para parte superior ao forro.

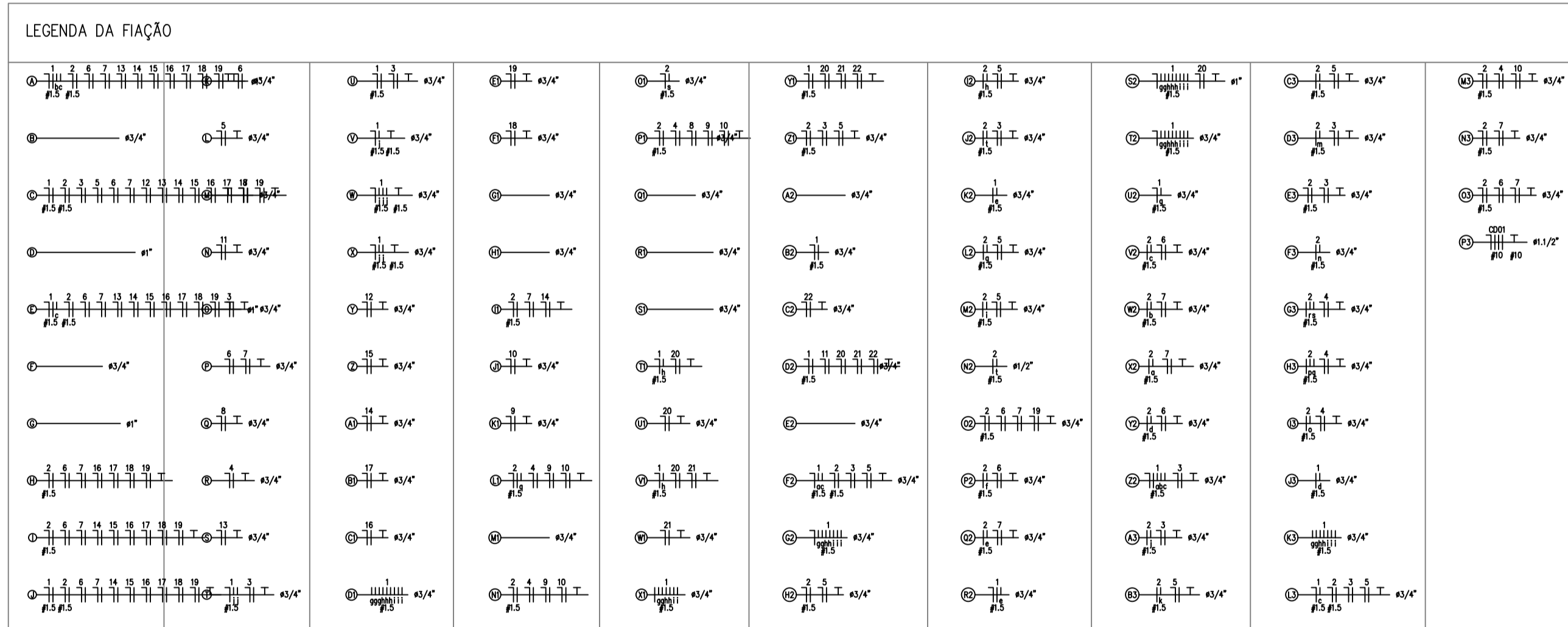
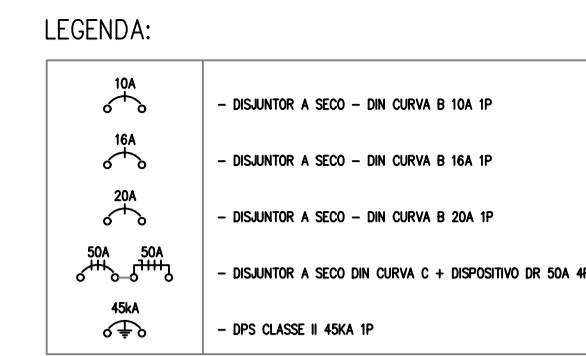

Quadro de Cargas																					
CD01 (Quadro: CD01)																					
Circ.	Descrição	Iluminação		Tomadas		Ar Cond.		Pot. W	Pot. V.A	Fase R	Fase S	Fase T	Demanda (W)	O.T. (%)							
		2W	40W	200W	300W	Ar Cond.	W														
1	Iluminação	18	6			125W	1979W	672.0	0.95*	684.6	684.6	0.0	0.0	75% R	220	2.33	1P-10A	1.5	25.62	0.64	
2	Iluminação	20						480.0	1.00	480.0	0.0	480.0	0.0	75% S	220	1.64	1P-10A	1.5	13.28	0.23	
3	Tomadas			13	2			3200.0	0.80	4000.0	0.0	4000.0	0.0	27% S	220	4.91	1P-20A	2.5	16.46	0.52	
4	Tomadas			22				4400.0	0.80	5500.0	0.0	5500.0	0.0	27% S	220	6.75	1P-20A	2.5	16.65	0.73	
5	Tomadas			25	3			5900.0	0.80	7375.0	0.0	7375.0	0.0	27% T	220	9.05	1P-20A	2.5	30.71	1.8	
6	Tomadas			20				4000.0	0.80	5000.0	0.0	5000.0	0.0	27% R	220	6.14	1P-20A	2.5	27.67	1.1	
7	Tomadas			19				3800.0	0.80	4750.0	0.0	4750.0	0.0	27% T	220	5.83	1P-20A	2.5	28.29	1.07	
8	Ar Condicionado					1		1876.0	0.80	2345.0	0.0	0.0	0.0	90% R	220	10.66	1P-15A	2.5	6.54	0.41	
9	Ar Condicionado					1		1876.0	0.80	2345.0	0.0	0.0	0.0	90% R	220	10.66	1P-15A	2.5	12.59	0.78	
10	Ar Condicionado					1		1251.0	0.80	1563.8	0.0	0.0	0.0	90% R	220	7.11	1P-15A	2.5	16.42	0.68	
11	Ar Condicionado					1		1251.0	0.80	1563.8	0.0	0.0	0.0	90% R	220	7.11	1P-15A	2.5	11.85	0.49	
12	Ar Condicionado					1		1251.0	0.80	1563.8	0.0	0.0	0.0	90% R	220	7.11	1P-15A	2.5	5.75	0.24	
13	Ar Condicionado					1		1251.0	0.80	1563.8	0.0	1563.8	0.0	90% S	220	7.11	1P-15A	2.5	9.48	0.39	
14	Ar Condicionado					1		1251.0	0.80	1563.8	0.0	1563.8	0.0	90% S	220	7.11	1P-15A	2.5	20.64	0.85	
15	Ar Condicionado					1		1251.0	0.80	1563.8	0.0	1563.8	0.0	90% S	220	7.11	1P-15A	2.5	16.05	0.66	
16	Ar Condicionado					1		1251.0	0.80	1563.8	0.0	1563.8	0.0	90% S	220	7.11	1P-15A	2.5	19.27	0.8	
17	Ar Condicionado					1		1251.0	0.80	1563.8	0.0	1563.8	0.0	90% T	220	7.11	1P-15A	2.5	19.21	0.8	
18	Ar Condicionado					1		1251.0	0.80	1563.8	0.0	1563.8	0.0	90% S	220	7.11	1P-15A	2.5	19.68	0.81	
19	Ar Condicionado					1		1251.0	0.80	1563.8	0.0	1563.8	0.0	90% T	220	7.11	1P-15A	2.5	21.97	0.91	
20	Ar Condicionado					1		1251.0	0.80	1563.8	0.0	1563.8	0.0	90% T	220	7.11	1P-15A	2.5	25.18	1.04	
21	Ar Condicionado					1		1251.0	0.80	1563.8	0.0	1563.8	0.0	90% T	220	7.11	1P-15A	2.5	20.11	0.83	
22	Ar Condicionado					1		1251.0	0.80	1563.8	0.0	1563.8	0.0	90% T	220	7.11	1P-15A	2.5	17.98	0.74	
RES.	Circuito Reserva																				
RES.	Circuito Reserva																				
RES.	Circuito Reserva																				
RES.	Circuito Reserva																				
RES.	Circuito Reserva																				
Total		38	6	99	5	13	2	42467.0		52808.4	15065.4	17798.4	19943.4								
Aliment.									0.81	15065.4	17798.4	19943.4	100%	RST	380	46.87	3P-50A	10	15.39	2	
Potência Total (42467.0 W) (52808.4 V.A) Potência Demandada: 57.91% (24628.5 W) (30579.1 V.A)																					
Corrente nas Fases: R=46.8A S=45.3A T=46.9A																					

IDENTIFICAÇÃO DE QUADRO		
CD01 (Quadro: CD01)		
CIRCUITO	UTILIDADE	LOCAL
1	Iluminação	acesso, recepções, corredores e W.C Ost.
2	Iluminação	W.Cs consultorios, triagem e protuario.
3	Tomadas	Triagem, protuario, novo recepção e W.Cs.
4	Tomadas	consultorio 1, consultorio 1 maior e consultorio maior 2.
5	Tomadas	consultorio 2 e 4, comarca, recepção estante e W.C.
6	Tomadas	consultorios 6, 8 e 10.
7	Tomadas	consultorios 5, 7 e 9.
8	Ar Condicionado	Ar condicionado consultorio maior 2.
9	Ar Condicionado	Ar condicionado consultorio maior 1.
10	Ar Condicionado	Ar condicionado consultorio 1.
11	Ar Condicionado	Ar condicionado triagem.
12	Ar Condicionado	Ar condicionado recepção.
13	Ar Condicionado	Ar condicionado recepção.
14	Ar Condicionado	Ar condicionado consultorio 5.
15	Ar Condicionado	Ar condicionado consultorio 6.
16	Ar Condicionado	Ar condicionado consultorio 8.
17	Ar Condicionado	Ar condicionado consultorio 7.
18	Ar Condicionado	Ar condicionado consultorio 10.
19	Ar Condicionado	Ar condicionado consultorio 9.
20	Ar Condicionado	Ar condicionado consultorio 4.
21	Ar Condicionado	Ar condicionado consultorio 3.
22	Ar Condicionado	Ar condicionado consultorio 2.
RES.	Circuito Reserva	-
RES.	Circuito Reserva	-
RES.	Circuito Reserva	-
RES.	Circuito Reserva	-

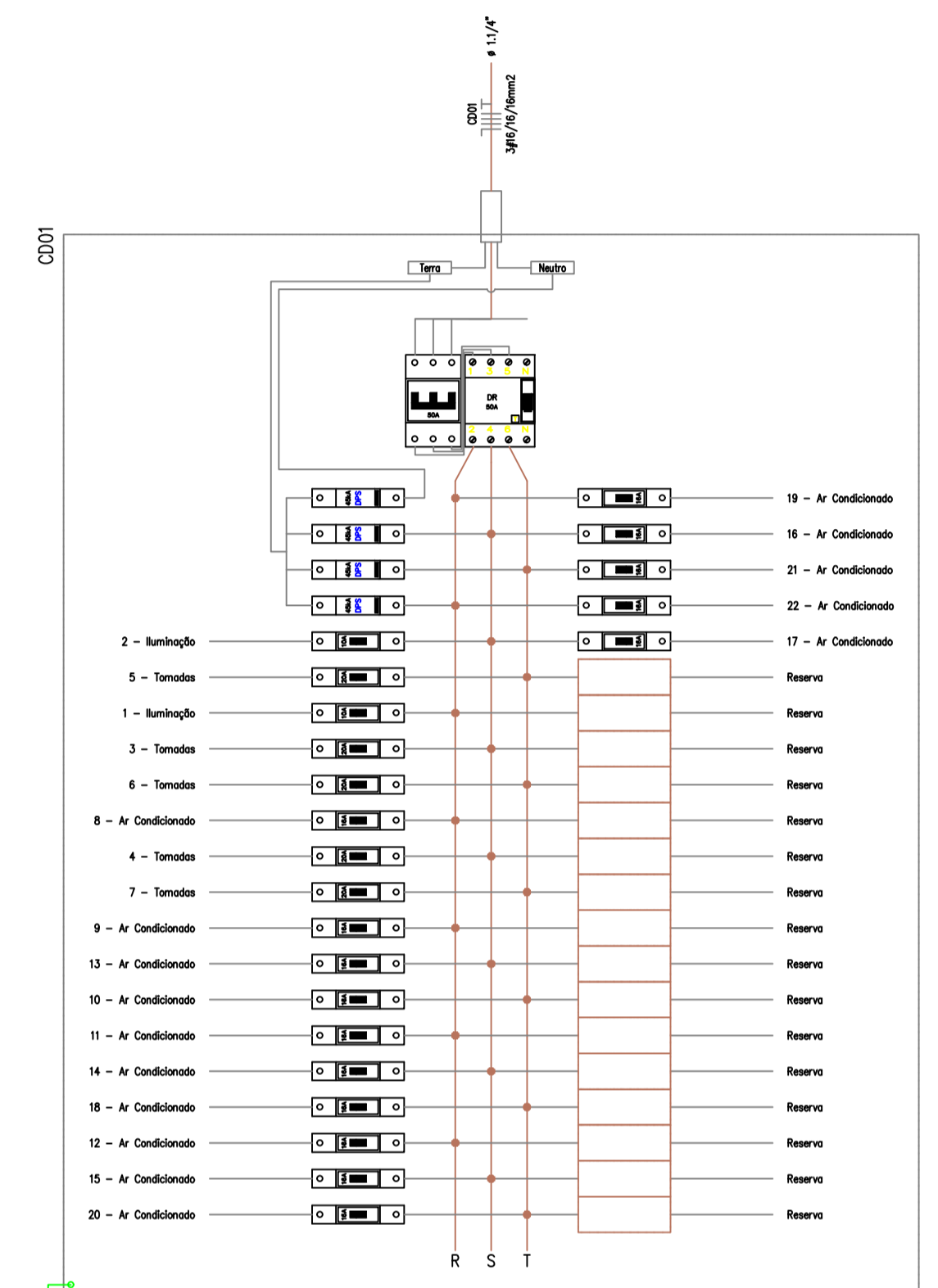
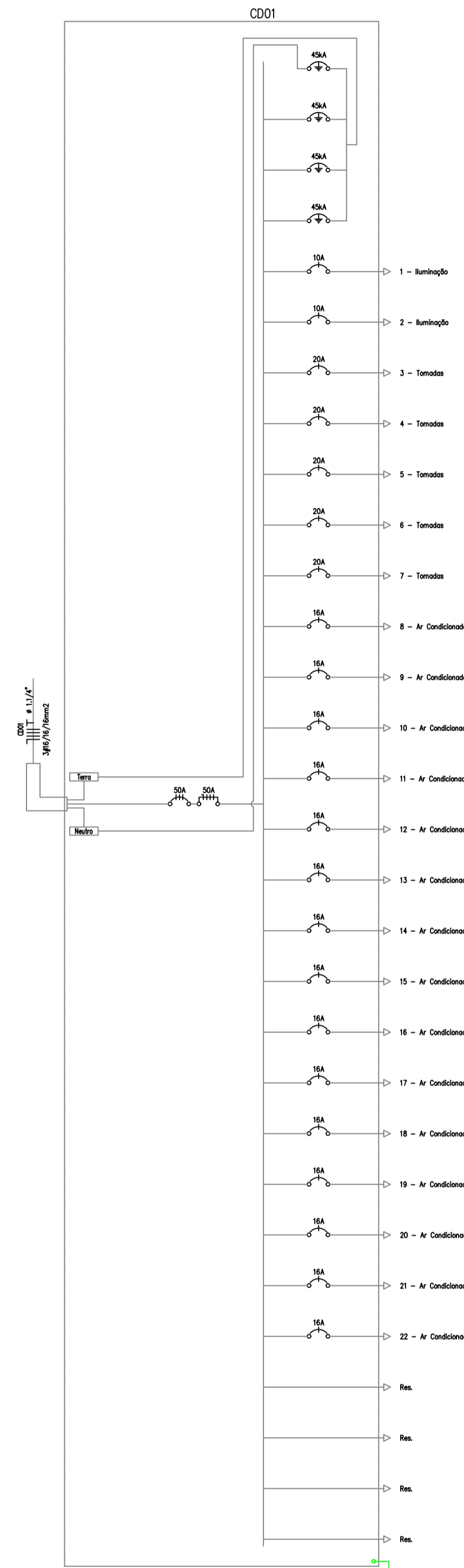

REFORMA E AMPLIAÇÃO DA POLICLINICA ADERSON TAVARES BEZERRA

CLIENTE / ENDEREÇO:
 CONSORCIO PUBLICO DE SAUDE DA MICRORREGIAO DE CRATO - CPSMC
 RUA VICENTE ALENCAR OLIVEIRA, SN, MIRANDÃO, CRATO, CE

ASSUNTO:
 - QUADRO DE CARGAS E DETALHES

Nº PRANCHA:
 12/29

PROJETO ELÉTRICO :

ENG. SAULO MARJORIE GONÇALVES SILVA BEZERRA
 CREA-CE 061684178-7
 E-mail: servicosdeengenharias@gmail.com
 (85) 9-99340-9864



DESENHO: GUILHERME CARDOSO

FORMATO:
 A1 (841x594)

PROJETO ESTRUTURAL

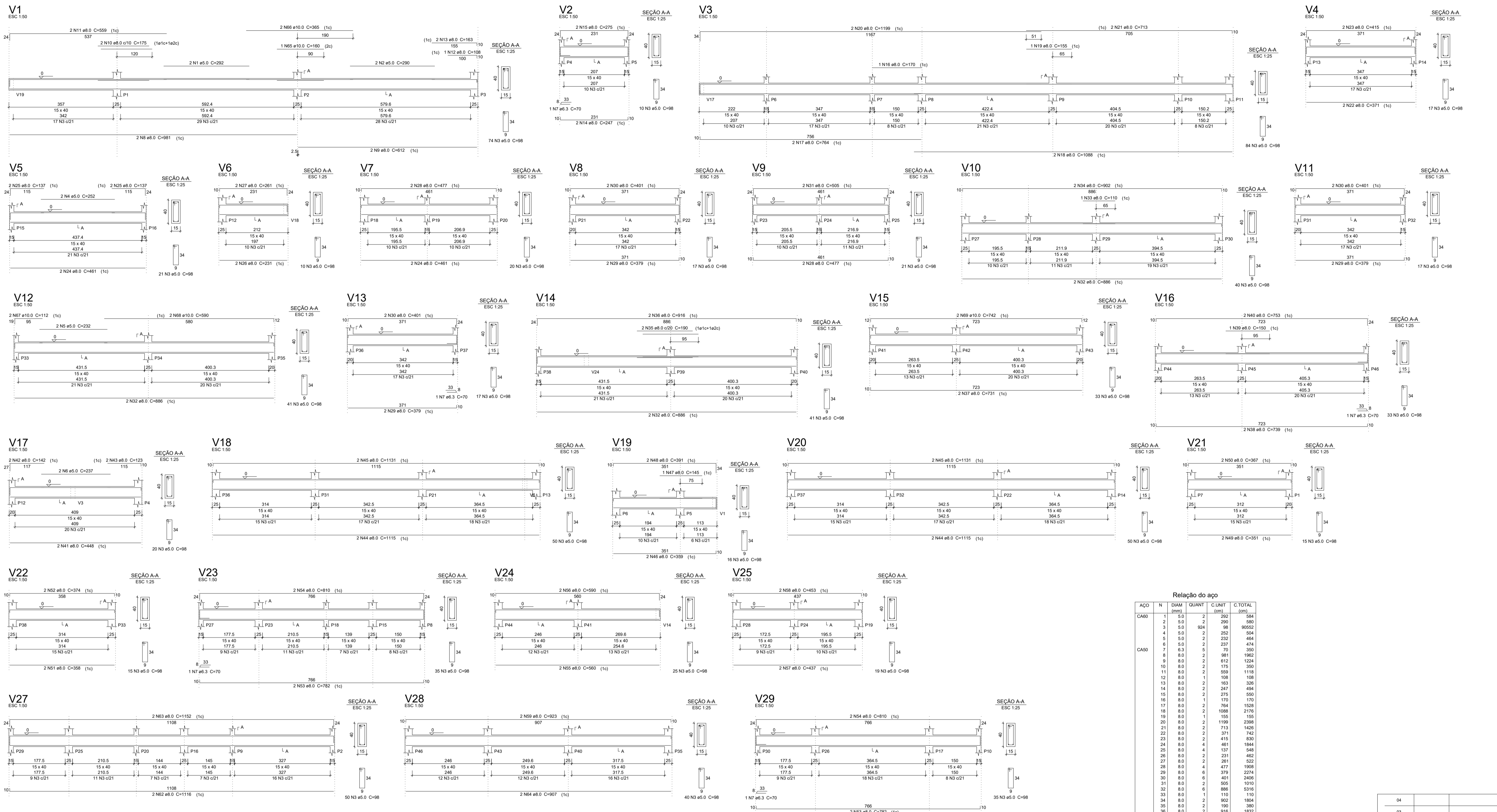

Relação do aço

CAÇO	N	DIAM (mm)	QUANT	C/UNIT (cm)	C/TOTAL (cm)
CAÇO 1	1	5,0	2	292	584
CAÇO 1	2	5,0	2	290	580
CAÇO 1	3	5,0	964	98	90552
CAÇO 1	4	5,0	2	292	584
CAÇO 1	5	5,0	2	232	464
CAÇO 1	6	5,0	2	237	474
CAÇO 1	7	0,3	5	70	350
CAÇO 1	8	8,0	2	981	1962
CAÇO 1	9	8,0	2	612	1224
CAÇO 1	10	8,0	2	175	350
CAÇO 1	11	8,0	2	1118	2236
CAÇO 1	12	8,0	1	108	108
CAÇO 1	13	8,0	2	163	326
CAÇO 1	14	8,0	2	247	494
CAÇO 1	15	8,0	2	275	550
CAÇO 1	16	8,0	1	170	170
CAÇO 1	17	8,0	2	764	1528
CAÇO 1	18	8,0	2	1088	2176
CAÇO 1	19	8,0	1	155	155
CAÇO 1	20	8,0	2	1199	2398
CAÇO 1	21	8,0	2	713	1426
CAÇO 1	22	8,0	2	371	742
CAÇO 1	23	8,0	2	415	830
CAÇO 1	24	8,0	4	481	1944
CAÇO 1	25	8,0	4	137	548
CAÇO 1	26	8,0	2	231	462
CAÇO 1	27	8,0	2	281	562
CAÇO 1	28	8,0	4	477	1908
CAÇO 1	29	8,0	6	379	2274
CAÇO 1	30	8,0	6	401	2406
CAÇO 1	31	8,0	2	555	1110
CAÇO 1	32	8,0	6	886	5316
CAÇO 1	33	8,0	1	110	110
CAÇO 1	34	8,0	2	902	1804
CAÇO 1	35	8,0	2	190	380
CAÇO 1	36	8,0	2	448	896
CAÇO 1	37	8,0	2	731	1462
CAÇO 1	38	8,0	2	739	1478
CAÇO 1	39	8,0	1	150	150
CAÇO 1	40	8,0	2	753	1506
CAÇO 1	41	8,0	2	448	896
CAÇO 1	42	8,0	2	142	284
CAÇO 1	43	8,0	2	123	246
CAÇO 1	44	8,0	4	1115	4460
CAÇO 1	45	8,0	4	1131	4524
CAÇO 1	46	8,0	2	369	738
CAÇO 1	47	8,0	1	145	145
CAÇO 1	48	8,0	2	391	782
CAÇO 1	49	8,0	4	351	1404
CAÇO 1	50	8,0	2	367	734
CAÇO 1	51	8,0	2	358	716
CAÇO 1	52	8,0	2	374	748
CAÇO 1	53	8,0	4	782	3128
CAÇO 1	54	8,0	4	810	3240
CAÇO 1	55	8,0	2	560	1120
CAÇO 1	56	8,0	2	560	1120
CAÇO 1	57	8,0	2	437	874
CAÇO 1	58	8,0	2	453	906
CAÇO 1	59	8,0	2	379	758
CAÇO 1	60	8,0	2	937	1874
CAÇO 1	61	8,0	2	780	1560
CAÇO 1	62	8,0	2	1116	2232
CAÇO 1	63	8,0	2	1152	2304
CAÇO 1	64	8,0	2	907	1814
CAÇO 1	65	10,0	1	160	160
CAÇO 1	66	10,0	2	365	730
CAÇO 1	67	10,0	2	112	224
CAÇO 1	68	10,0	2	590	1180
CAÇO 1	69	10,0	2	742	1484

Resumo do aço

CAÇO	DIAM (mm)	C/TOTAL (m)	QUANT (Barras)	PESO (kg)
CAÇO 1	6,3	3,5	1	0,9
CAÇO 1	8,0	738,8	67	313,2
CAÇO 1	10,0	378	4	23,3
CAÇO 1	5,0	931,6	-	143,6
PESO TOTAL (kg)				374,8
CAÇO				337,4
CAÇO				143,6

Volume de concreto (C-30) = 12,34 m³
 Área de forma = 195,42 m²

LIGAÇÃO DE ALVENARIA COM PILAR EM CONCRETO ARMADO

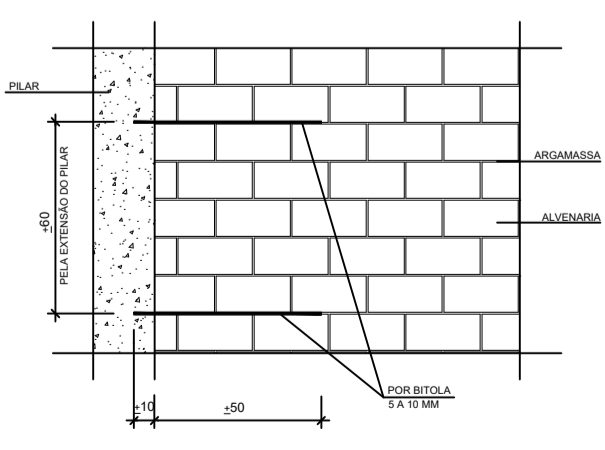

CORRIMENTOS E ESPAÇAMENTOS ENTRE BARRAS

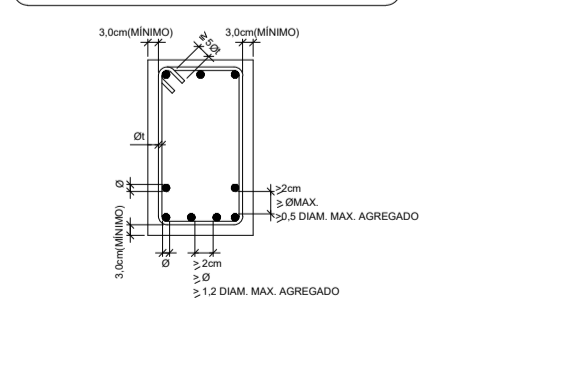

DETALHE DE VÉRSEAS E CONTRAVÉRSEAS

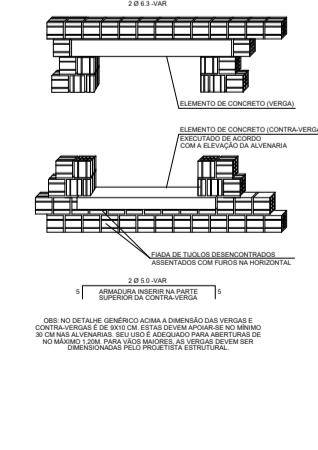

04	
03	
02	
01	
00	

REV. Nº DATA

REFORMA E AMPLIAÇÃO DA POLICLINICA ADERSON TAVARES BEZERRA

Nome / Endereço do Empreendimento

CONSORCIO PUBLICO DE SAUDE DA MICROREGIAO DE CRATO - CPSC

ALIA VIGAS ALVENARIA, IN. MARRAZAO, CRATO, CE

Projeto

Executivo

NOVEMBRO/2023

ESTRUTURA

Projeto

18/29

Eng. Saulo Marjorie Gonçalves Silva Bezerra
 Registro Nacional nº 01/1084178-7
 Registro Regional: 330595

Assinatura

18/28

Indicada

Relação do aço

CAO	N	DIAM (mm)	QUANT (Baras)	C.UNIT (kg)	C.TOTAL (kg)
CA50	1	5.0	358	78	27924
CA50	2	5.0	804	88	69832
CA50	3	10.0	16	363	5808
CA50	4	10.0	164	327	53628
CA50	5	12.5	4	327	1308

Resumo do aço

CAO	DIAM (mm)	C.TOTAL (kg)	QUANT (Baras)	PESO (kg)
CA50	10.0	594.4	50	369.4
CA50	12.5	13.1	2	12.8
CA50	5.0	907.6	-	139.9
PESO TOTAL				
CA50		379		
CA60		139.9		

Volume de concreto (C-30) = 6.23 m³
 Área de forma = 125.73 m²

- C. CIMENTOS**
 C-30 (M30)
- D. MATERIAIS**
 D-1: Concreto
 D-2: Concreto
- E. EXECUÇÃO DA ESTRUTURA**
 E-1: Preparação das formas e montagem da estrutura
 E-2: Preparação das formas e montagem da estrutura
 E-3: Preparação das formas e montagem da estrutura
 E-4: Preparação das formas e montagem da estrutura
 E-5: Preparação das formas e montagem da estrutura
 E-6: Preparação das formas e montagem da estrutura
 E-7: Preparação das formas e montagem da estrutura
 E-8: Preparação das formas e montagem da estrutura
 E-9: Preparação das formas e montagem da estrutura
 E-10: Preparação das formas e montagem da estrutura
- F. CARGAS ADOTADAS PARA ESTE PROJETO**
 F-1: Cargas de uso habitacional
 F-2: Cargas de uso habitacional
 F-3: Cargas de uso habitacional
 F-4: Cargas de uso habitacional
 F-5: Cargas de uso habitacional
 F-6: Cargas de uso habitacional
 F-7: Cargas de uso habitacional
 F-8: Cargas de uso habitacional
 F-9: Cargas de uso habitacional
 F-10: Cargas de uso habitacional
- G. COMENTÁRIOS**
 G-1: Comentários
 G-2: Comentários
 G-3: Comentários
 G-4: Comentários
 G-5: Comentários
 G-6: Comentários
 G-7: Comentários
 G-8: Comentários
 G-9: Comentários
 G-10: Comentários

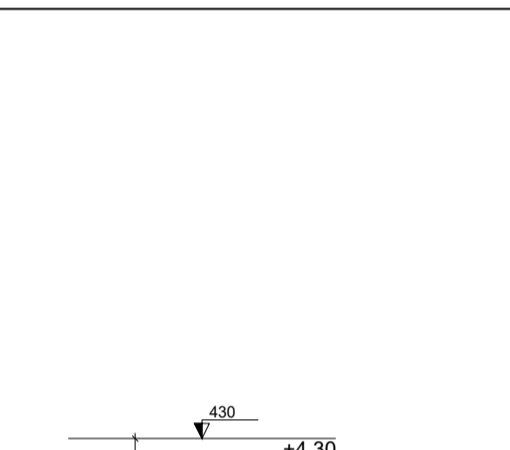

Corte A-A
 escala 1:50

ESPECIFICAÇÕES

1. Classe de concreto: C30 (f_{cd} = 30 MPa)

2. Classe de adensamento: F-100

3. Comentários: Verificar a compatibilidade entre os materiais e a execução da obra.

4. Tipo: CA, SA, E, CA, BA

5. Aplicação: Aplicação de acordo com as normas técnicas e especificações.

6. Verificação: Verificar a compatibilidade entre os materiais e a execução da obra.

7. Controle: Controle de qualidade durante a execução da obra.

8. Execução: Execução de acordo com as normas técnicas e especificações.

9. Armazenamento: Armazenamento de acordo com as normas técnicas e especificações.

10. Transporte: Transporte de acordo com as normas técnicas e especificações.

04	
03	
02	
01	
00	
REV. Nº	DATA
Empreendimento	
REFORMA E AMPLIAÇÃO DA POLICLINICA ADERSON TAVARES BEZERRA	
Nome / Endereço do Empreendimento	
CONSORCIO PUBLICO DE SAUDE DA MICROREGIAO DO CRATO - OPSAC	
Rua VICENTE ALBUQUERQUE OLIVEIRA, SN, MIRAVENHA, CRATO, CE	
Título do Desenho	Fase
FORMA DO PAV. +3.30	EXECUTIVO
PILARES DO PAV. +0.00	Data de Entrega
CORTE AA, BB, CC	NOVEMBRO/2023
Projeto	ESTRUTURA
	Folha nº
	19/29
Eng. Saulo Marjorie Gonçalves Silva Bezerra Registro Nacional: nº 011084178-7 Registro Regional: 330699	
Assinatura	19/28
Assinatura	INDICADA

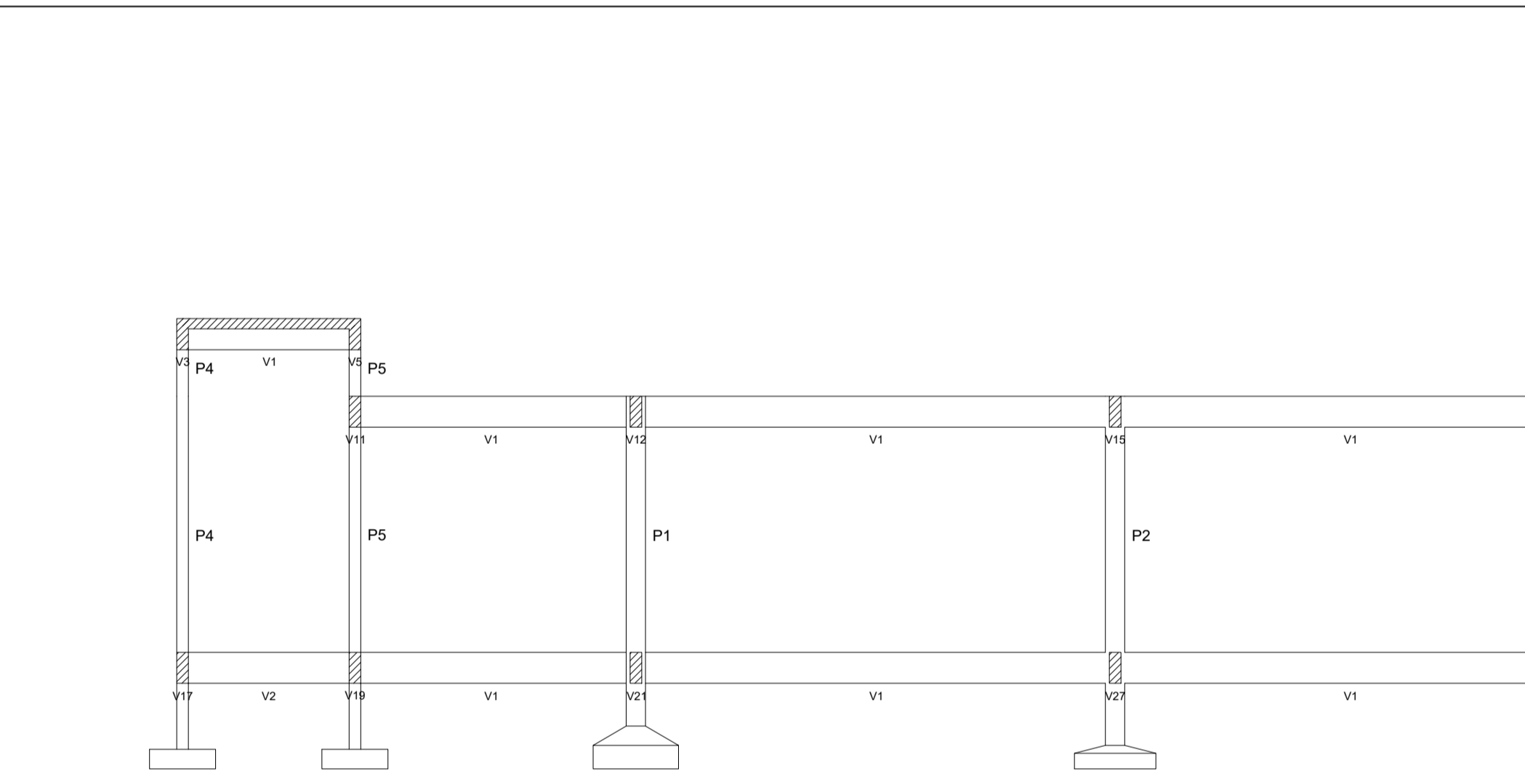
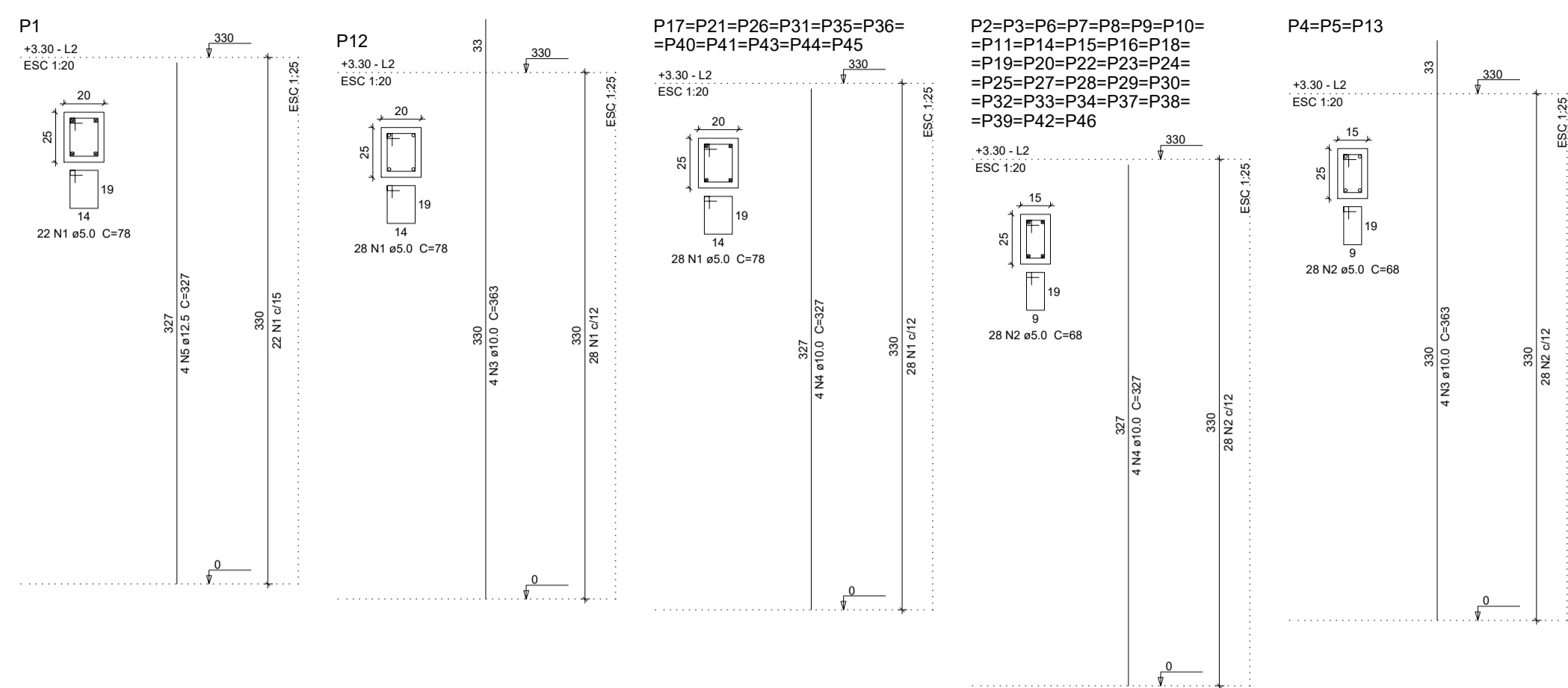

Corte B-B
 escala 1:50

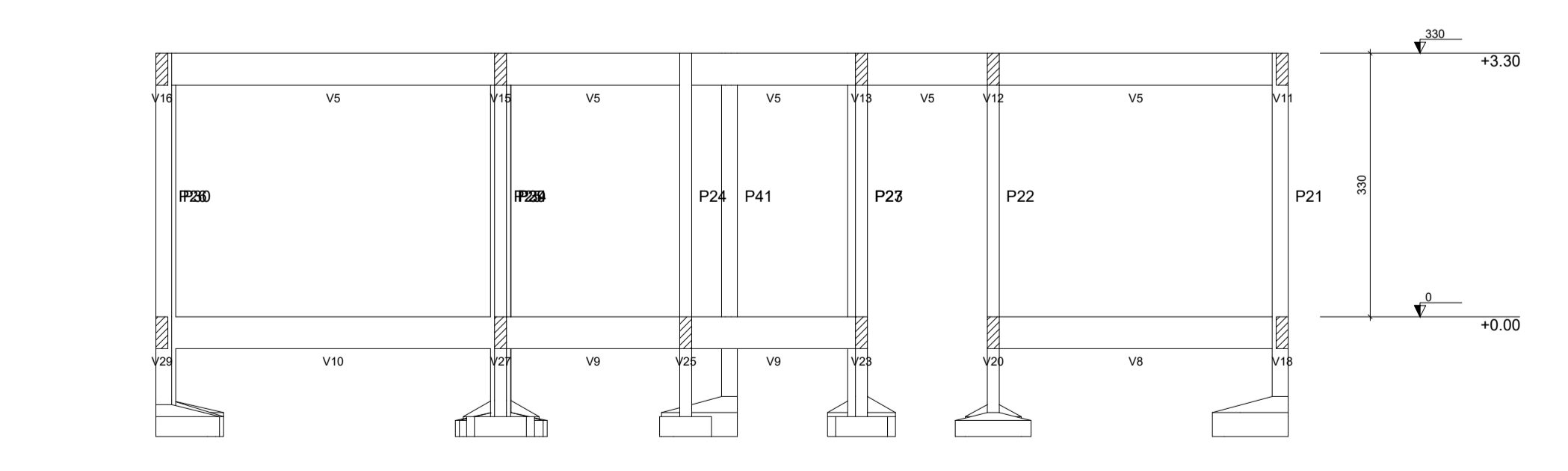

Corte C-C
 escala 1:50

Vigas

Nome	Seção (cm)	Elevação (cm)	Nível (cm)
V1	15x40	0	330
V2	15x40	0	330
V3	15x40	0	330
V4	15x40	0	330
V5	15x40	0	330
V6	15x40	0	330
V7	15x40	0	330
V8	15x40	0	330
V9	15x40	0	330
V10	15x40	0	330
V11	15x40	0	330
V12	15x40	0	330
V13	15x40	0	330
V14	15x40	0	330
V15	15x40	0	330
V16	15x40	0	330
V17	15x40	0	330
V18	15x40	0	330
V19	15x40	0	330
V20	15x40	0	330

Características dos materiais

f _{cd} (kgf/cm²)	Ecs (kgf/cm²)
300	298334

Dimensão máxima do agregado = 19 mm

Pilares

Nome	Seção (cm)	Elevação (cm)	Nível (cm)
P1	20 x 25	0	330
P2	15 x 25	0	330
P3	15 x 25	0	330
P4	15 x 25	0	330
P5	15 x 25	0	330
P6	15 x 25	0	330
P7	15 x 25	0	330
P8	15 x 25	0	330
P9	15 x 25	0	330
P10	15 x 25	0	330
P11	15 x 25	0	330
P12	20 x 25	0	330
P13	15 x 25	0	330
P14	15 x 25	0	330
P15	15 x 25	0	330
P16	15 x 25	0	330
P17	15 x 25	0	330
P18	15 x 25	0	330
P19	15 x 25	0	330
P20	15 x 25	0	330
P21	20 x 25	0	330
P22	15 x 25	0	330
P23	15 x 25	0	330
P24	15 x 25	0	330
P25	15 x 25	0	330
P26	20 x 25	0	330
P27	15 x 25	0	330
P28	15 x 25	0	330
P29	15 x 25	0	330
P30	15 x 25	0	330
P31	20 x 25	0	330
P32	15 x 25	0	330
P33	15 x 25	0	330
P34	15 x 25	0	330
P35	20 x 25	0	330
P36	20 x 25	0	330
P37	15 x 25	0	330
P38	15 x 25	0	330
P39	15 x 25	0	330
P40	20 x 25	0	330
P41	20 x 25	0	330
P42	15 x 25	0	330
P43	20 x 25	0	330
P44	20 x 25	0	330
P45	20 x 25	0	330
P46	15 x 25	0	330

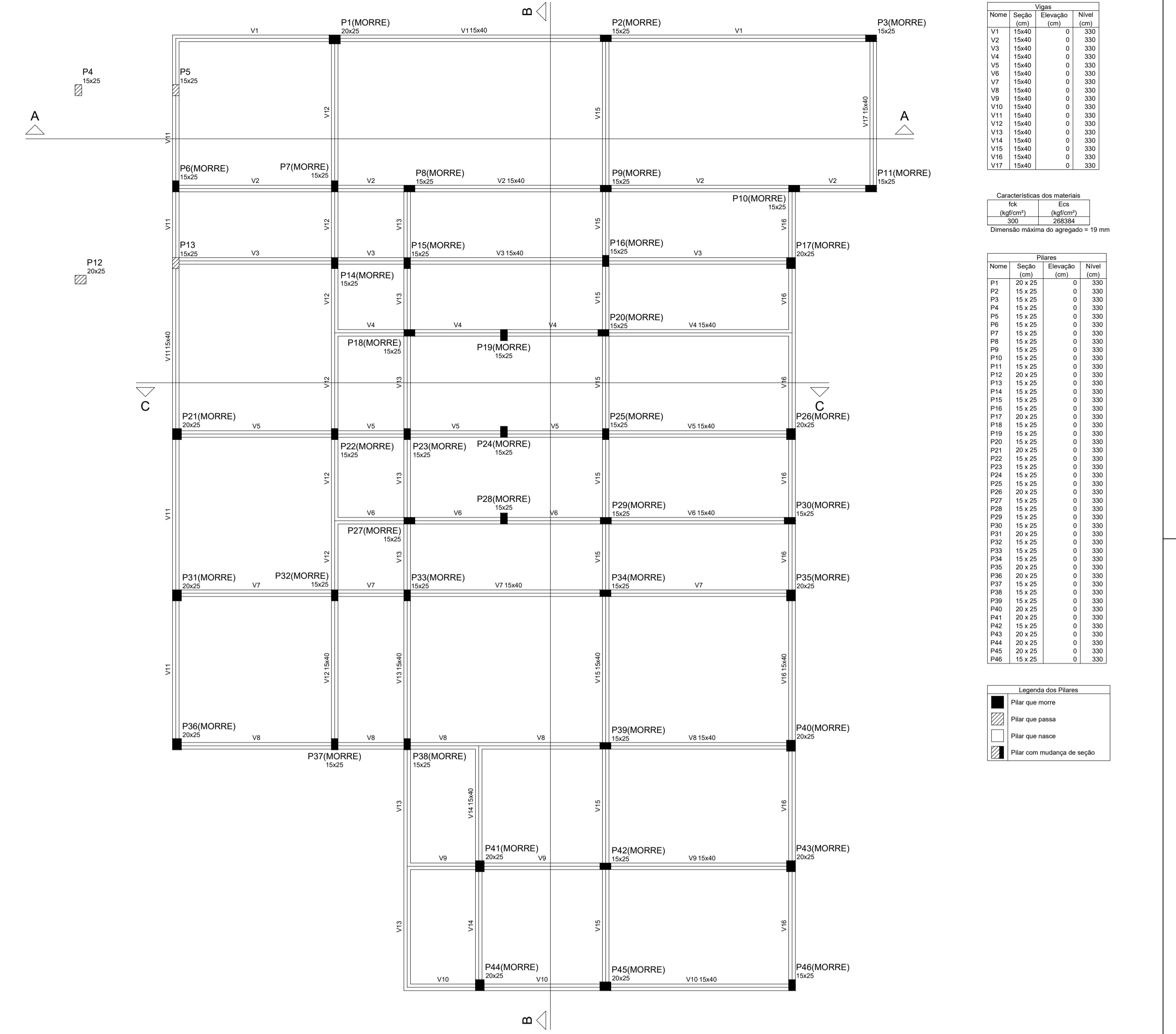
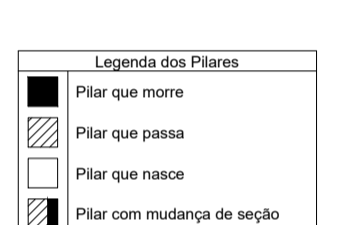

Forma do pavimento +3.30 (Nível 330)
 escala 1:50

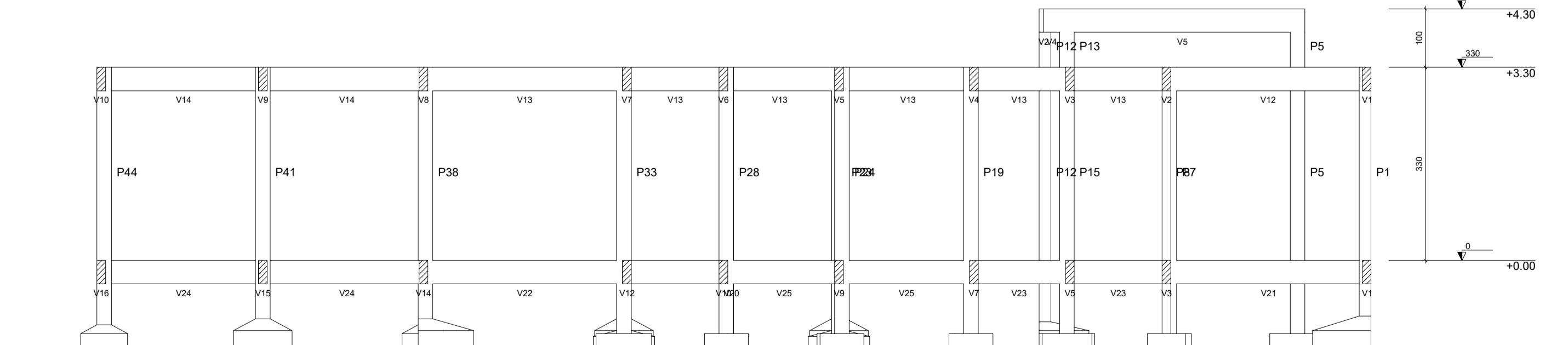

Corte B-B
 escala 1:50

PROJETO HIDROSSANITÁRIO

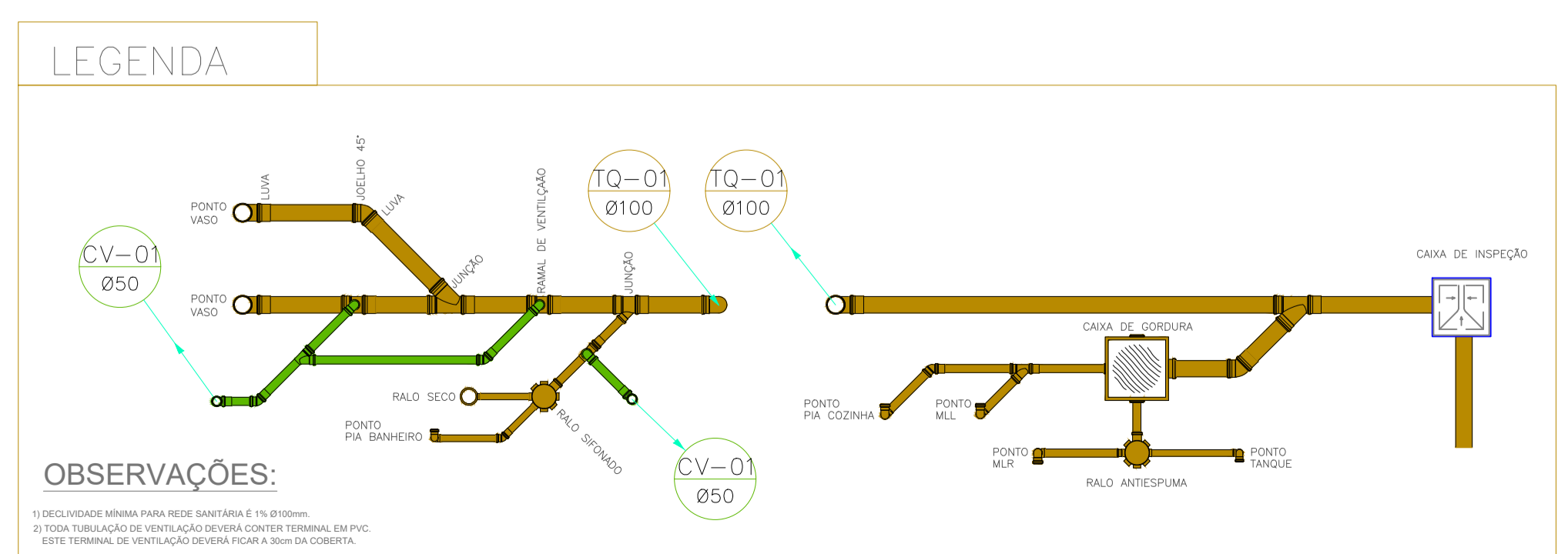
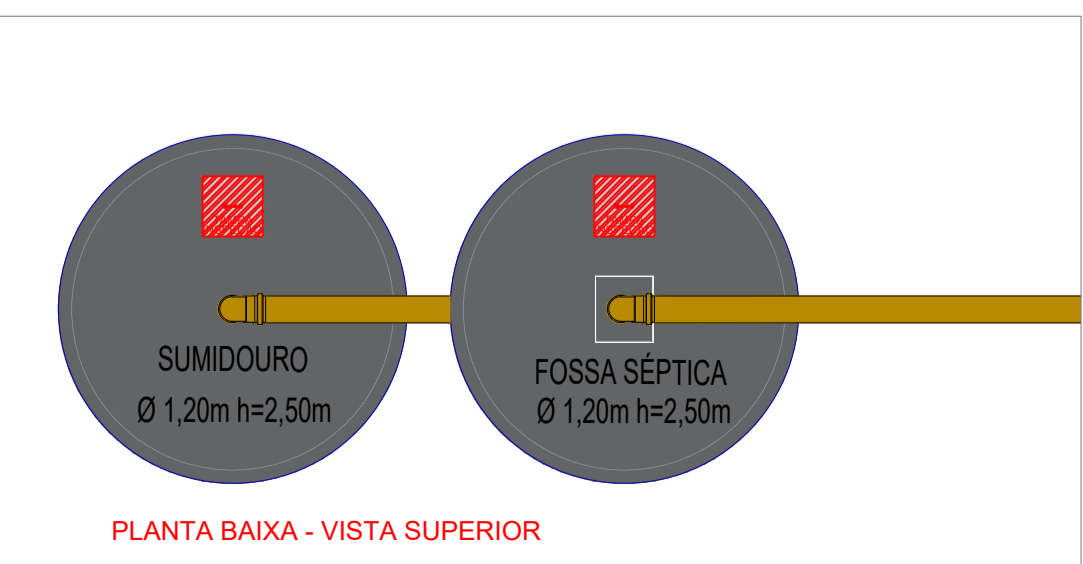
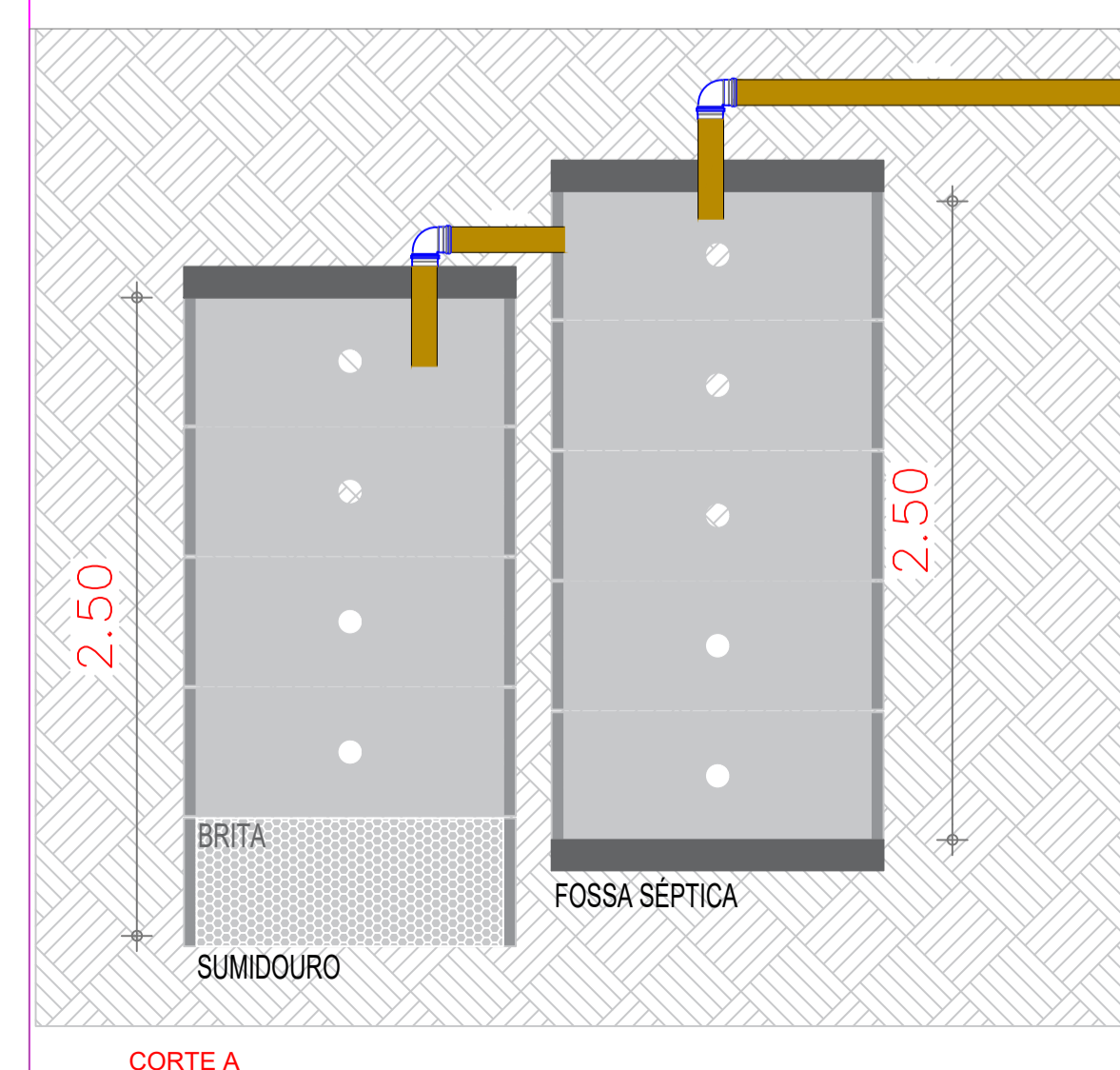
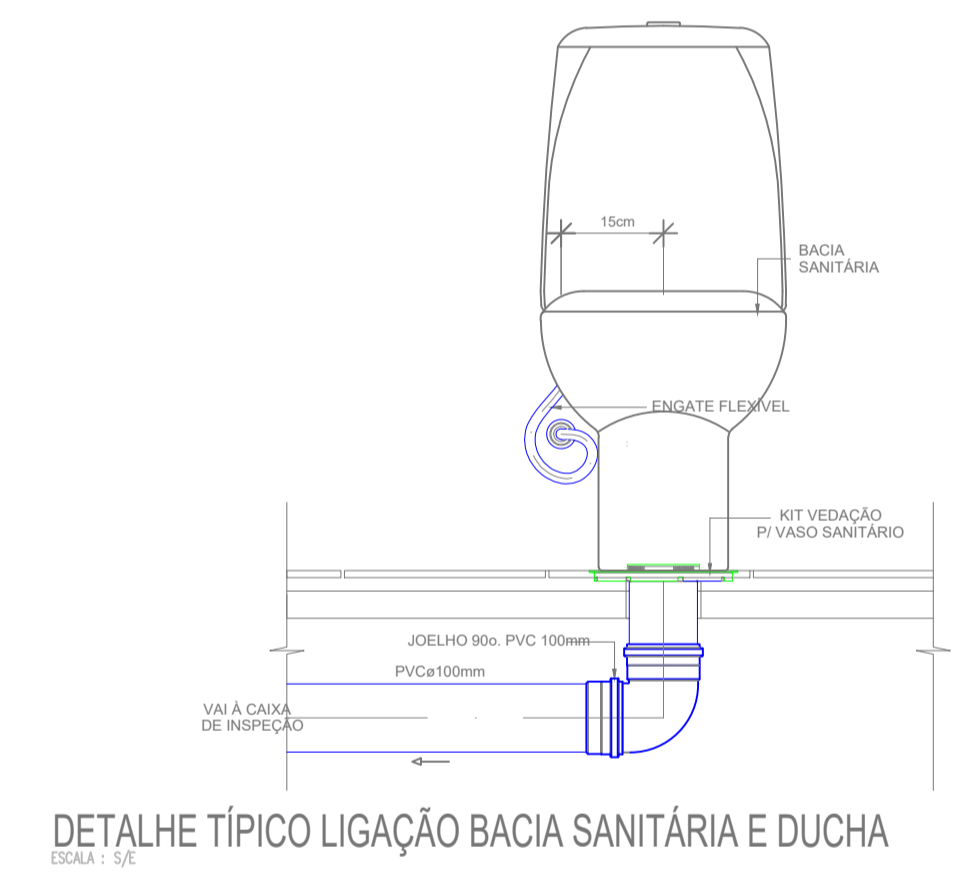
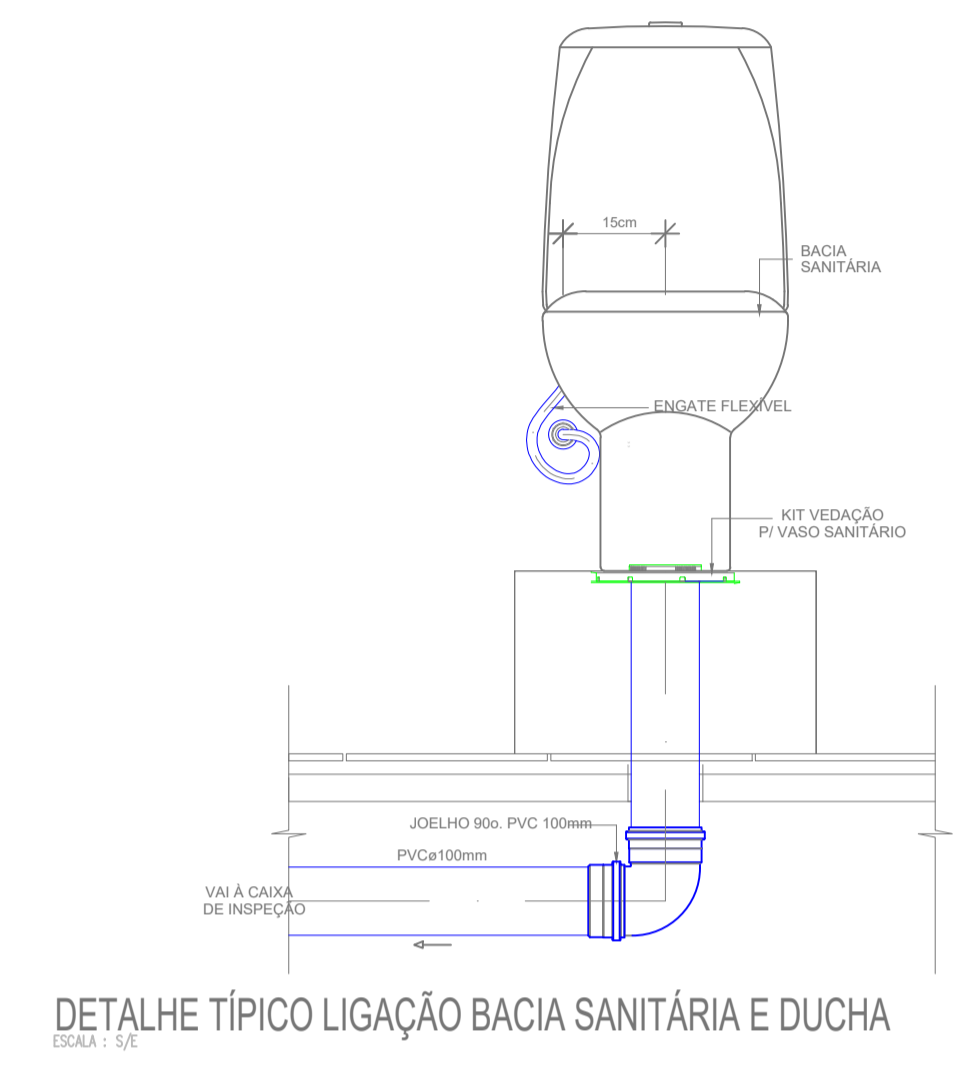
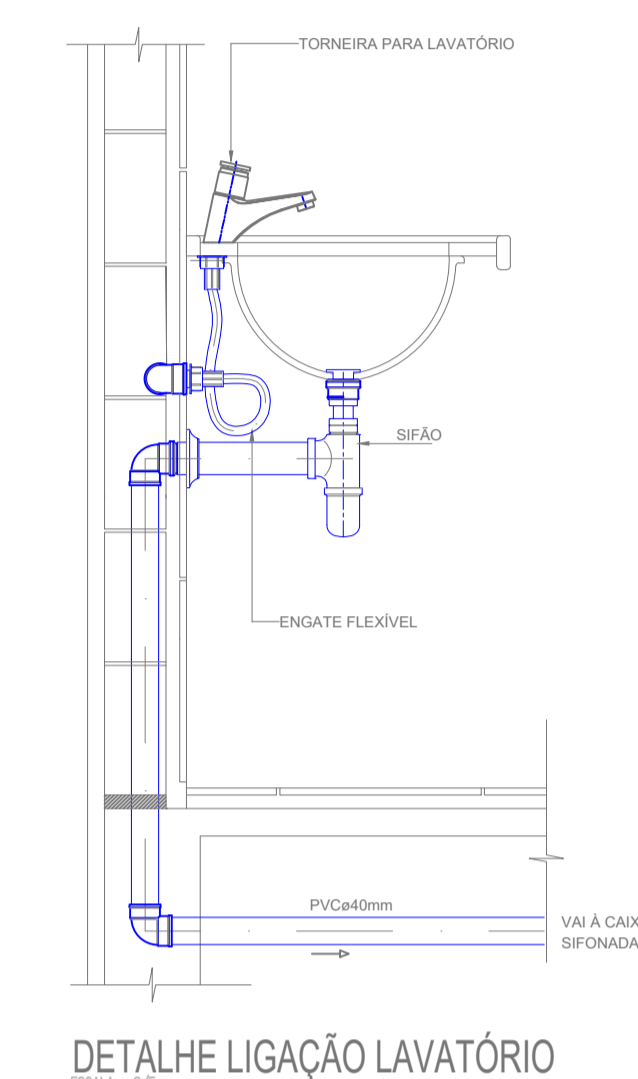
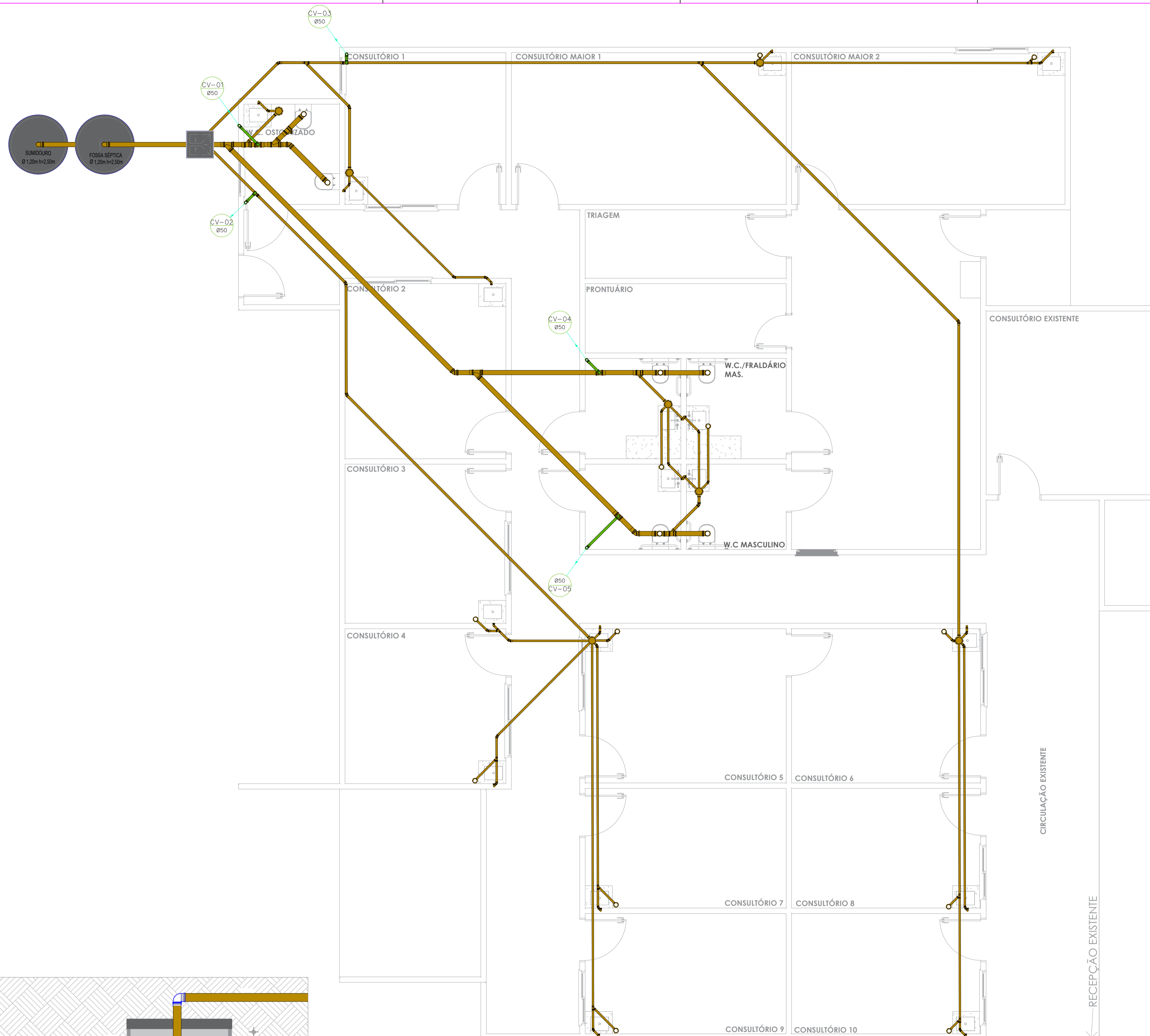

REFORMA E AMPLIAÇÃO DA POLICLINICA ADERSON TAVARES BEZERRA

CLIENTE / ENDEREÇO:
 CONSORCIO PUBLICO DE SAUDE DA MICRORREGIAO DE CRATO - CPSMC
 RUA VICENTE ALENCAR OLIVEIRA, SN, MIRANDÃO, CRATO, CE

ASSUNTO:
 - PLANTA BAIXA E DETALHES

Nº PRANCHA:
 13/29

PROJETO SANITÁRIO :

ENG. SAULO MARJORIE GONÇALVES SILVA BEZERRA
 CREA-CE 061684178-7
 E-mail: servicosdeenhenharias@gmail.com
 (85) 9-99340-9864



DESENHO: GUILHERME CARDOSO

FORMATO:
 A1 (841x594)

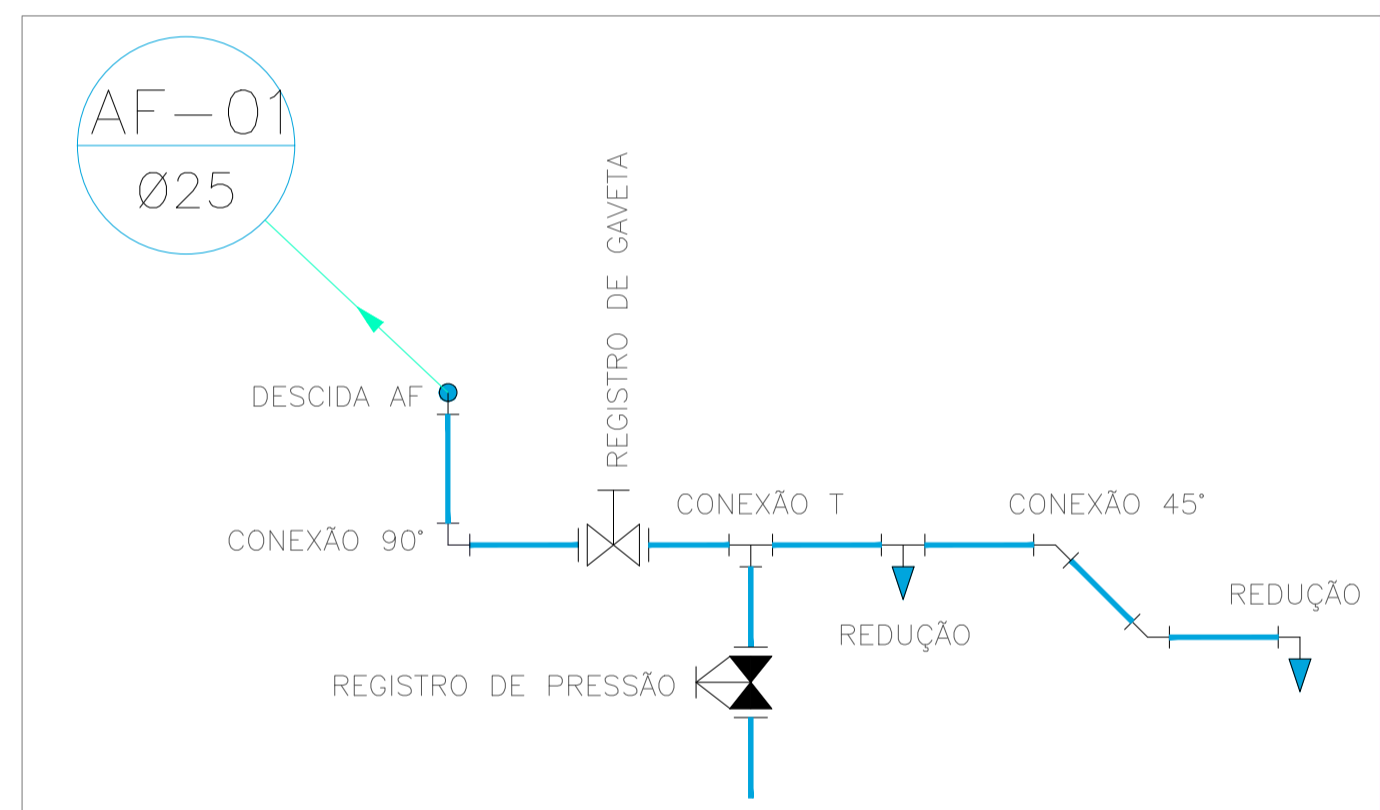
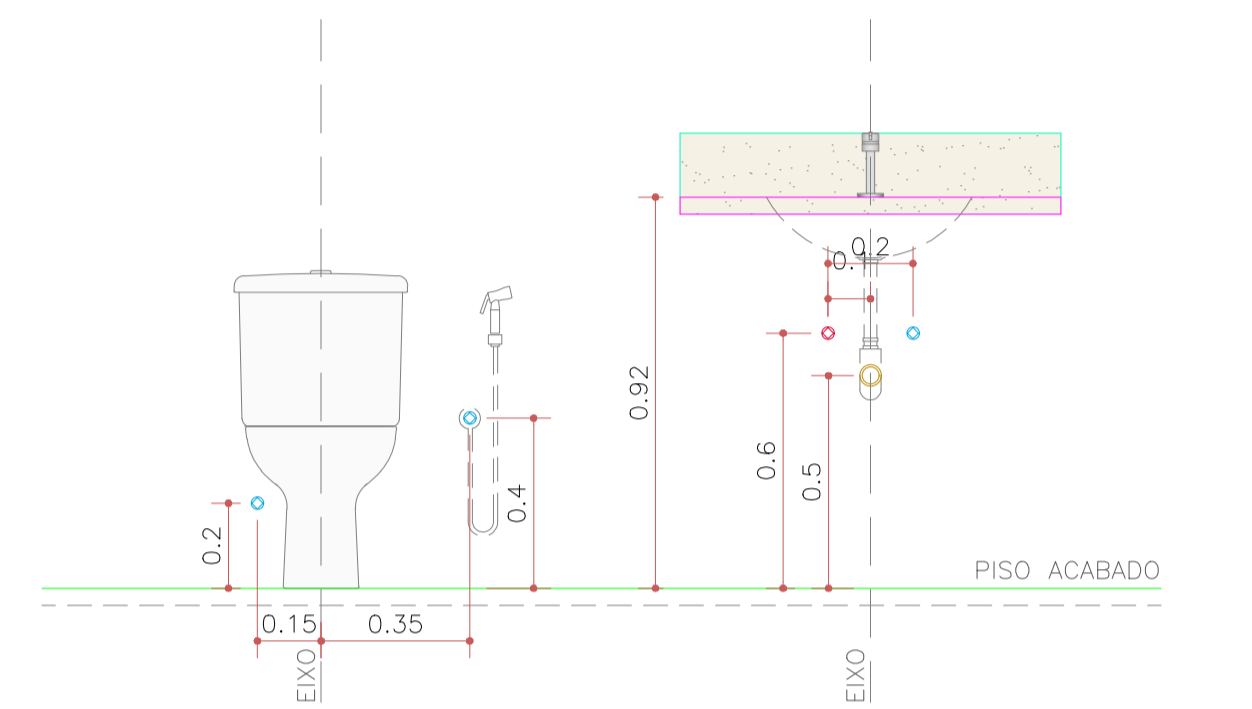
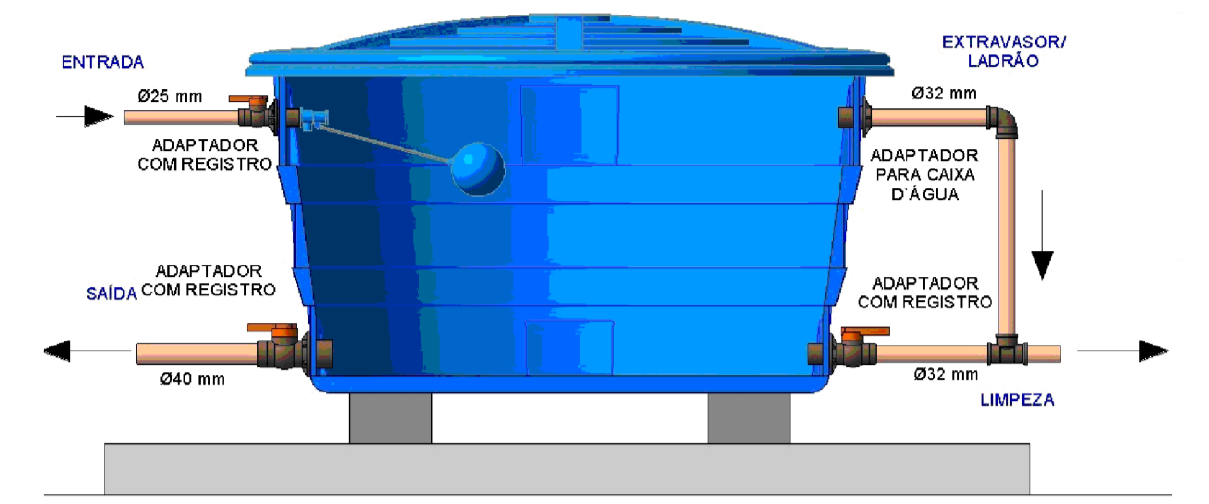
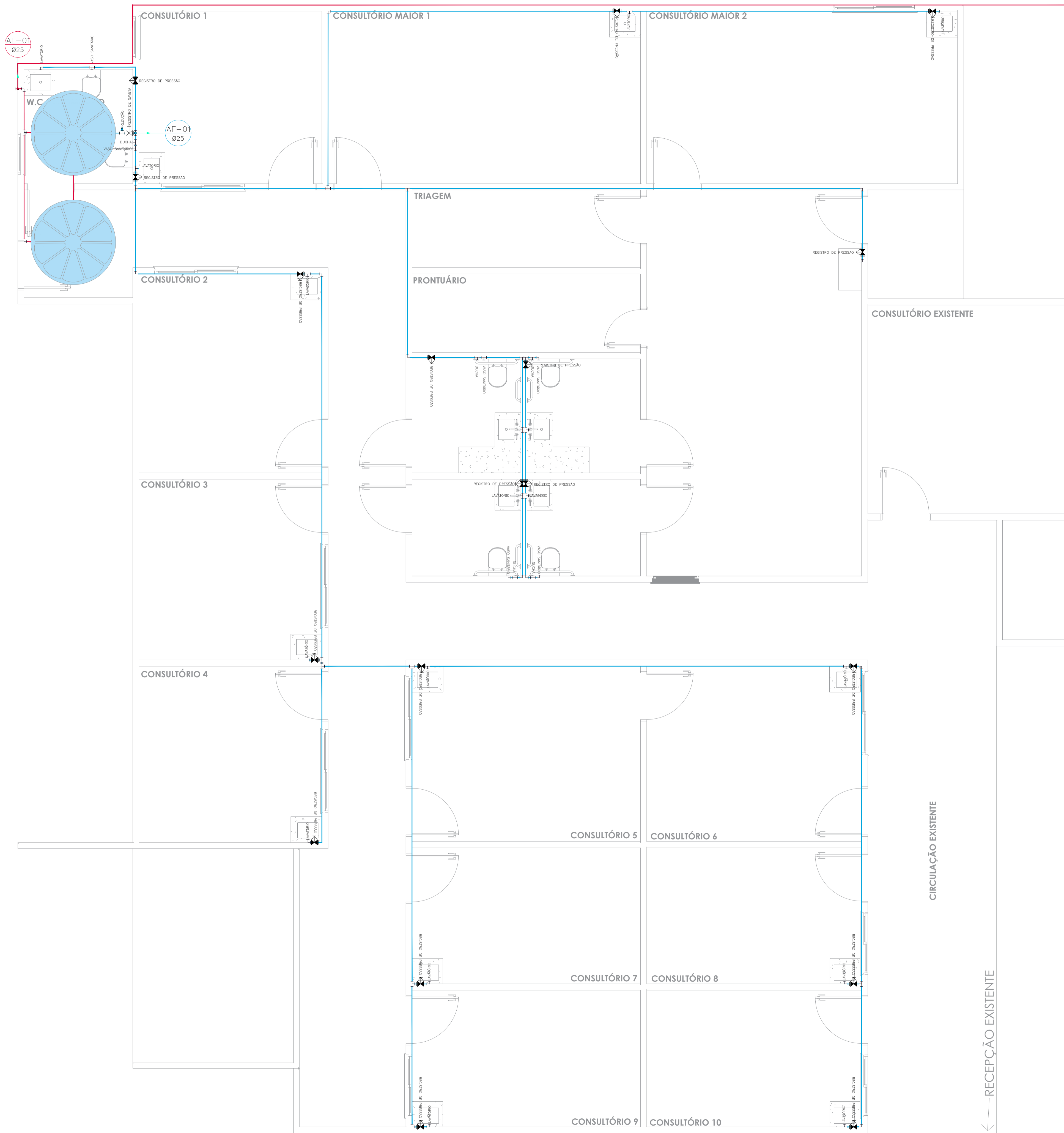

REFORMA E AMPLIAÇÃO DA POLICLINICA ADERSON TAVARES BEZERRA

CLIENTE / ENDEREÇO:
 CONSORCIO PUBLICO DE SAUDE DA MICRORREGIAO DE CRATO - CPSMC
 RUA VICENTE ALENCAR OLIVEIRA, SN, MIRANDÃO, CRATO, CE

ASSUNTO:
 - PLANTA BAIXA E DETALHES

Nº PRANCHA:
 14/29

PROJETO HIDRÁULICO :

ENG. SAULO MARJORIE GONÇALVES SILVA BEZERRA
 CREA-CE 061684178-7
 E-mail: servicosdeenhenharias@gmail.com
 (85) 9-99340-9864



DESENHO: GUILHERME CARDOSO

FORMATO:
 A1 (841x594)

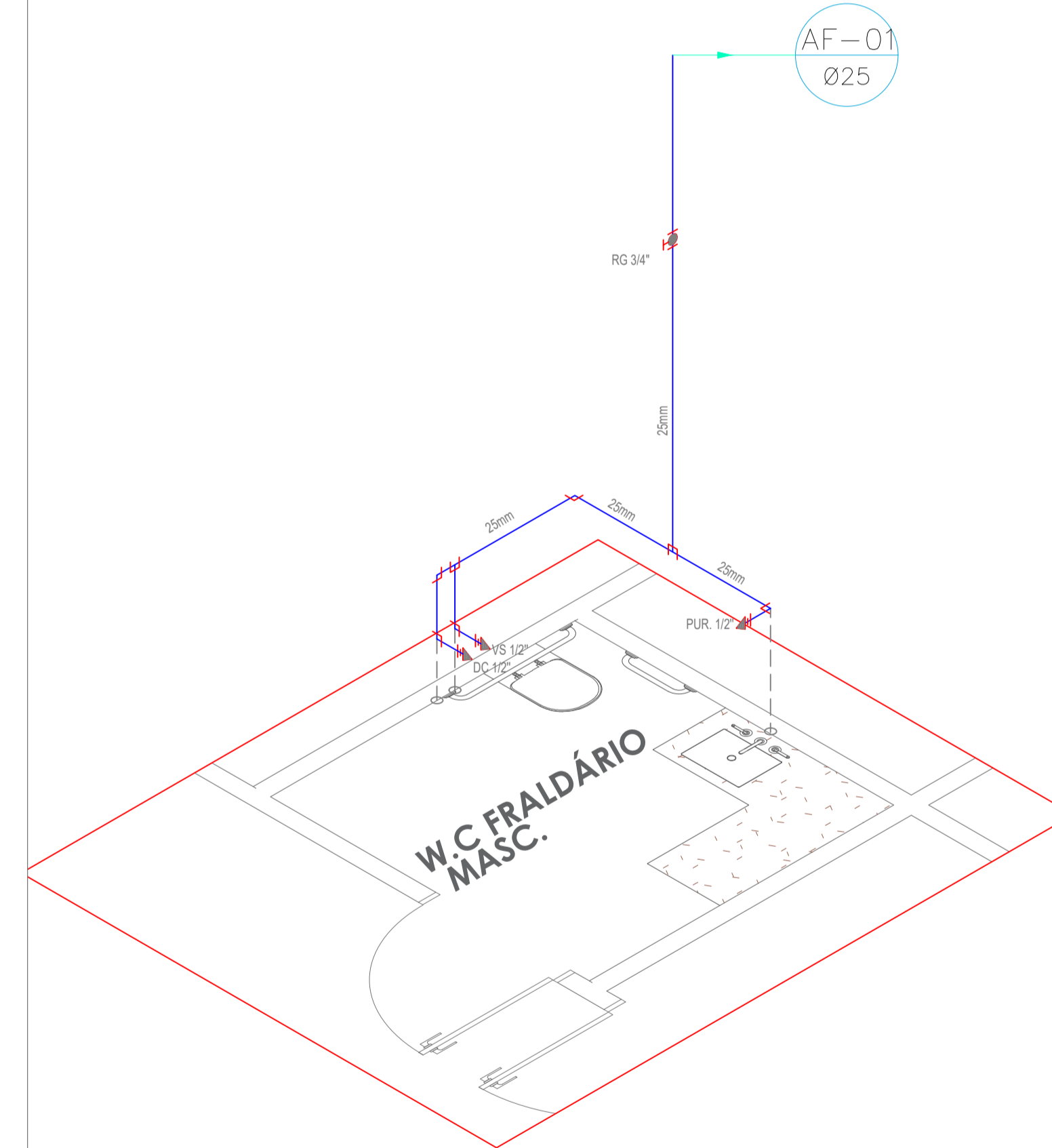
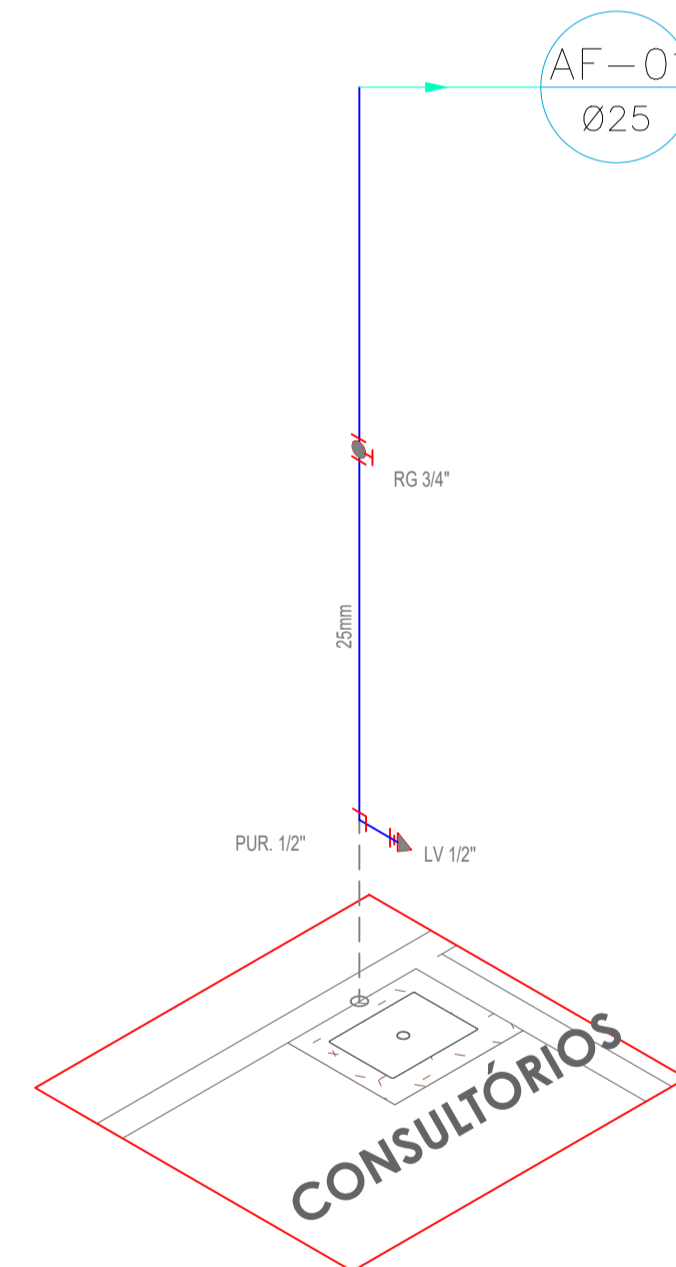
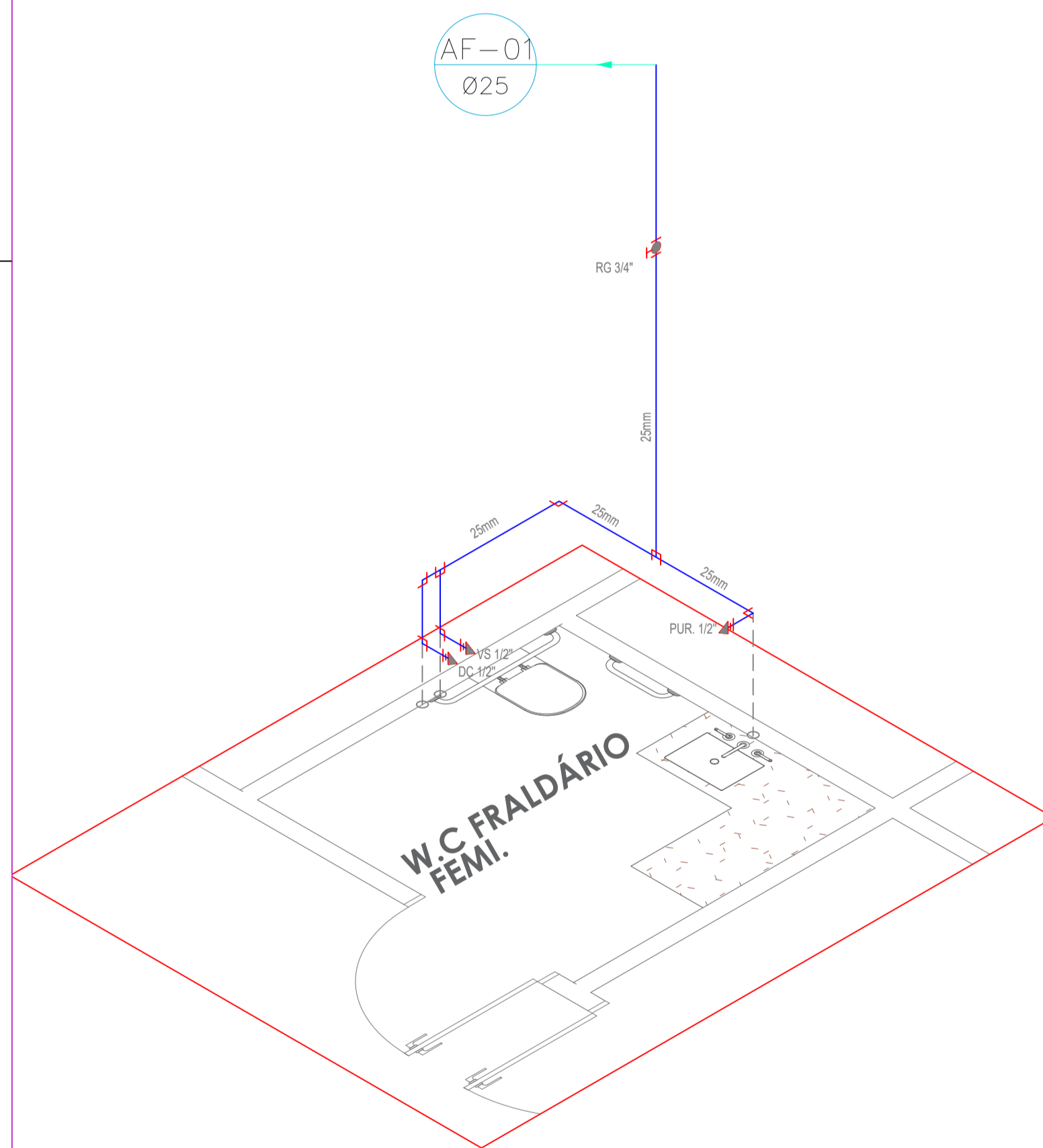
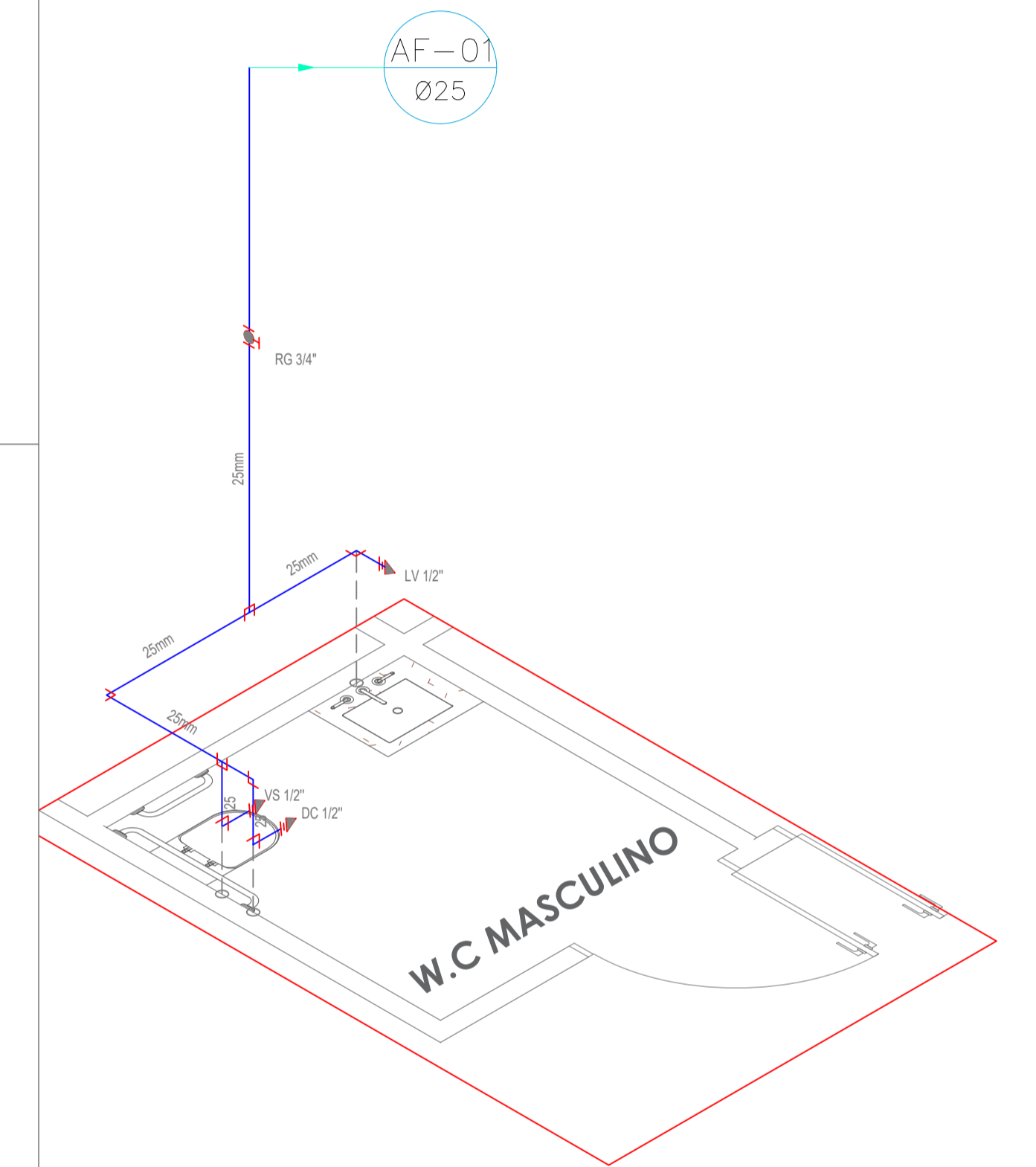
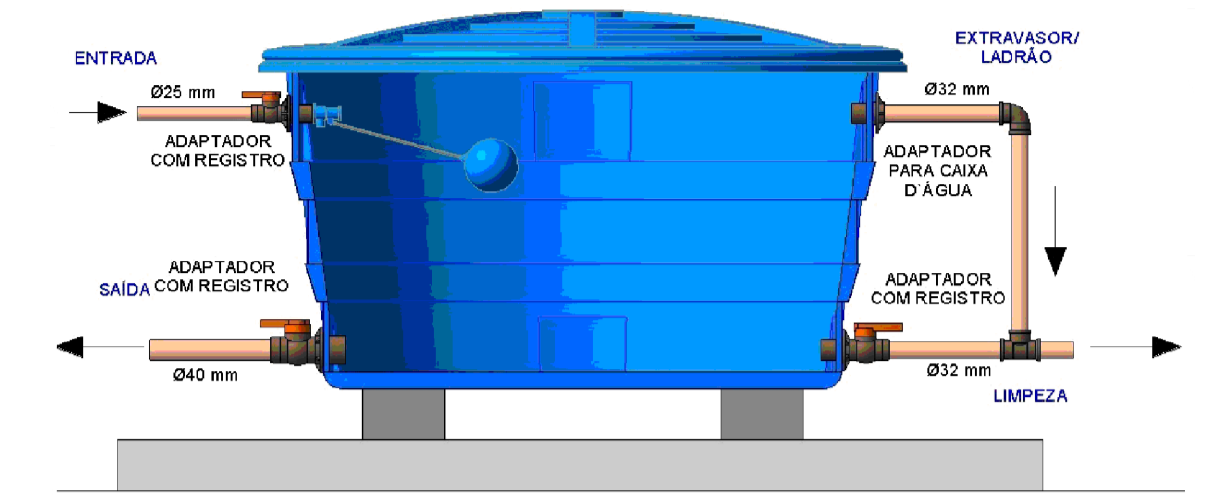
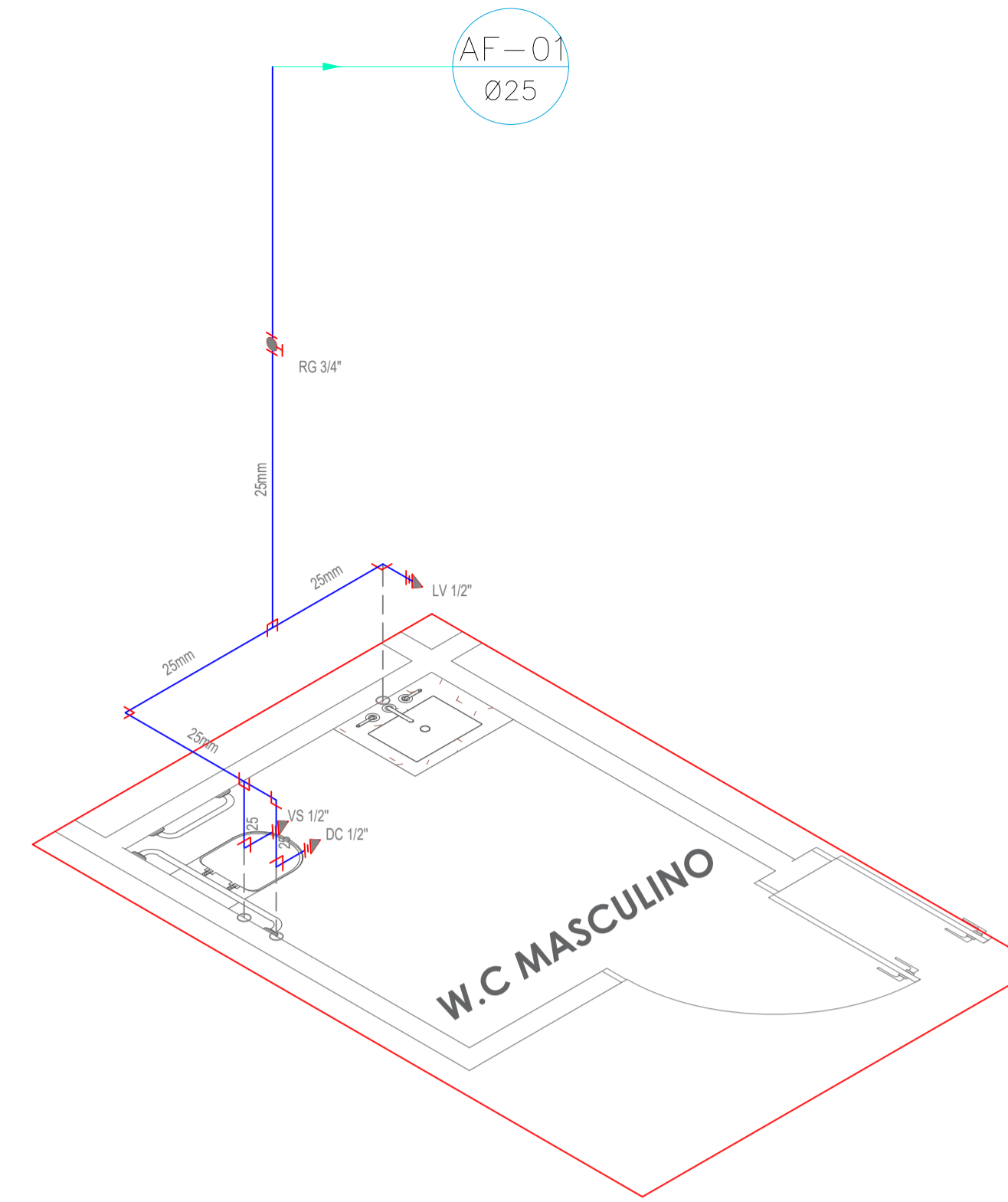
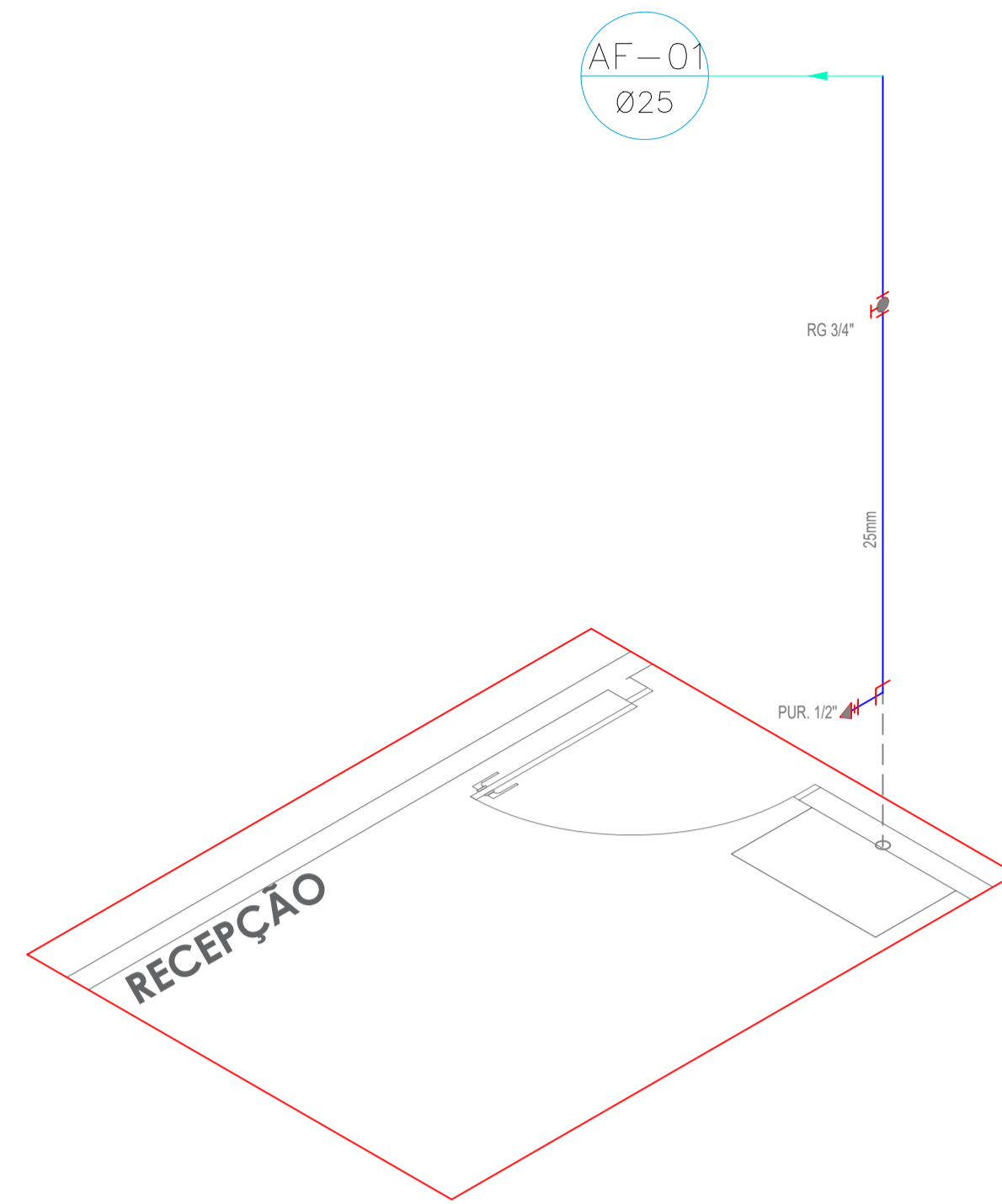
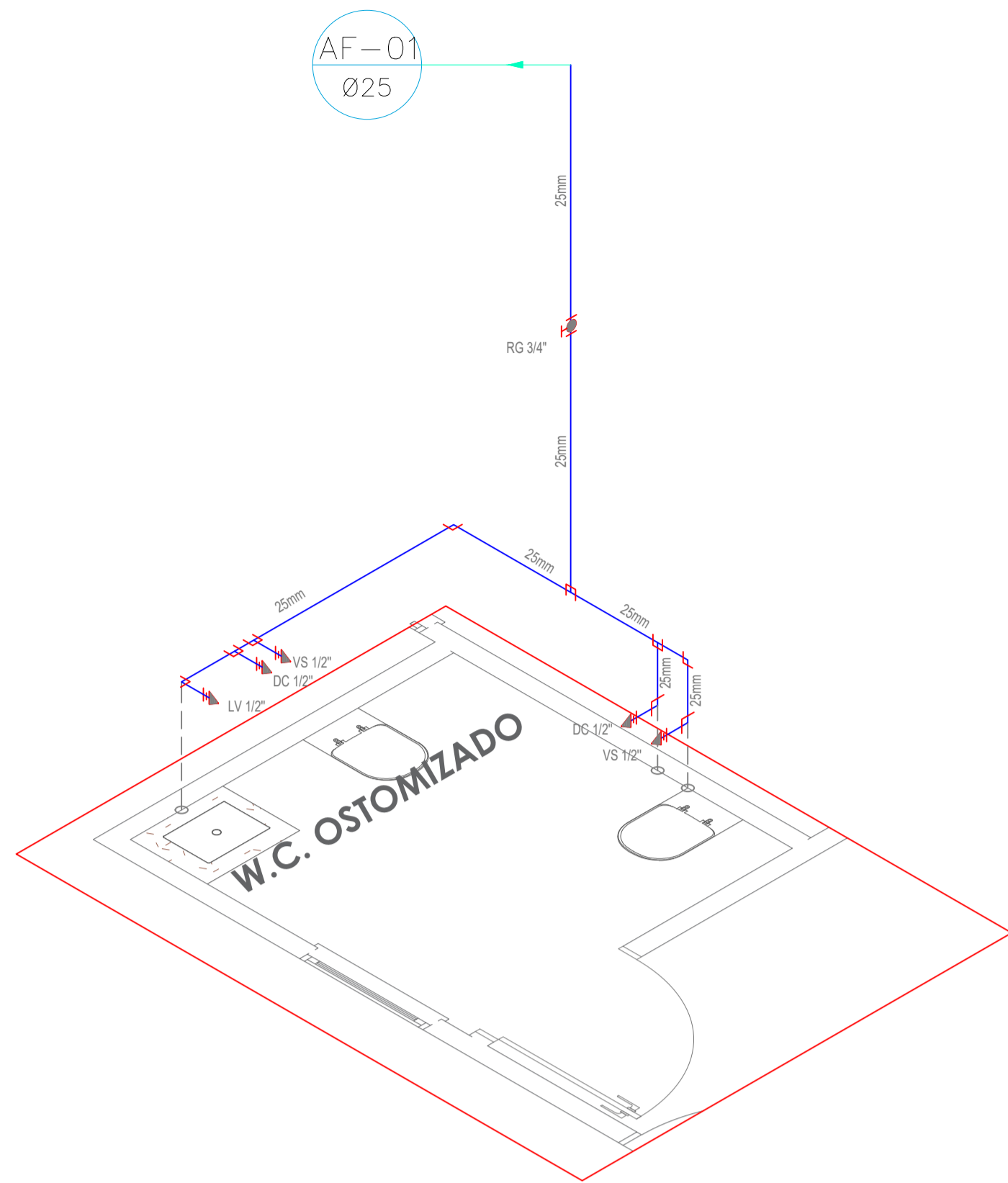

REFORMA E AMPLIAÇÃO DA POLICLINICA ADERSON TAVARES BEZERRA

CLIENTE / ENDEREÇO:

CONSORCIO PUBLICO DE SAUDE DA MICRORREGIAO DE CRATO - CPSMC
RUA VICENTE ALENCAR OLIVEIRA, SN, MIRANDÃO, CRATO, CE

ASSUNTO:

- ISOMÉTRICOS

Nº PRANCHA:

15/29

PROJETO HIDRÁULICO :



SM Engenharia

ENG. SAULO MARJORIE GONÇALVES SILVA BEZERRA
CREA-CE 061684178-7
E-mail: servicosdeenhasiasm@gmail.com
(88) 9-99340-9864

f SM Engenharia
sm_engenharia_



CPSMC
Consortório Público de Saúde
da Microrregião de Crato

DESENHO: GUILHERME CARDOSO

FORMATO:

A1 (841x594)

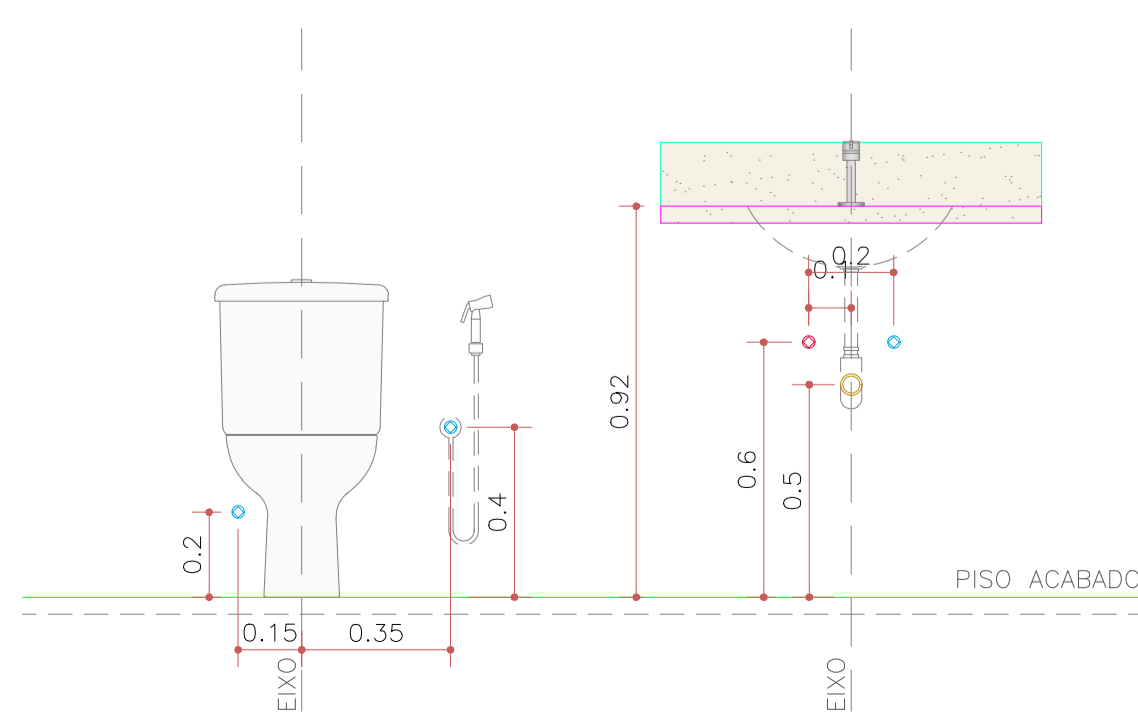



Anotação de Responsabilidade Técnica - ART
Lei nº 6.496, de 7 de dezembro de 1977

CREA-CE

ART OBRA / SERVIÇO
Nº CE20231311285

Conselho Regional de Engenharia e Agronomia do Ceará

INICIAL

1. Responsável Técnico

SAULO MARJORIE GONÇALVES SILVA BEZERRA

Título profissional: **ENGENHEIRO CIVIL**

RNP: **0616841787**

Registro: **330959CE**

Empresa contratada: **SAULO MARJORIE GONÇALVES SILVA BEZERRA - ME**

Registro: **0010448888-CE**

2. Dados do Contrato

Contratante: **CONSORCIO PUBLICO DE SAUDE DA MICRORREGIAO DE CRATO - CPSMC**

CPF/CNPJ: **11.552.755/0001-15**

RUA VICENTE ALENCAR OLIVEIRA

Nº: **SN**

Complemento:

Bairro: **MIRANDÃO**

Cidade: **CRATO**

UF: **CE**

CEP: **63125070**

Contrato: **OSP: 2023.11.07.0001**

Celebrado em: **07/11/2023**

Valor: **R\$ 35.095,85**

Tipo de contratante: **Pessoa Jurídica de Direito Público**

Ação Institucional: **NENHUMA - NÃO OPTANTE**

3. Dados da Obra/Serviço

RUA VICENTE ALENCAR OLIVEIRA

Nº: **SN**

Complemento:

Bairro: **MIRANDÃO**

Cidade: **CRATO**

UF: **CE**

CEP: **63125070**

Data de Início: **08/11/2023**

Previsão de término: **22/12/2023**

Coordenadas Geográficas: **-7.232290, -39.394625**

Finalidade: **SEM DEFINIÇÃO**

Código: **Não Especificado**

Proprietário: **CONSORCIO PUBLICO DE SAUDE DA MICRORREGIAO DE CRATO - CPSMC**

CPF/CNPJ: **11.552.755/0001-15**

4. Atividade Técnica

	Quantidade	Unidade
14 - Elaboração		
80 - Projeto > CONSTRUÇÃO CIVIL > EDIFICAÇÕES > DE EDIFICAÇÃO > #1.1.1.4 - EM MATERIAIS MISTOS	2.561,01	m2
80 - Projeto > CONSTRUÇÃO CIVIL > EDIFICAÇÕES > DE REFORMA DE EDIFICAÇÃO > #1.1.2.4 - EM MATERIAIS MISTOS	2.561,01	m2
80 - Projeto > CONSTRUÇÃO CIVIL > INSTALAÇÕES HIDROSSANITÁRIAS > #1.4.1 - DE SISTEMA DE ÁGUA POTÁVEL	2.561,01	m2
80 - Projeto > CONSTRUÇÃO CIVIL > INSTALAÇÕES HIDROSSANITÁRIAS > #1.4.3 - DE INSTALAÇÃO DE SISTEMA DE ESGOTO SANITÁRIO	2.561,01	m2
80 - Projeto > ESTRUTURAS > ESTRUTURAS DE CONCRETO E ARGAMASSA ARMADA > #2.1.1 - DE ESTRUTURA DE CONCRETO ARMADO	2.561,01	m2
80 - Projeto > ELETROTÉCNICA > INSTALAÇÕES ELÉTRICAS > DE INSTALAÇÕES ELÉTRICAS EM BAIXA TENSÃO > #11.10.1.2 - PARA FINS COMERCIAIS	2.561,01	m2
35 - Elaboração de orçamento > CONSTRUÇÃO CIVIL > EDIFICAÇÕES > DE EDIFICAÇÃO > #1.1.1.4 - EM MATERIAIS MISTOS	2.561,01	m2
35 - Elaboração de orçamento > CONSTRUÇÃO CIVIL > EDIFICAÇÕES > DE REFORMA DE EDIFICAÇÃO > #1.1.2.4 - EM MATERIAIS MISTOS	2.561,01	m2
35 - Elaboração de orçamento > CONSTRUÇÃO CIVIL > INSTALAÇÕES HIDROSSANITÁRIAS > #1.4.1 - DE SISTEMA DE ÁGUA POTÁVEL	2.561,01	m2
35 - Elaboração de orçamento > CONSTRUÇÃO CIVIL > INSTALAÇÕES HIDROSSANITÁRIAS > #1.4.3 - DE INSTALAÇÃO DE SISTEMA DE ESGOTO SANITÁRIO	2.561,01	m2
35 - Elaboração de orçamento > ESTRUTURAS > ESTRUTURAS DE CONCRETO E ARGAMASSA ARMADA > #2.1.1 - DE ESTRUTURA DE CONCRETO ARMADO	2.561,01	m2
35 - Elaboração de orçamento > ELETROTÉCNICA > INSTALAÇÕES ELÉTRICAS > DE INSTALAÇÕES ELÉTRICAS EM BAIXA TENSÃO > #11.10.1.2 - PARA FINS COMERCIAIS	2.561,01	m2

Após a conclusão das atividades técnicas o profissional deve proceder a baixa desta ART

5. Observações

ELABORAÇÃO DE PROJETO E ORÇAMENTO REFERENTE A REFORMA E AMPLIAÇÃO DA POLICLINICA ADERSON TAVARES BEZERRA. LOCALIZADA NA RUA VICENTE ALENCAR OLIVEIRA, SN, MIRANDÃO, CRATO,CE.

6. Declarações

- Declaro que estou cumprindo as regras de acessibilidade previstas nas normas técnicas da ABNT, na legislação específica e no decreto n.

A autenticidade desta ART pode ser verificada em: <https://crea-ce.sitac.com.br/publico/>, com a chave: 8Y134

Impresso em: 21/11/2023 às 10:36:28 por: , ip: 177.51.34.3





Anotação de Responsabilidade Técnica - ART
Lei nº 6.496, de 7 de dezembro de 1977

CREA-CE

ART OBRA / SERVIÇO
Nº CE20231311285

Conselho Regional de Engenharia e Agronomia do Ceará

INICIAL

5296/2004.

7. Entidade de Classe

NENHUMA - NÃO OPTANTE

 Saulo Marjorie Gonçalves Silva Bezerra
 Engenheiro Civil
 CREA/CE: 330959 / RNP: 061684178-8

8. Assinaturas

Declaro serem verdadeiras as informações acima

SAULO MARJORIE GONÇALVES SILVA BEZERRA - CPF: 059.104.663-64

_____, _____ de _____ de _____
 Local data

CONSORCIO PUBLICO DE SAUDE DA MICRORREGIAO DE CRATO - CPSMC
- CNPJ: 11.552.755/0001-15

9. Informações

* A ART é válida somente quando quitada, mediante apresentação do comprovante do pagamento ou conferência no site do Crea.

10. Valor

Valor da ART: **R\$ 254,59** Registrada em: **20/11/2023** Valor pago: **R\$ 254,59** Nosso Número: **8216547490**

A autenticidade desta ART pode ser verificada em: <https://crea-ce.sitac.com.br/publico/>, com a chave: 8Y134
 Impresso em: 21/11/2023 às 10:36:28 por: , ip: 177.51.34.3

